



# เทศบัญญัติ

เรื่อง

งบประมาณรายจ่าย  
ประจำปีงบประมาณ พ.ศ.๒๕๖๖

เทศบาลตำบลอ่างศิลา

อำเภอพิบูลมังสาหาร จังหวัดอุบลราชธานี





ประกาศเทศบาลตำบลอ่างศิลา

เรื่อง ประกาศใช้เทศบัญญัติงบประมาณรายจ่าย ประจำปีงบประมาณ พ.ศ. ๒๕๖๖

ตามที่สภาเทศบาลตำบลอ่างศิลา ได้มีมติเห็นชอบร่างเทศบัญญัติงบประมาณรายจ่ายประจำปีงบประมาณ พ.ศ.๒๕๖๖ เมื่อคราวประชุมสภาเทศบาล สมัยสามัญ สมัยที่ ๓ ครั้งที่ ๒ เมื่อวันที่ ๑๙ สิงหาคม ๒๕๖๕ อาศัยอำนาจตามความในพระราชบัญญัติเทศบาล พ.ศ.๒๔๙๖ แก้ไขถึงฉบับที่ ๑๓ พ.ศ. ๒๕๕๒ มาตรา ๖๒<sup>๓</sup> ซึ่งสภาเทศบาลตำบลอ่างศิลาได้มีมติเห็นชอบส่งร่างเทศบัญญัติงบประมาณรายจ่ายประจำปี พ.ศ. ๒๕๖๖ เพื่อให้ผู้ว่าราชการจังหวัดพิจารณาให้ความเห็นชอบ นั้น

บัดนี้ อำเภอบุหลอมังสาหาร พิจารณาแล้ว อาศัยอำนาจตามคำสั่งจังหวัดอุบลราชธานี ที่ ๔๖๐๘๕/๒๕๖๔ ลงวันที่ ๒ ตุลาคม พ.ศ.๒๕๖๔ เรื่อง การมอบอำนาจให้รองผู้ว่าราชการจังหวัด หัวหน้าส่วนราชการประจำจังหวัดอุบลราชธานี นายอำเภอฯ ปฏิบัติราชการแทนผู้ว่าราชการจังหวัดอุบลราชธานี ให้ความเห็นชอบร่างเทศบัญญัติงบประมาณรายจ่ายประจำปีงบประมาณ พ.ศ.๒๕๖๖ ของเทศบาลตำบลอ่างศิลาจึงส่งร่างเทศบัญญัติงบประมาณรายจ่ายฯ ให้นายกเทศมนตรีตำบลอ่างศิลา ลงนามประกาศใช้เป็นเทศบัญญัติงบประมาณรายจ่ายประจำปีงบประมาณ พ.ศ.๒๕๖๖ ต่อไป เทศบาลตำบลอ่างศิลาจึงประกาศใช้เทศบัญญัติงบประมาณรายจ่าย ประจำปีงบประมาณ พ.ศ. ๒๕๖๖ ให้ทราบโดยทั่วกัน

ประกาศ ณ วันที่ ๕ กันยายน พ.ศ.๒๕๖๕

(นางลลดาภัทร บุญรักษา)

นายกเทศมนตรีตำบลอ่างศิลา



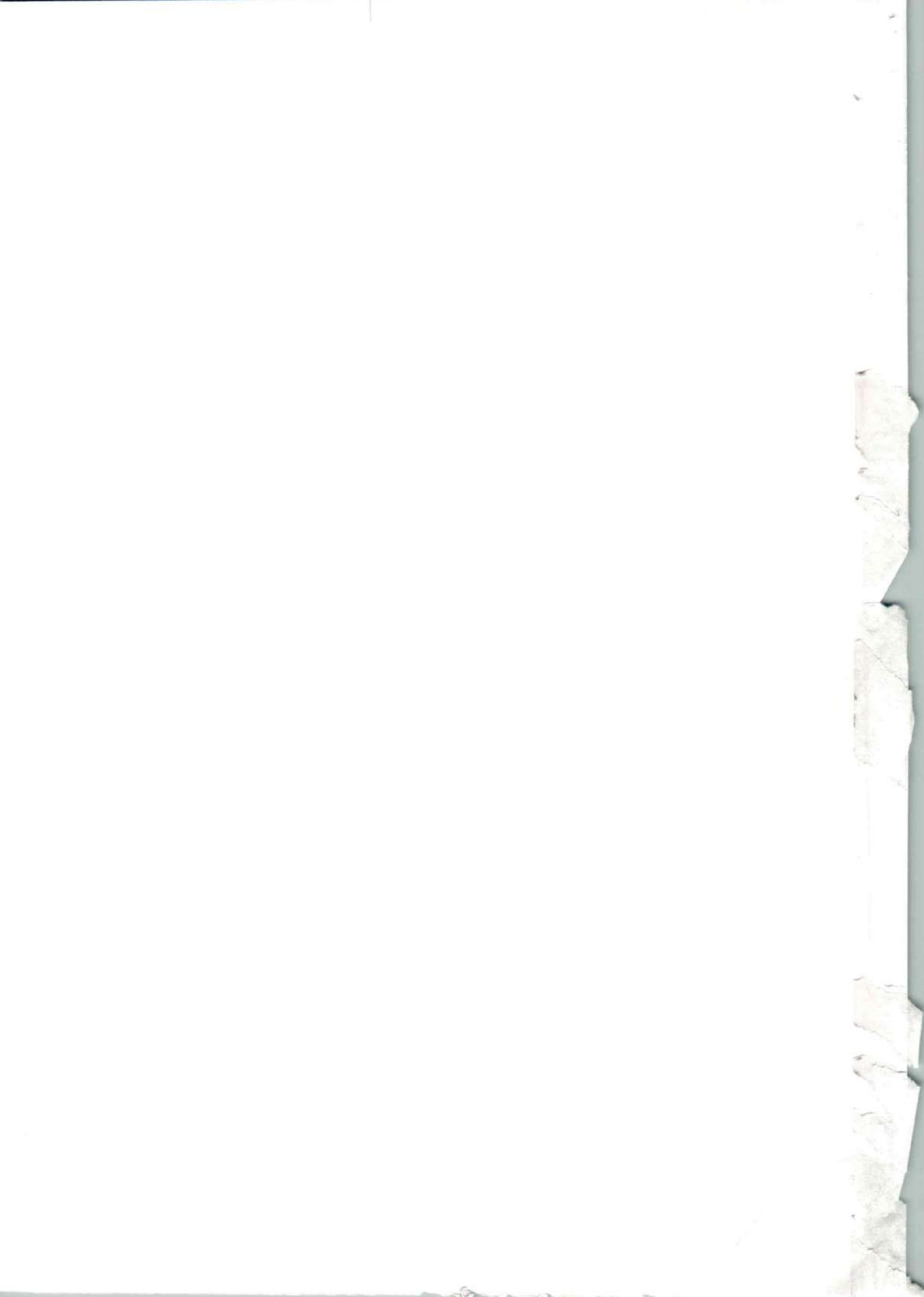



เทศบาลตำบลอ่างศิลา

เขต/อำเภอ พิบูลมังสาหาร จังหวัดอุบลราชธานี

-----  
- ซอย- ถนนดอนจิก-โนนเสียง แขวง/ตำบล อ่างศิลา  
เขต/อำเภอ พิบูลมังสาหาร จังหวัดอุบลราชธานี 34110

พื้นที่ 9.00 ตารางกิโลเมตร

ประชากรทั้งหมด	3,123 คน
ชาย	1,503 คน
หญิง	1,620 คน

ข้อมูล ณ วันที่ 25 สิงหาคม 2565



## คำแถลงงบประมาณ

ประกอบงบประมาณรายจ่ายประจำปีงบประมาณ พ.ศ. 2566

ท่านประธานสภาฯ และสมาชิกสภาเทศบาลตำบลอ่างศิลา

บัดนี้ ถึงเวลาที่ผู้บริหารท้องถิ่นของเทศบาลตำบลอ่างศิลา จะได้เสนอร่างเทศบัญญัติงบประมาณรายจ่ายประจำปีต่อสภาเทศบาลตำบลอ่างศิลาอีกครั้งหนึ่ง ฉะนั้น ในโอกาสนี้ ผู้บริหารท้องถิ่นเทศบาลตำบลอ่างศิลา จึงขอชี้แจงให้ท่านประธานและสมาชิกทุกท่านได้ทราบถึงสถานะการคลัง ตลอดจนหลักการและแนวนโยบายการดำเนินการ ในปีงบประมาณ พ.ศ. 2566 ดังต่อไปนี้

### 1. สถานะการคลัง

#### 1.1 งบประมาณรายจ่ายทั่วไป

ในปีงบประมาณ พ.ศ. 2565 ณ วันที่ 3 สิงหาคม พ.ศ. 2565 องค์กรปกครองส่วนท้องถิ่นมีสถานะการเงิน ดังนี้

1.1.1 เงินฝากธนาคาร จำนวน 20,145,724.70 บาท

1.1.2 เงินสะสม จำนวน 26,970,090.37 บาท

1.1.3 เงินทุนสำรองเงินสะสม จำนวน 7,852,816.58 บาท

1.1.4 รายการกันเงินไว้แบบก่อก่อนผู้ผูกพันและยังไม่ได้เบิกจ่าย จำนวน 0 โครงการ รวม 0.00 บาท

1.1.5 รายการกันเงินไว้โดยยังไม่ได้ก่อก่อนผู้ผูกพัน จำนวน 0 โครงการ รวม 0.00 บาท

1.2 เงินกู้ยืมค้าง จำนวน 0.00 บาท

### 2. การบริหารงบประมาณในปีงบประมาณ พ.ศ. 2564

2.1 รายรับจริง จำนวน 38,387,168.62 บาท ประกอบด้วย

หมวดภาษีอากร	จำนวน	156,497.49 บาท
หมวดค่าธรรมเนียม ค่าปรับ และใบอนุญาต	จำนวน	332,294.21 บาท
หมวดรายได้จากทรัพย์สิน	จำนวน	186,803.03 บาท
หมวดรายได้จากสาธารณูปโภค และกิจการพาณิชย์	จำนวน	436,779.00 บาท
หมวดรายได้เบ็ดเตล็ด	จำนวน	27,532.35 บาท
หมวดรายได้จากทุน	จำนวน	1,465.00 บาท
หมวดภาษีจัดสรร	จำนวน	18,490,452.27 บาท
หมวดเงินอุดหนุน	จำนวน	18,755,345.27 บาท

2.2 เงินอุดหนุนที่รัฐบาลให้โดยระบุวัตถุประสงค์ จำนวน 99,288.00 บาท

2.3 รายจ่ายจริง จำนวน 35,300,315.44 บาท ประกอบด้วย



งบกลาง	จำนวน	6,996,728.66 บาท
งบบุคลากร	จำนวน	12,652,613.10 บาท
งบดำเนินงาน	จำนวน	13,685,533.68 บาท
งบลงทุน	จำนวน	836,440.00 บาท
งบเงินอุดหนุน	จำนวน	1,129,000.00 บาท
งบรายจ่ายอื่น	จำนวน	0.00 บาท

2.4 รายจ่ายที่จ่ายจากเงินอุดหนุนที่รัฐบาลให้โดยระบุดัตถุประสงค์ จำนวน 99,288.00 บาท

2.5 มีการจ่ายเงินสะสมเพื่อดำเนินการตามอำนาจหน้าที่ จำนวน 0.00 บาท

2.6 รายจ่ายที่จ่ายจากเงินทุนสำรองเงินสะสม จำนวน 0.00 บาท

2.7 รายจ่ายที่จ่ายจากเงินกู้ จำนวน 0.00 บาท



ค่าแถมงบประมาณ

ประกอบงบประมาณรายจ่ายประจำปีงบประมาณ พ.ศ. 2566

เทศบาลตำบลอ่างศิลา

อำเภอพิบูลมังสาหาร จังหวัดอุบลราชธานี

1. รายรับ

รายรับ	รายรับจริง ปี 2564	ประมาณการ ปี 2565	ประมาณการ ปี 2566
<b>รายได้จัดเก็บเอง</b>			
หมวดภาษีอากร	156,497.49	485,000.00	570,000.00
หมวดค่าธรรมเนียม ค่าปรับ และใบอนุญาต	332,294.21	434,000.00	269,000.00
หมวดรายได้จากทรัพย์สิน	186,803.03	220,000.00	320,000.00
หมวดรายได้จากสาธารณูปโภค และกิจการพาณิชย์	436,779.00	810,000.00	1,100,000.00
หมวดรายได้เบ็ดเตล็ด	27,532.35	65,000.00	78,000.00
หมวดรายได้จากทุน	1,465.00	10,000.00	10,000.00
<b>รวมรายได้จัดเก็บเอง</b>	<b>1,141,371.08</b>	<b>2,024,000.00</b>	<b>2,347,000.00</b>
<b>รายได้ที่รัฐบาลเก็บแล้วจัดสรรให้องค์กรปกครองส่วนท้องถิ่น</b>			
หมวดภาษีจัดสรร	18,490,452.27	20,407,000.00	22,398,323.00
<b>รวมรายได้ที่รัฐบาลเก็บแล้วจัดสรรให้องค์กรปกครองส่วนท้องถิ่น</b>	<b>18,490,452.27</b>	<b>20,407,000.00</b>	<b>22,398,323.00</b>
<b>รายได้ที่รัฐบาลอุดหนุนให้องค์กรปกครองส่วนท้องถิ่น</b>			
หมวดเงินอุดหนุน	18,755,345.27	20,766,353.00	20,426,810.00
<b>รวมรายได้ที่รัฐบาลอุดหนุนให้องค์กรปกครองส่วนท้องถิ่น</b>	<b>18,755,345.27</b>	<b>20,766,353.00</b>	<b>20,426,810.00</b>
<b>รวม</b>	<b>38,387,168.62</b>	<b>43,197,353.00</b>	<b>45,172,133.00</b>

ค่าแถมงบประมาณ

ประกอบงบประมาณรายจ่ายประจำปีงบประมาณ พ.ศ. 2566

เทศบาลตำบลอ่างศิลา

อำเภอพิบูลมังสาหาร จังหวัดอุบลราชธานี

2. รายจ่าย

รายจ่าย	รายจ่ายจริง ปี 2564	ประมาณการ ปี 2565	ประมาณการ ปี 2566
จ่ายจากงบประมาณ			
งบกลาง	6,996,728.66	8,719,395.00	7,980,260.00
งบบุคลากร	12,652,613.10	16,895,549.00	18,583,434.00
งบดำเนินงาน	13,685,533.68	12,459,009.00	12,961,739.00
งบลงทุน	836,440.00	2,712,600.00	3,164,700.00
งบเงินอุดหนุน	1,129,000.00	2,410,800.00	2,482,000.00
รวมจ่ายจากงบประมาณ	35,300,315.44	43,197,353.00	45,172,133.00





ส่วนที่ 2

เทศบัญญัติ

เรื่อง

งบประมาณรายจ่ายประจำปีงบประมาณ พ.ศ. 2566

ของ

เทศบาลตำบลอ่างศิลา

อำเภอพิบูลมังสาหาร จังหวัดอุบลราชธานี

บันทึกหลักการและเหตุผล  
 ประกอบร่างเทศบัญญัติ งบประมาณรายจ่าย  
 ประจำปีงบประมาณ พ.ศ. 2566 ของเทศบาลตำบลอ่างศิลา  
 อำเภอพิบูลมังสาหาร จังหวัดอุบลราชธานี

ด้าน	รวม
<b>ด้านบริหารทั่วไป</b>	
แผนงานบริหารงานทั่วไป	15,398,497
แผนงานการรักษาความสงบภายใน	1,646,760
<b>ด้านบริการชุมชนและสังคม</b>	
แผนงานการศึกษา	7,824,257
แผนงานสาธารณสุข	2,153,440
แผนงานเคหะและชุมชน	6,006,366
แผนงานสร้างความเข้มแข็งของชุมชน	831,641
แผนงานการศาสนา วัฒนธรรม และนันทนาการ	530,000
<b>ด้านการเศรษฐกิจ</b>	
แผนงานอุตสาหกรรมและการโยธา	2,214,000
แผนงานการพาณิชย์	586,912
<b>ด้านการดำเนินงานอื่น</b>	
แผนงานงบกลาง	7,980,260
<b>งบประมาณรายจ่ายทั้งสิ้น</b>	<b>45,172,133</b>



รายงานตามงบและงบรายจ่าย

เทศบาลตำบลอ่างศิลา

อำเภอพิบูลมังสาหาร จังหวัดอุบลราชธานี

แผนงานงบกลาง

งบ	งาน	งบกลาง	รวม
งบกลาง		7,980,260	7,980,260
งบกลาง		7,980,260	7,980,260

## แผนงานบริหารงานทั่วไป

งบ	งาน	งานบริหารทั่วไป	งานบริหารงานคลัง	รวม
งบประมาณ		8,898,947	2,163,600	11,062,547
เงินเดือน (ฝ่ายการเมือง)		2,624,640	0	2,624,640
เงินเดือน (ฝ่ายประจำ)		6,274,307	2,163,600	8,437,907
งบดำเนินงาน		2,081,450	2,023,000	4,104,450
ค่าตอบแทน		333,000	168,000	501,000
ค่าใช้จ่าย		702,000	845,000	1,547,000
ค่าสาธารณูปโภค		1,046,450	0	1,046,450
ค่าวัสดุ		0	1,010,000	1,010,000
งบลงทุน		152,700	48,800	201,500
ค่าครุภัณฑ์		152,700	48,800	201,500
งบเงินอุดหนุน		30,000	0	30,000
เงินอุดหนุน		30,000	0	30,000
รวม		11,163,097	4,235,400	15,398,497

แผนงานการรักษาความสงบภายใน

งบ	งาน	งานบริหารทั่วไปเกี่ยวกับการรักษาความสงบภายใน	งานป้องกันและบรรเทาสาธารณภัย	รวม
งบบุคลากร		296,760	0	296,760
เงินเดือน (ฝ่ายประจำ)		296,760	0	296,760
งบดำเนินงาน		1,090,000	160,000	1,250,000
ค่าใช้จ่าย		970,000	60,000	1,030,000
ค่าวัสดุ		120,000	0	120,000
ค่าตอบแทน		0	100,000	100,000
งบลงทุน		100,000	0	100,000
ค่าครุภัณฑ์		100,000	0	100,000
รวม		1,486,760	160,000	1,646,760



## แผนงานการศึกษา

งบ	งาน	งานบริหารทั่วไปเกี่ยวกับการศึกษา	งานระดับก่อนวัยเรียนและประถมศึกษา	รวม
งบบุคลากร		1,022,160	1,498,308	2,520,468
เงินเดือน (ฝ่ายประจำ)		1,022,160	1,498,308	2,520,468
งบดำเนินงาน		569,000	2,144,289	2,713,289
ค่าตอบแทน		63,000	0	63,000
ค่าใช้จ่ายสอย		506,000	832,875	1,338,875
ค่าวัสดุ		0	1,311,414	1,311,414
งบลงทุน		238,500	0	238,500
ค่าครุภัณฑ์		238,500	0	238,500
งบเงินอุดหนุน		0	2,352,000	2,352,000
เงินอุดหนุน		0	2,352,000	2,352,000
	รวม	1,829,660	5,994,597	7,824,257

## แผนงานสาธารณสุข

งบ	งาน	งานบริหารทั่วไปเกี่ยวกับสาธารณสุข	งานบริการสาธารณสุขและงานสาธารณสุขอื่น	รวม
งบบุคลากร		1,492,440	0	1,492,440
เงินเดือน (ฝ่ายประจำ)		1,492,440	0	1,492,440
งบดำเนินงาน		441,000	120,000	561,000
ค่าตอบแทน		20,000	0	20,000
ค่าใช้สอย		321,000	120,000	441,000
ค่าวัสดุ		100,000	0	100,000
งบเงินอุดหนุน		0	100,000	100,000
เงินอุดหนุน		0	100,000	100,000
รวม		1,933,440	220,000	2,153,440

แผนงานเคหะและชุมชน

งบ	งาน	งานบริหารทั่วไปเกี่ยวกับเคหะและชุมชน	งานไฟฟ้าและประปา	งานกำจัดขยะมูลฝอยและสิ่งปฏิกูล	รวม
งบบุคลากร		1,972,666	0	0	1,972,666
เงินเดือน (ฝ่ายประจำ)		1,972,666	0	0	1,972,666
งบดำเนินงาน		1,403,000	100,000	2,120,000	3,623,000
ค่าตอบแทน		63,000	0	0	63,000
ค่าใช้จ่าย		1,060,000	0	1,980,000	3,040,000
ค่าวัสดุ		280,000	100,000	140,000	520,000
งบลงทุน		194,700	0	216,000	410,700
ค่าครุภัณฑ์		194,700	0	216,000	410,700
	รวม	3,570,366	100,000	2,336,000	6,006,366



## แผนงานสร้างความเข้มแข็งของชุมชน

งบ	งาน	งานบริหารทั่วไปเกี่ยวกับสร้างความเข้มแข็งของชุมชน	รวม
งบบุคลากร		661,641	661,641
เงินเดือน (ฝ่ายประจำ)		661,641	661,641
งบดำเนินงาน		170,000	170,000
ค่าใช้จ่าย		170,000	170,000
	รวม	831,641	831,641

## แผนงานการศาสนา วัฒนธรรม และนันทนาการ

งบ	งาน	งานบริหารทั่วไปเกี่ยวกับศาสนา วัฒนธรรม และนันทนาการ	งานกีฬาและนันทนาการ	งานศาสนาวัฒนธรรมท้องถิ่น	รวม
งบดำเนินงาน		10,000	140,000	380,000	530,000
ค่าใช้จ่าย		10,000	140,000	380,000	530,000
	รวม	10,000	140,000	380,000	530,000

## แผนงานอุตสาหกรรมและการโยธา

งบ	งาน	งานก่อสร้าง	รวม
งบลงทุน		2,214,000	2,214,000
	ค่าที่ดินและสิ่งก่อสร้าง	2,214,000	2,214,000
	รวม	2,214,000	2,214,000

## แผนงานการพาณิชย์

งบ	งาน	งานกิจการประปา	รวม
งบบุคลากร		576,912	576,912
	เงินเดือน (ฝ่ายประจำ)	576,912	576,912
งบดำเนินงาน		10,000	10,000
	ค่าวัสดุ	10,000	10,000
	รวม	586,912	586,912



**เทศบัญญัติ**  
**งบประมาณรายจ่าย ประจำปีงบประมาณ พ.ศ. 2566**  
**เทศบาลตำบลอ่างศิลา**  
**อำเภอพิบูลมังสาหาร จังหวัดอุบลราชธานี**

โดยที่เป็นการสมควรตั้งงบประมาณรายจ่ายประจำปีงบประมาณ พ.ศ. 2566 อาศัยอำนาจตามความ  
 ในพระราชบัญญัติเทศบาล พ.ศ.2496 มาตรา 65 จึงตราเทศบัญญัติขึ้นไว้โดยความเห็นชอบของสภาเทศบาล  
 ตำบลอ่างศิลา และโดยเห็นชอบของผู้ว่าราชการจังหวัดอุบลราชธานี

ข้อ 1 เทศบัญญัติ นี้เรียกว่า เทศบัญญัติงบประมาณรายจ่ายประจำปีงบประมาณ พ.ศ. 2566

ข้อ 2 เทศบัญญัติ นี้ให้ใช้บังคับตั้งแต่วันที่ 1 ตุลาคม พ.ศ. 2565 เป็นต้นไป

ข้อ 3 งบประมาณรายจ่ายประจำปีงบประมาณ พ.ศ. 2566 เป็นจำนวนรวมทั้งสิ้น 45,172,133 บาท

ข้อ 4 งบประมาณรายจ่ายทั่วไป จ่ายจากรายได้จัดเก็บเอง หมวดภาษีจัดสรร และหมวดเงินอุดหนุน  
 ทั่วไป เป็นจำนวนรวมทั้งสิ้น 45,172,133 บาท โดยแยกรายละเอียดตามแผนงานได้ดังนี้

แผนงาน	ยอดรวม
<b>ด้านบริหารทั่วไป</b>	
แผนงานบริหารงานทั่วไป	15,398,497
แผนงานการรักษาความสงบภายใน	1,646,760
<b>ด้านบริการชุมชนและสังคม</b>	
แผนงานการศึกษา	7,814,257
แผนงานสาธารณสุข	2,153,440
แผนงานเคหะและชุมชน	6,006,366
แผนงานสร้างความเข้มแข็งของชุมชน	831,641
แผนงานการศาสนา วัฒนธรรม และนันทนาการ	530,000
<b>ด้านการเศรษฐกิจ</b>	
แผนงานอุตสาหกรรมและการโยธา	2,214,00
แผนงานการพาณิชย์	586,912
<b>ด้านการดำเนินงานอื่น</b>	
แผนงานงบกลาง	7,980,260
<b>งบประมาณรายจ่ายทั้งสิ้น</b>	<b>45,172,133</b>



ข้อ 5 งบประมาณรายจ่ายเฉพาะการ จ่ายจากรายได้ เป็นจำนวนรวมทั้งสิ้น 0 บาท ดังนี้

งบ	ยอดรวม
รวมรายจ่าย	0

ข้อ 6 ให้นายกเทศมนตรีตำบลอ่างศิลาปฏิบัติการเบิกจ่ายเงินงบประมาณที่ได้รับอนุมัติให้เป็นไปตามระเบียบกระทรวงมหาดไทยว่าด้วยวิธีการงบประมาณขององค์กรปกครองส่วนท้องถิ่น และระเบียบกระทรวงมหาดไทยว่าด้วยการรับเงิน การเบิกจ่ายเงิน การฝากเงิน การเก็บรักษาเงิน และการตรวจเงินขององค์กรปกครองส่วนท้องถิ่น

ข้อ 7 ให้นายกเทศมนตรีตำบลอ่างศิลามีหน้าที่รักษาการให้เป็นไปตามเทศบัญญัตินี้

ประกาศ ณ วันที่ 5 ก.ย. 2565

(ลงนาม).....  

(นางสดากัทธ บัญรักษา)

ตำแหน่ง นายกเทศมนตรีตำบลอ่างศิลา

เห็นชอบ

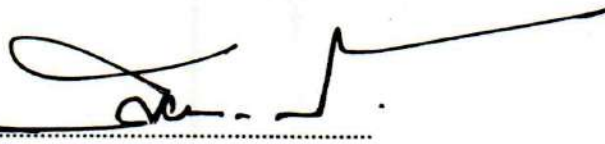
(ลงนาม).....  

(นายสมมาภรณ์ โปธิ)

นายอำเภอพิบูลมังสาหาร ปฏิบัติราชการแทน

ผู้ว่าราชการจังหวัดอุบลราชธานี

รายงานประมาณการรายรับ  
ประจำปีงบประมาณ พ.ศ. 2566  
เทศบาลตำบลอ่างศิลา  
อำเภอพิบูลย์รักษ์ จังหวัดอุดรธานี

	รายรับจริง		ประมาณการ	
	ปี 2563	ปี 2564	ปี 2565	ปี 2566
<b>หมวดภาษีอากร</b>				
ภาษีที่ดินและสิ่งปลูกสร้าง	22,581.76	24,224.49	335,000.00	370,000.00
ภาษีป้าย	92,605.00	132,273.00	150,000.00	200,000.00
<b>รวมหมวดภาษีอากร</b>	<b>115,186.76</b>	<b>156,497.49</b>	<b>485,000.00</b>	<b>570,000.00</b>
<b>หมวดค่าธรรมเนียม ค่าปรับ และใบอนุญาต</b>				
ค่าธรรมเนียมใบอนุญาตการขายสุรา	0.00	0.00	2,000.00	0.00
ค่าธรรมเนียมกำจัดขยะมูลฝอย	56,720.00	55,820.00	70,000.00	70,000.00
ค่าธรรมเนียมเก็บขนอุจจาระหรือสิ่งปฏิกูล	0.00	1,800.00	2,000.00	0.00
ค่าธรรมเนียมในการออกหนังสือรับรองการแจ้งสถานที่จำหน่ายอาหารหรือเสนาอาหาร	2,050.00	150.00	6,000.00	16,000.00
ค่าธรรมเนียมการแพทย์	85,900.00	100.00	0.00	0.00
ค่าธรรมเนียมปิด ไปรษณีย์ ตัดตั้งแผ่นประกาศหรือแผ่นปลิว เพื่อ การโฆษณา	60.00	150.00	1,000.00	1,000.00
ค่าธรรมเนียมเกี่ยวกับทะเบียนราษฎร	480.00	0.00	1,000.00	1,000.00
ค่าธรรมเนียมเกี่ยวกับการควบคุมอาคาร	4,581.00	1,854.96	5,000.00	5,000.00
ค่าธรรมเนียมเกี่ยวกับทะเบียนพาณิชย์	1,070.00	1,340.00	1,500.00	1,500.00
ค่าธรรมเนียมใบอนุญาตประกอบกิจการน้ำมันเชื้อเพลิง	0.00	0.00	10,000.00	20,000.00
ค่าธรรมเนียมอื่น ๆ	0.00	65,200.00	1,000.00	1,000.00



	รายรับจริง		ประมาณการ	
	ปี 2563	ปี 2564	ปี 2565	ปี 2566
ค่าปรับผู้กระทำความผิดกฎหมายจราจรทางบก	11,300.00	1,200.00	15,000.00	20,000.00
ค่าปรับการผิดสัญญา	41,730.00	77,434.25	50,000.00	50,000.00
ค่าใบอนุญาตรับทำการศึกษาสิ่งปลูกสร้างหรือมอดย	0.00	0.00	0.00	5,000.00
ค่าใบอนุญาตประกอบกิจการสำหรับกิจการที่เป็นอันตรายต่อสุขภาพ	27,000.00	0.00	35,000.00	35,000.00
ค่าใบอนุญาตจัดตั้งสถานที่จำหน่ายอาหารหรือสถานที่สะสมอาหารในครัว หรือพื้นที่ใด ซึ่งมีพื้นที่เกิน 200 ตารางเมตร	24,000.00	1,500.00	25,000.00	25,000.00
ค่าใบอนุญาตจำหน่ายสินค้าในที่หรือทางสาธารณะ	139,500.00	123,905.00	200,000.00	0.00
ค่าใบอนุญาตเกี่ยวกับการควบคุมอาคาร	2,600.00	1,400.00	4,000.00	10,000.00
ค่าใบอนุญาตเกี่ยวกับการโฆษณาโดยใช้เครื่องขยายเสียง	845.00	440.00	2,500.00	5,500.00
ค่าใบอนุญาตอื่น ๆ	3,000.00	0.00	3,000.00	3,000.00
รวมหมวดค่าธรรมเนียม ค่าปรับ และใบอนุญาต	400,836.00	332,294.21	434,000.00	269,000.00
หมวดรายได้จากทรัพย์สิน				
ค่าเช่าหรือบริการ	95,420.00	77,250.00	100,000.00	200,000.00
ดอกเบี้ย	235,065.54	109,553.03	120,000.00	120,000.00
รวมหมวดรายได้จากทรัพย์สิน	330,485.54	186,803.03	220,000.00	320,000.00
หมวดรายได้จากสาธารณูปโภค และกิจการพาณิชย์				
รายได้จากประปา	446,700.00	428,599.00	800,000.00	800,000.00
รายได้จากตลาดสด	0.00	0.00	0.00	200,000.00
รายได้จากสาธารณูปโภคและกิจการพาณิชย์หรือกิจการอื่น ๆ	9,850.00	8,180.00	10,000.00	100,000.00
รวมหมวดรายได้จากสาธารณูปโภค และกิจการพาณิชย์	456,550.00	436,779.00	810,000.00	1,100,000.00
หมวดรายได้เบ็ดเตล็ด				
เงินที่มีผู้ถือให้	1,133.59	12.35	0.00	1,000.00
ค่าเขียนแบบแปลน	0.00	0.00	50,000.00	50,000.00



	รายรับจริง		ประมาณการ	
	ปี 2563	ปี 2564	ปี 2565	ปี 2566
ค่าขายแบบพิมพ์และคำร้อง	434.00	184.00	1,000.00	1,000.00
ค่าบริการสำเนาและถ่ายเอกสาร	0.00	536.00	1,000.00	1,000.00
รายได้เบ็ดเตล็ดอื่น ๆ	3,900.00	26,800.00	13,000.00	25,000.00
<b>รวมหมวดรายได้เบ็ดเตล็ด</b>	<b>5,467.59</b>	<b>27,532.35</b>	<b>65,000.00</b>	<b>78,000.00</b>
<b>หมวดรายได้จากทุน</b>				
ค่าขายทอดตลาดทรัพย์สิน	2,440.00	1,465.00	10,000.00	10,000.00
<b>รวมหมวดรายได้จากทุน</b>	<b>2,440.00</b>	<b>1,465.00</b>	<b>10,000.00</b>	<b>10,000.00</b>
<b>หมวดภาษีจัดสรร</b>				
ภาษีรถยนต์	329,350.51	376,582.31	500,000.00	500,000.00
ภาษีมูลค่าเพิ่มตาม พ.ร.บ. กำหนดแผนฯ	13,676,158.20	13,724,315.07	15,000,000.00	16,800,000.00
ภาษีมูลค่าเพิ่มตาม พ.ร.บ. จัดสรรรายได้ฯ	1,266,464.33	1,389,895.68	1,500,000.00	1,678,323.00
ภาษีธุรกิจเฉพาะ	72,874.01	47,042.52	80,000.00	80,000.00
ภาษีสรรพสามิต	2,418,833.87	2,514,513.34	2,700,000.00	2,700,000.00
ค่าภาคหลวงแร่	26,281.42	27,924.09	25,000.00	28,000.00
ค่าภาคหลวงปิโตรเลียม	21,564.32	13,891.66	50,000.00	50,000.00
ค่าธรรมเนียมจดทะเบียนสิทธิและนิติกรรมตามประมวลกฎหมายที่ดิน	571,671.00	394,852.00	550,000.00	560,000.00
ภาษีจัดสรรอื่น ๆ	979.70	1,435.60	2,000.00	2,000.00
<b>รวมหมวดภาษีจัดสรร</b>	<b>18,384,177.36</b>	<b>18,490,452.27</b>	<b>20,407,000.00</b>	<b>22,398,323.00</b>
<b>หมวดเงินอุดหนุน</b>				
เงินอุดหนุนทั่วไป	18,058,414.00	18,755,345.27	20,766,353.00	20,426,810.00
<b>รวมหมวดเงินอุดหนุน</b>	<b>18,058,414.00</b>	<b>18,755,345.27</b>	<b>20,766,353.00</b>	<b>20,426,810.00</b>
<b>รวมทุกหมวด</b>	<b>37,753,557.25</b>	<b>38,387,168.62</b>	<b>43,197,353.00</b>	<b>45,172,133.00</b>



**รายงานประมาณการรายจ่าย**  
**ประจำปีงบประมาณ พ.ศ. 2566**  
**เทศบาลตำบลอ่างศิลา**  
**อำเภอพิบูลมังสาหาร จังหวัดอุบลราชธานี**

	รายจ่ายจริง			ประมาณการ	
	ปี 2563	ปี 2564	ปี 2565	ปี 2566	ยอดต่าง (%)
แผนงานงบกลาง					
งบกลาง					
งบกลาง					
งบกลาง					
เงินสมทบกองทุนประกันสังคม	99,622	75,702.11	179,000	198,000	10.61 %
เงินสมทบกองทุนเงินทดแทน	4,612	5,214.66	10,000	12,000	20 %
เบี้ยยังชีพผู้สูงอายุ	4,210,900	4,342,700	5,503,200	5,140,800	-6.59 %
เบี้ยยังชีพความพิการ	1,624,000	1,544,000	2,006,400	1,663,200	-17.11 %
เบี้ยยังชีพผู้พิการ	12,000	18,000	60,000	36,000	-40 %
เงินสำรองจ่าย	0	238,415	142,865	100,000	-30 %
รายจ่ายตามข้อผูกพัน					
เงินสมทบกองทุนบำเหน็จบำนาญข้าราชการส่วนท้องถิ่น (ก.บ.ท.)	0	0	672,930	700,260	4.06 %
ค่าบำรุงสันนิบาตเทศบาลแห่งประเทศไทย (ส.ท.ท.)	0	0	0	40,000	100 %

	รายได้จริง		ประมณการ	
	ปี 2563	ปี 2564	ปี 2565	ปี 2566
ค่าบำรุงสันนิบาตเทศบาลแห่งประเทศไทย (ส.ท.ท.)	0	32,890.89	40,000	0
ค่าบำรุงสันนิบาตเทศบาลแห่งประเทศไทย (ส.ท.ท.)	34,451.49	0	0	0
เงินสมทบกองทุนหลักประกันสุขภาพ	0	0	0	90,000
เงินสมทบกองทุนหลักประกันสุขภาพ	86,738	69,336	90,000	0
เงินสมทบกองทุนบำเหน็จบำนาญข้าราชการส่วนท้องถิ่น (กบท.)	445,972	670,470	0	0
เงินช่วยเหลือ				
เงินช่วยเหลือค่าทำศพข้าราชการ/พนักงาน	0	0	5,000	0
เงินช่วยเหลือค่าทำศพพนักงานจ้าง	0	0	5,000	0
เงินช่วยเหลือค่าทำศพลูกจ้างประจำ	0	0	5,000	0
<b>รวมงบกลาง</b>	<b>6,518,295.49</b>	<b>6,996,728.66</b>	<b>8,719,395</b>	<b>7,980,260</b>
<b>รวมงบกลาง</b>	<b>6,518,295.49</b>	<b>6,996,728.66</b>	<b>8,719,395</b>	<b>7,980,260</b>
<b>รวมงบกลาง</b>	<b>6,518,295.49</b>	<b>6,996,728.66</b>	<b>8,719,395</b>	<b>7,980,260</b>
<b>รวมแผนงานงบกลาง</b>	<b>6,518,295.49</b>	<b>6,996,728.66</b>	<b>8,719,395</b>	<b>7,980,260</b>



	รายจ่ายจริง		ประมาณการ	
	ปี 2563	ปี 2564	ปี 2565	ปี 2566
แผนงานบริหารงานทั่วไป				
งานบริหารทั่วไป				
งบบุคลากร				
เงินเดือน (ฝ่ายการเมือง)				
เงินเดือนนายกอง/รองนายกอง/ครุฑรองส่วนท้องถิ่น	695,520	522,441.28	695,520	0 %
ค่าตอบแทนประจำตำแหน่งนายก/รองนายก	120,000	88,516.12	120,000	0 %
ค่าตอบแทนพิเศษนายก/รองนายก	120,000	88,516.12	120,000	0 %
ค่าตอบแทนรายเดือนเลขานุการ/ที่ปรึกษานายกเทศมนตรี นายกอง/ครุฑกรบริหารส่วนตำบล	198,720	132,480	198,720	0 %
ค่าตอบแทนประธานสภา/รองประธานสภา/สมาชิกสภา/เลขานุการสภาองค์กรปกครองส่วนท้องถิ่น	1,374,480	1,207,099.3	1,490,400	0 %
รวมเงินเดือน (ฝ่ายการเมือง)	2,508,720	2,039,052.82	2,624,640	
เงินเดือน (ฝ่ายประจำ)				
เงินเดือนข้าราชการ หรือพนักงานส่วนท้องถิ่น	2,473,161	2,711,940	2,935,320	31.56 %
เงินประจำตำแหน่ง	252,000	252,000	252,000	0 %
ค่าจ้างลูกจ้างประจำ	212,700	227,340	244,320	1.57 %
ค่าตอบแทนพนักงานจ้าง	1,258,930.65	1,497,120	1,766,400	6.92 %
เงินเพิ่มต่าง ๆ ของพนักงานจ้าง	37,600	67,020	89,340	-73.47 %
รวมเงินเดือน (ฝ่ายประจำ)	4,234,391.65	4,755,420	5,287,380	
				6,274,307

	รายจ่ายจริง		ประมาณการ	
	ปี 2563	ปี 2564	ปี 2565	ปี 2566
รวมงบบุคลากร	6,743,111.65	6,794,472.82	7,912,020	8,898,947
งบดำเนินงาน				
ค่าตอบแทน				
ค่าตอบแทนผู้ปฏิบัติราชการอันเป็นประโยชน์แก่องค์กรปกครองส่วนท้องถิ่น	0	265,724.18	30,000	30,000
ค่าตอบแทนการปฏิบัติงานนอกเวลาราชการ	10,920	0	5,000	5,000
ค่าเช่าบ้าน	135,000	162,000	204,000	228,000
เงินช่วยเหลือการศึกษาบุตร				
เงินช่วยเหลือการศึกษาบุตรข้าราชการ/พนักงาน/ลูกจ้างประจำ	0	0	70,000	70,000
รวมค่าตอบแทน	163,240	473,164.18	309,000	333,000
ค่าใช้จ่าย				
รายจ่ายเพื่อให้ได้มาซึ่งบริการ				
รายจ่ายเพื่อให้ได้มาซึ่งบริการ	0	0	126,000	152,000
รายจ่ายเพื่อให้ได้มาซึ่งบริการ	56,973	159,320	0	0
ค่าจ้างเหมาจัดทำระบบงานสารบรรณอิเล็กทรอนิกส์ (e-office)	0	0	2,000	0
จ้างเหมาจัดทำระบบงานสารบรรณอิเล็กทรอนิกส์ (e-office)	2,000	0	0	0



	รายจ่ายจริง		ประมาณการ	
	ปี 2563	ปี 2564	ปี 2565	ปี 2566
จ้างเหมาจัดทำระบบงานสารบรรณอิเล็กทรอนิกส์ (e-office)	0	2,000	0	0 %
รายจ่ายเกี่ยวกับการรับรองและพิธีการ	51,635	57,360	75,000	0 %
รายจ่ายเกี่ยวเนื่องกับการปฏิบัติราชการที่ไม่เข้าลักษณะรายจ่ายงบรายจ่ายอื่น ๆ				
ค่าชุดเซตความเสียหาย หรือค่าสิ้นไหมทดแทน	0	0	10,000	0 %
ค่าใช้จ่ายในการเดินทางไปราชการ	0	0	170,000	-23.53 %
ค่าใช้จ่ายในการเดินทางไปราชการ	197,119	157,660	0	0 %
ค่าลงทะเบียนในการฝึกอบรม	0	0	182,000	-28.57 %
โครงการค่าใช้จ่ายสำหรับการเลือกตั้งขององค์กรปกครองส่วนท้องถิ่น	0	0	10,000	400 %
โครงการค่าใช้จ่ายสำหรับการเลือกตั้งขององค์กรปกครองส่วนท้องถิ่น	0	301,793.5	0	0 %
โครงการจัดหาสหภาพประชาชน ๕๐๔ ทั่วประเทศ	0	0	10,000	-100 %
โครงการประชุมประชาชนท้องถิ่นในเขตเทศบาลตำบลองคิลา	0	0	20,000	0 %
โครงการประชุมประชาชนท้องถิ่นในเขตเทศบาลตำบลองคิลา	0	14,915	0	0 %



	รายจ่ายจริง		ประมาณการ	
	ปี 2563	ปี 2564	ปี 2565	ปี 2566
โครงการประเมินผลการปฏิบัติราชการและ วิธีการบริหารกิจการบ้านเมืองที่ดีของ เทศบาลตำบลอ่างศิลา	0	0	5,000	10,000
โครงการพัฒนาบุคลากรผู้การพัฒนองค์กร (Organization Development:OD)	0	0	0	10,000
โครงการสนับสนุนการจัดทำแผนชุมชน	0	0	0	25,000
โครงการเสริมสร้างความรู้ความเข้าใจการ ประเมินผลการปฏิบัติงานของพนักงาน เทศบาลและพนักงานจ้าง	0	0	0	10,000
โครงการอบรมเพื่อเสริมสร้างการป้องกัน และปราบปรามการทุจริตในการปฏิบัติงาน ของเทศบาลตำบลอ่างศิลา	0	0	0	10,000
โครงการอบรมให้ความรู้การป้องกันผล ประโยชน์ที่ซ่อนแก่ผู้บริหาร สมาชิกสภา เทศบาล พนักงานเทศบาล ลูกจ้าง พนักงาน จ้าง ของเทศบาลตำบลอ่างศิลา	0	0	0	10,000
โครงการอบรมให้ความรู้เกี่ยวกับการดำเนิน การทางวินัยแก่บุคลากร	0	0	10,000	10,000
ค่าบำรุงรักษาและซ่อมแซม	0	0	50,000	50,000
<b>รวมค่าใช้จ่าย</b>	<b>307,727</b>	<b>693,048.5</b>	<b>670,000</b>	<b>702,000</b>
ค่าสาธารณูปโภค				
ค่าไฟฟ้า	822,612.93	903,733.1	840,000	900,000
				7.14 %

	รายจ่ายจริง		ประมาณการ	
	ปี 2563	ปี 2564	ปี 2565	ปี 2566
ค่าบริการโทรศัพท์	82,894.14	82,390	85,000	85,000
ค่าบริการไปรษณีย์	11,995.4	19,207	22,000	30,000
ค่าบริการสื่อสารและโทรคมนาคม	1,450	1,450	1,500	1,450
ค่าเช่าพื้นที่เว็บไซต์ และค่าธรรมเนียมที่เกี่ยวข้อง	0	0	0	30,000
<b>รวมค่าสาธารณูปโภค</b>	<b>918,952.47</b>	<b>1,006,780.1</b>	<b>948,500</b>	<b>1,046,450</b>
<b>รวมงบดำเนินงาน</b>	<b>1,389,919.47</b>	<b>2,172,992.78</b>	<b>1,927,500</b>	<b>2,081,450</b>
งบลงทุน				
ค่าครุภัณฑ์				
ครุภัณฑ์สำนักงาน				
จัดซื้อเก้าอี้	0	0	0	40,000
จัดซื้อเก้าอี้	0	17,500	0	0
จัดซื้อเครื่องปรับอากาศ	97,200	0	0	0
จัดซื้อตู้เหล็ก 3 ล้นชัก	0	3,590	0	0
จัดซื้อตู้เหล็ก แบบ 2 บาน	0	0	11,800	0
จัดซื้อโต๊ะ	0	17,060	0	0
จัดซื้อโต๊ะคอมพิวเตอร์	6,000	0	0	0
ครุภัณฑ์ไฟฟ้าและวิทยุ				
จัดซื้อเครื่องขยายเสียง (เพาเวอร์แอมป์)	0	0	0	5,500
จัดซื้อเครื่องบันทึกเสียง แบบดิจิตอลพกพา	0	0	0	5,500
จัดซื้อเครื่องผสมสัญญาณเสียง Mixer	0	0	0	6,000



	รายจ่ายจริง		ประมาณการ	
	ปี 2563	ปี 2564	ปี 2565	ปี 2566
จัดซื้อไม้ประขุมไร้สาย พร้อมอุปกรณ์ และค่าติดตั้ง	0	0	0	50,000
จัดซื้อไม้ค้อยพร้อมเครื่องส่ง	0	0	0	15,000
จัดซื้อไม้ค้าย	0	0	0	9,000
ครุภัณฑ์โฆษณาและเผยแพร่				
จัดซื้อกล่องดิจิทัล	0	0	50,000	0
จัดซื้อเลนส์กล้อง	0	0	0	10,000
ครุภัณฑ์คอมพิวเตอร์หรืออิเล็กทรอนิกส์				
จัดซื้อเครื่องคอมพิวเตอร์ สำหรับงานประมวลผล แบบที่ 2 *	30,000	0	0	0
จัดซื้อเครื่องคอมพิวเตอร์สำหรับงานประมวลผล แบบที่ 1 *	0	22,000	0	0
จัดซื้อเครื่องพิมพ์แบบฉีดหมึกพร้อมติดตั้ง ถังหมึกพิมพ์ (Ink Tank Printer)	4,300	4,300	0	0
จัดซื้อเครื่องพิมพ์แบบฉีดหมึกพร้อมติดตั้ง ถังหมึกพิมพ์ (Ink Tank Printer)	0	0	4,300	4,000
จัดซื้อเครื่องพิมพ์เลเซอร์ หรือ LED ขนาด (18 หน้า/นาที)	2,600	2,600	0	0
จัดซื้อเครื่องพิมพ์เลเซอร์ หรือ LED ขนาด (18 หน้า/นาที)	0	0	5,200	5,200
จัดซื้อเครื่องสแกนเนอร์	0	0	17,000	0













	รายงานจริง		ประมาณการ	
	ปี 2563	ปี 2564	ปี 2565	ปี 2566
โครงการให้บริการประชาชนในการชำระภาษีและออกหน่วยบริการรับชำระภาษีเคลื่อนที่สร้างจิตใต้สำนึกในการชำระภาษีท้องถิ่นเพื่อพัฒนาประสิทธิภาพการจัดเก็บรายได้	0	0	0	5,000
โครงการอบรมให้ความรู้เกี่ยวกับการจัดเก็บรายได้ขององค์กรปกครองส่วนท้องถิ่น	0	0	0	5,000
ค่าบำรุงรักษาและซ่อมแซม	52,930	33,000	32,000	50,000
<b>รวมค่าใช้จ่าย</b>	<b>1,113,592.49</b>	<b>897,874</b>	<b>1,045,000</b>	<b>845,000</b>
<b>ค่าวัสดุ</b>				
วัสดุสำนักงาน	647,963	859,810	745,000	150,000
วัสดุงานบ้านงานครัว	594,320	709,865	550,000	150,000
วัสดุยานพาหนะและขนส่ง	528,764	552,520	390,000	100,000
วัสดุเชื้อเพลิงและหล่อลื่น	287,940	275,100	360,000	400,000
วัสดุโฆษณาและเผยแพร่	223,875	128,745	120,000	100,000
วัสดุคอมพิวเตอร์	544,980	727,395	670,000	100,000
วัสดุอื่น	0	10,000	10,000	10,000
<b>รวมค่าวัสดุ</b>	<b>2,827,842</b>	<b>3,263,435</b>	<b>2,845,000</b>	<b>1,010,000</b>
<b>รวมงบดำเนินงาน</b>	<b>4,058,504.49</b>	<b>4,237,839</b>	<b>3,988,000</b>	<b>2,023,000</b>

	รายจ่ายจริง		ประมาณการ	
	ปี 2563	ปี 2564	ปี 2565	ปี 2566
งบลงทุน				
ค่าครุภัณฑ์				
ครุภัณฑ์สำนักงาน				
จัดซื้อเก้าอี้	0	0	5,450	-100 %
จัดซื้อเก้าอี้สำนักงานหนักพนักกลางปรับใช้ ได้	3,050	2,690	0	0 %
จัดซื้อตู้เหล็ก	0	0	0	100 %
จัดซื้อโต๊ะ	0	0	12,900	-100 %
จัดซื้อโต๊ะเหล็ก ขนาด 4 ฟุต จำนวน 1 ตัว	5,000	0	0	0 %
ครุภัณฑ์คอมพิวเตอร์หรืออิเล็กทรอนิกส์				
จัดซื้อเครื่องคอมพิวเตอร์ สำหรับงาน ประมวลผล แบบที่ 2 *	30,000	30,000	0	0 %
จัดซื้อเครื่องคอมพิวเตอร์โน้ตบุ๊ก สำหรับ งานประมวลผล *	0	22,000	0	0 %
จัดซื้อเครื่องคอมพิวเตอร์โน้ตบุ๊ก สำหรับ งานประมวลผล *	0	0	0	100 %
จัดซื้อเครื่องพิมพ์สีพร้อมติดตั้งตั้ง หมึกพิมพ์	0	0	4,300	-6.98 %
จัดซื้อเครื่องพิมพ์สีพร้อมติดตั้งตั้ง หมึกพิมพ์ Ink Tank Printer	4,300	4,300	0	0 %



	รายการจริง		ประมาณการ	
	ปี 2563	ปี 2564	ปี 2565	ปี 2566
จัดซื้อเครื่องสกรูไฟฟ้า ขนาด 800VA	2,500	2,500	0	0 %
รวมค่าครุภัณฑ์	44,850	61,490	22,650	48,800
รวมงบลงทุน	44,850	61,490	22,650	48,800
รวมงานบริหารงานคลัง	4,851,495.94	5,121,389	4,961,820	4,235,400
รวมแผนงานบริหารงานทั่วไป	13,132,927.06	14,155,904.6	14,889,640	15,398,497
แผนงานการรักษาความสงบภายใน				
งานบริหารทั่วไปเกี่ยวกับการรักษาความสงบภายใน				
งบบุคลากร				
เงินเดือน (ฝ่ายประจำ)				
เงินเดือนข้าราชการ หรือพนักงานส่วนท้องถิ่น	60,120	255,086	280,440	296,760
รวมเงินเดือน (ฝ่ายประจำ)	60,120	255,086	280,440	296,760
รวมงบบุคลากร	60,120	255,086	280,440	296,760
งบดำเนินงาน				
ค่าตอบแทน				
ค่าเช่าบ้าน	0	36,000	0	0 %
รวมค่าตอบแทน	0	36,000	0	0
ค่าใช้จ่าย				
รายการจ่ายเพื่อให้ได้มาซึ่งบริการ				
รายการจ่ายเพื่อให้ได้มาซึ่งบริการ	0	0	0	100 %
รวม				850,000

วันที่พิมพ์ : 25/8/2565 11:34

	รายจ่ายจริง		ประมาณการ	
	ปี 2563	ปี 2564	ปี 2565	ปี 2566
ค่าจ้างเหมาบริการรักษาความปลอดภัย สถานที่ราชการ พนักงานดับเพลิงและขับรด บรรทุกน้ำดับเพลิง	785,600	0	0	0 %
ค่าจ้างเหมาบริการรักษาความปลอดภัย สถานที่ราชการ พนักงานดับเพลิงและขับรด บรรทุกน้ำดับเพลิง	0	687,000	720,000	-100 %
รายจ่ายเกี่ยวเนื่องกับการปฏิบัติราชการที่ไม่เข้า ลักษณะรายจ่ายงบรายจ่ายอื่น ๆ				
ค่าใช้จ่ายในการเดินทางไปราชการ	0	0	0	100 %
ค่าใช้จ่ายในการเดินทางไปราชการ	0	10,800	10,000	-100 %
ค่าลงทะเบียนในการฝึกอบรม	0	0	7,800	28.21 %
ค่าบำรุงรักษาและซ่อมแซม	0	168,395.32	100,000	0 %
รวมค่าใช้จ่าย	785,600	866,195.32	837,800	
ค่าวัสดุ				
วัสดุเครื่องแต่งกาย	0	79,800	10,000	400 %
วัสดุเครื่องดับเพลิง	64,500	0	50,000	0 %
วัสดุจราจร	0	0	20,000	0 %
รวมค่าวัสดุ	64,500	79,800	80,000	
รวมงบดำเนินงาน	850,100	981,995.32	917,800	
				1,090,000



	ราคาย้ายจริง		ประมาณการ	
	ปี 2563	ปี 2564	ปี 2565	ปี 2566
งบลงทุน				
ค่าครุภัณฑ์				
ครุภัณฑ์คอมพิวเตอร์หรืออิเล็กทรอนิกส์				
จัดซื้อเครื่องคอมพิวเตอร์ สำหรับงาน ประเมินผล แบบที่ 1	0	0	22,000	-100 %
จัดซื้อเครื่องพิมพ์แบบหัวฉีดหมึกพร้อมติดตั้ง ตั้งห้องพิมพ์	0	0	4,300	-100 %
ค่าบำรุงรักษาและปรับปรุงครุภัณฑ์				
ค่าซ่อมแซมและปรับปรุงครุภัณฑ์	0	0	100,000	0 %
รวมค่าครุภัณฑ์	0	0	126,300	100,000
รวมงบลงทุน	0	0	126,300	100,000
รวมงานบริหารทั่วไปเกี่ยวกับการรักษาความสงบภายใน	910,220	1,237,081.32	1,324,540	1,486,760
งานป้องกันและบรรเทาสาธารณภัย				
รับดำเนินงาน				
ค่าตอบแทน				
ค่าตอบแทนผู้ปฏิบัติราชการอื่นเป็นประโยชน์แก่ องค์กรปกครองส่วนท้องถิ่น	118,100	87,600	100,000	0 %
รวมค่าตอบแทน	118,100	87,600	100,000	100,000

	รายจ่ายจริง		ประมาณการ	
	ปี 2563	ปี 2564	ปี 2565	ปี 2566
ค่าใช้จ่าย				
รายจ่ายเกี่ยวกับกรปฏิบัติการที่ไม่เข้าลักษณะรายจ่ายรายจ่ายอื่น ๆ				
โครงการจุดตรวจจุดบริการประชาชน เทศกาลปีใหม่	0	0	0	5,000
โครงการจุดตรวจจุดบริการประชาชน เทศกาลปีใหม่	9,923	943	10,000	0
โครงการจุดตรวจจุดบริการประชาชน เทศกาลสงกรานต์	0	0	10,000	5,000
โครงการจุดตรวจจุดบริการประชาชน เทศกาลสงกรานต์	0	933	0	0
โครงการฝึกอบรมให้ความรู้และฝึกทบทวน อปพร. ในเขตเทศบาล	0	0	20,000	20,000
โครงการวันต่อต้านยาเสพติดโลก	0	0	10,000	10,000
โครงการวันต่อต้านยาเสพติดโลก	2,679	0	0	0
โครงการอบรมป้องกันอัคคีภัยในโรงเรียน	0	0	10,000	10,000
โครงการอบรมให้ความรู้ระเบียบวินัยจราจร และรณรงค์สวมหมวกนิรภัย	0	0	10,000	0



	รายจ่ายจริง			ประมาณการ	
	ปี 2563	ปี 2564	ปี 2565	ปี 2566	ยอดคง (%)
โครงการอบรมให้ความรู้และฝึกทบทวนงานป้องกันและบรรเทาสาธารณภัย	0	0	10,000	0 %	10,000
รวมค่าใช้จ่าย	12,602	1,876	80,000		60,000
รวมงบดำเนินงาน	130,702	89,476	180,000		160,000
รวมงานป้องกันและบรรเทาสาธารณภัย	130,702	89,476	180,000		160,000
รวมแผนงานการรักษาสภาพภายใน	1,040,922	1,326,557.32	1,504,540		1,646,760
แผนงานการศึกษา					
งานบริหารทั่วไปเกี่ยวกับการศึกษา					
งบบุคลากร					
เงินเดือน (ฝ่ายประจำ)					
เงินเดือนข้าราชการ หรือพนักงานส่วนท้องถิ่น	277,740	299,520	359,960	105.62 %	740,160
เงินประจำตำแหน่ง	0	0	2,000	2,000 %	42,000
ค่าตอบแทนพนักงานจ้าง	169,200	63,614.28	3,520	6,036.36 %	216,000
เงินเพิ่มต่าง ๆ ของพนักงานจ้าง	0	0	1,420	1,590.14 %	24,000
รวมเงินเดือน (ฝ่ายประจำ)	446,940	363,134.28	366,900		1,022,160
รวมงบบุคลากร	446,940	363,134.28	366,900		1,022,160

	รายจ่ายจริง		ประมาณการ	
	ปี 2563	ปี 2564	ปี 2565	ปี 2566
งบดำเนินงาน				
ค่าตอบแทน				
ค่าตอบแทนผู้ปฏิบัติราชการอันเป็นประโยชน์แก่องค์กรปกครองส่วนท้องถิ่น	0	0	5,000	-100 %
ค่าตอบแทนการปฏิบัติงานนอกเวลาราชการ	0	0	5,000	0 %
ค่าเช่าบ้าน	0	0	0	100 %
เงินช่วยเหลือการศึกษาบุตร				
เงินช่วยเหลือการศึกษาบุตรข้าราชกาการ/พนักงาน/ลูกจ้างประจำ	0	0	10,000	0 %
รวมค่าตอบแทน	0	0	20,000	63,000
ค่าใช้จ่าย				
รายจ่ายเพื่อให้ได้มาซึ่งบริการ				
รายจ่ายเพื่อให้ได้มาซึ่งบริการ	0	0	350,000	33.14 %
รายจ่ายเพื่อให้ได้มาซึ่งบริการ	10,000	321,000	0	0 %
ค่าจ้างเหมาบริการทำความสะอาดอาคารสถานที่ราชการ	228,000	0	0	0 %
ค่าจ้างเหมาบริการผู้ช่วยนักวิชาการศึกษา	84,000	0	0	0 %
รายจ่ายเกี่ยวเนื่องกับการปฏิบัติราชการที่ไม่เข้าลักษณะรายจ่ายงบรายจ่ายอื่น ๆ				
ค่าใช้จ่ายในการเดินทางไปราชการ	0	0	10,000	100 %
				20,000



	รายจ่ายจริง		ประมาณการ	
	ปี 2563	ปี 2564	ปี 2565	ปี 2566
ค่าใช้จ่ายในการเดินทางไปราชการ	30,956	0	0	0 %
ค่าลงทะเบียนในการฝึกอบรม	0	0	10,000	100 %
รวมค่าใช้จ่าย	352,956	321,000	370,000	506,000
รวมงบดำเนินงาน	352,956	321,000	390,000	569,000
งบลงทุน				
ค่าครุภัณฑ์				
ครุภัณฑ์สำนักงาน				
จัดซื้อเครื่องปรับอากาศแบบแยกส่วนชนิดตั้งพื้นหรือชนิดแขวน (มีระบบฟอกอากาศ )	0	0	0	100 %
ครุภัณฑ์คอมพิวเตอร์หรืออิเล็กทรอนิกส์				
จัดซื้อเครื่องคอมพิวเตอร์ สำหรับงานประมวลผล แบบที่ 1 *	0	0	0	100 %
จัดซื้อเครื่องคอมพิวเตอร์ สำหรับงานประมวลผล แบบที่ 1 *	0	22,000	0	0 %
จัดซื้อเครื่องพิมพ์แบบฉีดหมึกพร้อมติดตั้งหมึกพิมพ์	0	0	0	100 %
จัดซื้อเครื่องพิมพ์แบบฉีดหมึกพร้อมติดตั้งหมึกพิมพ์ (Ink Tank Printer)	4,300	4,300	0	0 %
จัดซื้อเครื่องพิมพ์แบบหัวฉีดหมึกพร้อมติดตั้งหมึกพิมพ์	0	0	4,300	-100 %

	รายจ่ายจริง		ประมาณการ	
	ปี 2563	ปี 2564	ปี 2565	ปี 2566
จัดซื้อเครื่องพิมพ์เลเซอร์ หรือ LED ขนาด (18 หน้า/นาที)	2,600	0	0	0 %
จัดซื้อเครื่องสำรองไฟฟ้า ขนาด 800 VA	0	2,500	0	0 %
จัดซื้อเครื่องสำรองไฟฟ้า ขนาด 800 VA	0	0	0	100 %
<b>รวมค่าครุภัณฑ์</b>	<b>6,900</b>	<b>28,800</b>	<b>4,300</b>	<b>238,500</b>
รวมงบลงทุน	6,900	28,800	4,300	238,500
รวมงานบริหารทั่วไปเกี่ยวกับการศึกษา	806,796	712,934.28	761,200	1,829,660
งานระดับก่อนวัยเรียนและประถมศึกษา				
งบบุคลากร				
เงินเดือน (ฝ่ายประจำ)				
เงินเดือนข้าราชการ หรือพนักงานส่วนท้องถิ่น	877,680	940,860	1,188,149	-8.58 %
เงินเพิ่มเติมต่าง ๆ ของข้าราชการ หรือพนักงานส่วนท้องถิ่น	0	0	134,400	-50 %
เงินวิทยฐานะ	84,000	84,000	109,200	0 %
ค่าตอบแทนพนักงานจ้าง	207,480	217,920	447,000	-47.26 %
เงินเพิ่มเติมต่าง ๆ ของพนักงานจ้าง	0	0	24,000	-100 %
<b>รวมเงินเดือน (ฝ่ายประจำ)</b>	<b>1,169,160</b>	<b>1,242,780</b>	<b>1,902,749</b>	<b>1,498,308</b>
รวมงบบุคลากร	1,169,160	1,242,780	1,902,749	1,498,308





	รายจ่ายจริง		ประมาณการ	
	ปี 2563	ปี 2564	ปี 2565	ปี 2566
รวมค่าใช้จ่าย	594,390	1,607,520	1,392,000	832,875
ค่าวัสดุ				
วัสดุงานบ้านงานครัว	0	0	1,195,709	1,311,414
ค่าอาหารเสริม (นม)	712,894.18	971,603.58	0	0
รวมค่าวัสดุ	712,894.18	971,603.58	1,195,709	1,311,414
รวมงบดำเนินงาน	1,307,284.18	2,579,123.58	2,587,709	2,144,289
งบเงินอุดหนุน				
เงินอุดหนุน				
เงินอุดหนุนส่วนราชการ				
โครงการเงินอุดหนุนสำหรับสนับสนุน อาหารกลางวัน	0	0	2,240,800	2,352,000
โครงการเงินอุดหนุนสำหรับสนับสนุน อาหารกลางวันเด็กประถมศึกษา	1,934,080	1,029,000	0	0
รวมเงินอุดหนุน	1,934,080	1,029,000	2,240,800	2,352,000
รวมงบเงินอุดหนุน	1,934,080	1,029,000	2,240,800	2,352,000
รวมงานระดับก่อนวัยเรียนและประถมศึกษา	4,410,524.18	4,850,903.58	6,731,258	5,994,597
รวมแผนงานการศึกษา	5,217,320.18	5,563,837.86	7,492,458	7,824,257



	รายจ่ายจริง		ปี 2564	ปี 2565	ปี 2566	ประมาณการ
	ปี 2563	ปี 2564				
แผนงานสาธารณสุข						
งานบริหารทั่วไปเกี่ยวกับสาธารณสุข						
งบบุคลากร						
เงินเดือน (ฝ่ายประจำ)						
เงินเดือนข้าราชการ หรือพนักงานส่วนท้องถิ่น	545,100	586,380	594,240	79.71 %	1,067,880	
เงินประจำตำแหน่ง	0	0	2,000	2,000 %	42,000	
ค่าจ้างลูกจ้างประจำ	216,420	231,060	248,160	5.8 %	262,560	
ค่าตอบแทนพนักงานจ้าง	0	0	108,000	0 %	108,000	
เงินเพิ่มต่าง ๆ ของพนักงานจ้าง	0	0	12,000	0 %	12,000	
รวมเงินเดือน (ฝ่ายประจำ)	761,520	817,440	964,400		1,492,440	
รวมงบบุคลากร	761,520	817,440	964,400		1,492,440	
งบดำเนินงาน						
ค่าตอบแทน						
ค่าตอบแทนการปฏิบัติงานนอกเวลาราชการ	5,460	0	0	0 %	0	
ค่าเช่าบ้าน	48,000	59,000	55,000	-100 %	0	
เงินช่วยเหลือการศึกษาบุตร						
เงินช่วยเหลือการศึกษาบุตรข้าราชการ/พนักงาน/ลูกจ้างประจำ	0	0	0	100 %	20,000	
รวมค่าตอบแทน	58,460	59,000	55,000		20,000	





	รายงานจริง			ประมาณการ	
	ปี 2563	ปี 2564	ปี 2565	ปี 2566	ยอดต่าง (%)
โครงการป้องกันและควบคุมโรคใช้เลือด ออก	0	13,900	0	0	0 %
โครงการอบรมเยาวชนยุคใหม่ใส่ใจเอสดี	0	0	10,000	10,000	0 %
โครงการอบรมสร้างความรู้ความเข้าใจการ อนุรักษ์ทรัพยากรธรรมชาติและสิ่งแวดล้อม	0	0	10,000	10,000	0 %
โครงการอำเภอไอศะฮาด	0	0	0	10,000	100 %
รวมค่าใช้จ่าย	60,032	289,300	299,000	321,000	
คำวิสัย					
วัสดุวิทยาศาสตร์หรือการแพทย์	162,280	133,300	150,000	100,000	-33.33 %
รวมคำวิสัย	162,280	133,300	150,000	100,000	
รวมงบดำเนินงาน	280,772	481,600	504,000	441,000	
งบลงทุน					
คำครุภัณฑ์					
ครุภัณฑ์คอมพิวเตอร์หรืออิเล็กทรอนิกส์					
จัดซื้อเครื่องพิมพ์แบบดิจิทัลพร้อมติดตั้ง ถังหมึกพิมพ์	0	0	4,300	0	-100 %
รวมคำครุภัณฑ์	0	0	4,300	0	0
รวมงบลงทุน	0	0	4,300	0	0
รวมงานบริหารทั่วไปเกี่ยวกับสาธารณสุข	1,042,292	1,299,040	1,472,700	1,933,440	

	รายจ่ายจริง		ประมาณการ	
	ปี 2563	ปี 2564	ปี 2565	ปี 2566
งานบริการสาธารณสุขและงานสาธารณสุขอื่น				
งบดำเนินงาน				
ค่าใช้จ่าย				
รายจ่ายเพื่อให้บริการ				
ค่าจ้างเหมาพนักงานวิชาชีพ (พนักงานขับรถ ฉุกเฉิน 1669)	85,000	0	0	0 %
รายจ่ายเกี่ยวเนื่องกับการปฏิบัติราชการที่ไม่เข้า ลักษณะรายจ่ายงบรายจ่ายอื่น ๆ				
โครงการเทศบาลทั่วไปใ้สุขภาพ	0	0	0	100 %
โครงการป้องกันและควบคุมโรคไข้เลือด ออก	0	0	50,000	0 %
โครงการป้องกันและควบคุมโรคไข้เลือด ออก	18,520	0	0	0 %
โครงการสั้ร่บลดโรค คนปลอดภัยจาก โรคพิษสุนัขบ้า	0	0	30,000	0 %
โครงการอบรมป้องกันและระงับโรคติดต่อ	0	0	10,000	0 %
โครงการอบรมสร้างภูมิคุ้มกันและแก้ไข ปัญหาการมีเพศสัมพันธ์และตั้งครกรที่ไม่ พร้อมก่อนวัยอันควรในกลุ่มวัยรุ่น	0	0	0	100 %
โครงการอบรมให้ความรู้การป้องกันและแก้ ไขปัญหาสถานการณ์ฝนละของขนาดเล็ก PM 2.5	0	0	0	100 %



	รายจ่ายจริง		ประมาณการ	
	ปี 2563	ปี 2564	ปี 2565	ปี 2566
รวมค่าใช้จ่าย	103,520	0	90,000	120,000
ค่าวัสดุ				
วัสดุซ่อมเพลิงและท่ออื่น	12,500	0	0	0
วัสดุวิทยาศาสตร์หรือการแพทย์	24,000	0	0	0
รวมค่าวัสดุ	36,500	0	0	0
รวมงบดำเนินงาน	140,020	0	90,000	120,000
งบเงินอุดหนุน				
เงินอุดหนุน				
เงินอุดหนุนองค์กรประชาชน				
โครงการพระราชดำริด้านสาธารณสุข	0	100,000	0	0
โครงการพระราชดำริด้านสาธารณสุข	100,000	0	0	0
โครงการพระราชดำริด้านสาธารณสุข	0	0	100,000	100,000
รวมเงินอุดหนุน	100,000	100,000	100,000	100,000
รวมงบเงินอุดหนุน	100,000	100,000	100,000	100,000
รวมงานบริการสาธารณสุขและงานสาธารณสุขอื่น	240,020	100,000	190,000	220,000
รวมแผนงานสาธารณสุข	1,282,312	1,399,040	1,662,700	2,153,440

	รายงานจริง		ประมาณการ	
	ปี 2563	ปี 2564	ปี 2565	ปี 2566
แผนงานคณะและชุมชน				
งานบริหารทั่วไปเกี่ยวกับคณะและชุมชน				
งบบุคลากร				
เงินเดือน (ฝ่ายประจำ)				
เงินเดือนข้าราชการ หรือพนักงานส่วนท้องถิ่น	1,099,020	1,179,180	1,280,160	1,353,840
เงินประจำตำแหน่ง	42,000	42,000	42,000	42,000
ค่าตอบแทนพนักงานจ้าง	510,000	534,840	556,320	576,826
รวมเงินเดือน (ฝ่ายประจำ)	1,651,020	1,756,020	1,878,480	1,972,666
รวมงบบุคลากร	1,651,020	1,756,020	1,878,480	1,972,666
งบดำเนินงาน				
ค่าตอบแทน				
ค่าตอบแทนการปฏิบัติงานนอกเวลาราชการ	0	0	5,000	5,000
ค่าเช่าบ้าน	36,000	36,000	36,000	48,000
เงินช่วยเหลือการศึกษาบุตร				
เงินช่วยเหลือการศึกษาบุตรข้าราชการ/พนักงาน/ลูกจ้างประจำ	0	0	10,000	10,000
รวมค่าตอบแทน	40,800	40,800	51,000	63,000
ค่าใช้จ่าย				
รายจ่ายเพื่อให้ได้มาซึ่งบริการ				
รายจ่ายเพื่อให้ได้มาซึ่งบริการ	35,445	615,664	0	0



	รายการจริง		ประมาณการ	
	ปี 2563	ปี 2564	ปี 2565	ปี 2566
รายจ่ายเพื่อให้บริการ	0	0	800,000	900,000
ค่าจ้างเหมาช่างซ่อมบำรุง	385,967.82	0	0	0
จ้างเหมาบริการดูแลบ่อบาดาล	0	0	30,000	0
รายจ่ายเกี่ยวเนื่องกับการปฏิบัติการที่ไม่เข้าลักษณะรายจ่ายงบรายจ่ายอื่น ๆ				
ค่าใช้จ่ายในการเดินทางไปราชการ	0	0	20,000	30,000
ค่าใช้จ่ายในการเดินทางไปราชการ	27,426	7,260	0	0
ค่าลงทะเบียนในการฝึกอบรม	0	0	10,000	30,000
ค่าบำรุงรักษาและซ่อมแซม	595,718.37	116,780	100,000	100,000
<b>รวมค่าใช้จ่าย</b>	<b>1,044,557.19</b>	<b>739,704</b>	<b>960,000</b>	<b>1,060,000</b>
<b>คำวิสัย</b>				
วัสดุก่อสร้าง	271,445	269,875	326,000	150,000
วัสดุยานพาหนะและขนส่ง	21,500	0	60,000	100,000
วัสดุการเกษตร	14,680	30,000	25,000	30,000
<b>รวมคำวิสัย</b>	<b>307,625</b>	<b>299,875</b>	<b>411,000</b>	<b>280,000</b>
<b>รวมงบดำเนินงาน</b>	<b>1,392,982.19</b>	<b>1,080,379</b>	<b>1,422,000</b>	<b>1,403,000</b>

วันที่พิมพ์ : 25/8/2565 11:34

	รายงานจริง		ประมาณการ	
	ปี 2563	ปี 2564	ปี 2565	ปี 2566
งบลงทุน				
ค่าครุภัณฑ์				
ครุภัณฑ์สำนักงาน				
จัดซื้อเครื่องปรับอากาศ แบบแยกส่วน (ราคารวมค่าติดตั้ง)	0	42,500	0	0 %
จัดซื้อถังน้ำ	37,200	0	0	0 %
จัดซื้อถังน้ำแบบไฟเบอร์กลาส	0	0	70,000	-100 %
ครุภัณฑ์การเกษตร				
เครื่องสูบน้ำไฟฟ้าแบบมอเตอร์จมน้ำ	0	0	0	100 %
จัดซื้อเครื่องสูบน้ำไฟฟ้าแบบมอเตอร์จมน้ำ	0	37,000	0	0 %
จัดซื้อเครื่องสูบน้ำไฟฟ้าแบบมอเตอร์จมน้ำ	89,100	0	0	0 %
จัดซื้อปั๊มน้ำอัตโนมัติ	0	0	16,500	-100 %
ครุภัณฑ์ก่อสร้าง				
จัดซื้อเครื่องสกัดคอนกรีตไฟฟ้า	0	0	28,000	-100 %
ครุภัณฑ์โรงงาน				
จัดซื้อเตื่อยโซยนต์ ขนาด 12 นิ้ว	0	0	15,000	-100 %
จัดซื้อเตื่อยวงเค้นไฟฟ้า	0	0	5,000	-100 %
จัดซื้อเตื่อยวงเค้นไฟฟ้า แบบมือถือ	0	0	6,900	-100 %
จัดซื้อสวนไฟฟ้า	0	0	0	100 %
				5,000



	รายจ่ายจริง			ประมาณการ		
	ปี 2563	ปี 2564	ปี 2565	ปี 2565	ปี 2566	ยอดคง (%)
ครุภัณฑ์สำรวจ						
จัดซื้อกล้องระดับ	0	0	0	0	20,200	100 %
จัดซื้อเครื่องวัดอุณหภูมิและความชื้น	0	0	0	0	3,500	100 %
ครุภัณฑ์คอมพิวเตอร์หรืออิเล็กทรอนิกส์						
เครื่องพิมพ์แบบฉีดหมึก (Inkjet Printer)						
สำหรับกระดาษขนาด A3	0	0	0	6,300	6,300	0 %
จัดซื้อเครื่องพิมพ์ฉีดหมึกพร้อมติดตั้งหมึกพิมพ์	0	0	0	4,300	4,000	-6.98 %
จัดซื้อเครื่องสำรองไฟฟ้า ขนาด 1 KVA	0	0	0	0	5,700	100 %
จัดซื้อเครื่องสำรองไฟฟ้า ขนาด 1 KVA	0	5,800	5,800	5,800	0	-100 %
จัดซื้อเครื่องสำรองไฟฟ้า ขนาด 800 VA	2,500	0	0	0	0	0 %
รวมค่าครุภัณฑ์	128,800	85,300	157,800	157,800	194,700	
รวมงบลงทุน	128,800	85,300	157,800	157,800	194,700	
รวมงานบริหารทั่วไปเกี่ยวกับคณะและชุมชน	3,172,802.19	2,921,699	3,458,280	3,458,280	3,570,366	
งานไฟฟ้าและประปา						
งบดำเนินงาน						
ค่าวัสดุ						
วัสดุไฟฟ้าและวิทยุ	139,479	102,315	80,000	80,000	100,000	25 %
รวมค่าวัสดุ	139,479	102,315	80,000	80,000	100,000	
รวมงบดำเนินงาน	139,479	102,315	80,000	80,000	100,000	

	รายจ่ายจริง		ประมาณการ	
	ปี 2563	ปี 2564	ปี 2565	ปี 2566
งบเงินอุดหนุน				
เงินอุดหนุน				
เงินอุดหนุนส่วนราชการ				
อุดหนุนการไฟฟ้าส่วนภูมิภาคอำเภอพิบูลมังสาหาร	11,477.89	0	0	0 %
รวมเงินอุดหนุน	11,477.89	0	0	0
รวมงบเงินอุดหนุน	11,477.89	0	0	0
รวมงานไฟฟ้าและประปา	150,956.89	102,315	80,000	100,000
งานกำจัดขยะมูลฝอยและสิ่งปฏิกูล				
งบดำเนินงาน				
ค่าใช้จ่าย				
รายจ่ายเพื่อให้ได้มาซึ่งบริการ				
ค่าจ้างเหมากำจัดขยะหรือสิ่งปฏิกูล	0	0	0	100 %
ค่าจ้างเหมาบริการทำความสะอาดภายในเขตเทศบาลตำบลอ่างศิลา	0	0	0	100 %
ค่าจ้างเหมาบริการทำความสะอาดภายในเขตเทศบาลตำบลอ่างศิลา	1,479,871	0	0	0 %
ค่าจ้างเหมาบริการทำความสะอาดภายในเขตเทศบาลตำบลอ่างศิลา	0	1,568,613	1,730,000	-100 %



	รายจ่ายจริง			ประมาณการ	
	ปี 2563	ปี 2564	ปี 2565	ยอดต่าง (%)	ปี 2566
รายจ่ายเกี่ยวกับการบริหารการที่ไม่เข้าลักษณะรายจ่ายงบรายจ่ายอื่น ๆ					
โครงการคัดแยกขยะมูลฝอย	0	0	0	100 %	10,000
โครงการจัดการขยะมูลฝอย ปฏิมูลและน้ำเสีย	0	0	10,000	0 %	10,000
โครงการจัดบริการหรือปรับปรุงห้องสุขาสาธารณะ	0	0	0	100 %	10,000
โครงการจัดบริการหรือปรับปรุงห้องสุขาสาธารณะ	0	0	10,000	-100 %	0
ค่าบำรุงรักษาและซ่อมแซม	38,680	27,520	110,000	-54.55 %	50,000
รวมค่าใช้จ่าย	1,518,551	1,596,133	1,860,000		1,980,000
ค่าวัสดุ					
วัสดุงานช่างงานครัว	0	0	50,000	100 %	100,000
วัสดุเครื่องแต่งกาย	0	0	40,000	0 %	40,000
รวมค่าวัสดุ	0	0	90,000		140,000
รวมงบดำเนินงาน	1,518,551	1,596,133	1,950,000		2,120,000

	รายงานจริง			ประมาณการ	
	ปี 2563	ปี 2564	ปี 2565	ยอดต่าง (%)	ปี 2566
งบลงทุน					
ค่าครุภัณฑ์					
ครุภัณฑ์สำนักงาน					
จัดซื้อเครื่องปรับอากาศแบบแยกส่วนชนิดตั้งพื้นหรือชนิดแขวน	0	0	84,000	-100 %	0
ครุภัณฑ์การเกษตร					
จัดซื้อเครื่องพ่นหมอกควัน	0	0	0	100 %	59,000
จัดซื้อเครื่องพ่นหมอกควัน	59,000	0	0	0 %	0
ครุภัณฑ์งานบ้านงานครัว					
เครื่องตัดหญ้าแบบข้อแข็ง	28,500	19,000	0	0 %	0
เครื่องตัดหญ้าแบบข้อแข็ง	0	0	28,500	0 %	28,500
จัดซื้อถังขยะ	0	12,800	0	0 %	0
ครุภัณฑ์คอมพิวเตอร์หรืออิเล็กทรอนิกส์					
จัดซื้อเครื่องคอมพิวเตอร์ สำหรับงานประเมินผล แบบที่ 1	0	0	0	100 %	22,000
จัดซื้อเครื่องพิมพ์แบบดิจิทัลพร้อมติดตั้งถังหมึกพิมพ์	0	0	0	100 %	4,000
จัดซื้อเครื่องสำรองไฟฟ้า	0	0	0	100 %	2,500
ค่าบำรุงรักษาและปรับปรุงครุภัณฑ์					
ค่าซ่อมแซมและปรับปรุงครุภัณฑ์	0	0	100,000	0 %	100,000
รวมค่าครุภัณฑ์	87,500	31,800	212,500		216,000



	รายจ่ายจริง		ประมาณการ	
	ปี 2563	ปี 2564	ปี 2565	ปี 2566
ค่าที่ดินและสิ่งก่อสร้าง				
ค่าปรับปรุงที่ดินและสิ่งก่อสร้าง				
โครงการปรับปรุงพื้นที่กำจัดขยะมูลฝอย	68,800	69,000	0	0 %
รวมค่าที่ดินและสิ่งก่อสร้าง	68,800	69,000	0	0
รวมงบลงทุน	156,300	100,800	212,500	216,000
รวมงานกำจัดขยะมูลฝอยและสิ่งปฏิกูล	1,674,851	1,696,933	2,162,500	2,336,000
รวมแผนงานคณะและชุมชน	4,998,610.08	4,720,947	5,700,780	6,006,366
แผนงานสร้างความเข้มแข็งของชุมชน				
งานบริหารทั่วไปเกี่ยวกับสร้างความเข้มแข็งของชุมชน				
งบบุคลากร				
เงินเดือน (ฝ่ายประจำ)				
เงินเดือนข้าราชการ หรือพนักงานส่วนท้องถิ่น	339,540	366,060	396,000	5.09 %
ค่าตอบแทนพนักงานจ้าง	224,280	235,560	245,040	0.18 %
รวมเงินเดือน (ฝ่ายประจำ)	563,820	601,620	641,040	661,641
รวมงบบุคลากร	563,820	601,620	641,040	661,641
งบดำเนินงาน				

	รายจ่ายจริง		ประมาณการ	
	ปี 2563	ปี 2564	ปี 2565	ปี 2566
ค่าใช้จ่าย				
รายจ่ายเกี่ยวกับการปฏิบัติราชการที่ไม่เข้าลักษณะรายจ่ายงบประมาณรายจ่ายอื่น ๆ				
ค่าใช้จ่ายในการเดินทางไปราชการ	0	0	20,000	15,000
ค่าใช้จ่ายในการเดินทางไปราชการ	25,040	12,680	0	0
ค่าลงทะเบียนในการฝึกอบรม	0	0	10,000	15,000
โครงการด้านการพัฒนาสตรีและครอบครัว	0	0	0	10,000
โครงการฝึกอบรมการทำขนมปังและ ชาลาเปา	0	0	0	10,000
โครงการฝึกอบรมการให้ความรู้เกี่ยวกับการ วางแผนไทยผู้พิการและผู้ด้อยโอกาส	0	0	0	10,000
โครงการส่งเสริมผู้สูงอายุใส่ใจรักสุขภาพ	0	0	0	20,000
โครงการส่งเสริมผู้สูงอายุใส่ใจรักสุขภาพ	0	0	20,000	0
โครงการสภาเด็ก	0	0	10,000	0
โครงการสภาเด็กและเยาวชน	0	0	0	10,000
โครงการเสริมสร้างครอบครัวอบอุ่นเข้มแข็ง	0	0	0	50,000



	รายจ่ายจริง			ประมาณการ		
	ปี 2563	ปี 2564	ปี 2565	ยอดต่าง (%)	ปี 2566	
โครงการอบรมการทำสบูจากสมุนไพร	0	0	0	100 %	10,000	
โครงการอบรมการให้ความรู้เกี่ยวกับสิทธิประโยชน์ของผู้พิการและผู้สูงอายุ	0	0	0	100 %	10,000	
โครงการอบรมคุณธรรมจริยธรรมแก่เยาวชน	0	0	0	100 %	10,000	
รวมค่าใช้จ่าย	25,040	12,680	60,000		170,000	
รวมงบดำเนินงาน	25,040	12,680	60,000		170,000	
งบลงทุน						
ค่าครุภัณฑ์						
ครุภัณฑ์คอมพิวเตอร์หรืออิเล็กทรอนิกส์						
จัดซื้อเครื่องคอมพิวเตอร์ สำหรับงานประมวลผล แบบที่ 1 *	22,000	0	0	0 %	0	
รวมค่าครุภัณฑ์	22,000	0	0		0	
รวมงบลงทุน	22,000	0	0		0	

	รายจ่ายจริง		ประมาณการ	
	ปี 2563	ปี 2564	ปี 2565	ปี 2566
งบเงินอุดหนุน				
เงินอุดหนุน				
เงินอุดหนุนองค์กรประชาชน				
โครงการส่งเสริมกลุ่มอาชีพต่างๆ ในเขตเทศบาลตำบลอ่างศิลา	0	0	10,000	-100 %
รวมเงินอุดหนุน	0	0	10,000	0
รวมงบเงินอุดหนุน	0	0	10,000	0
รวมงานบริหารทั่วไปเกี่ยวกับสร้างความเข้มแข็งของชุมชน	610,860	614,300	711,040	831,641
รวมแผนงานสร้างความเข้มแข็งของชุมชน	610,860	614,300	711,040	831,641



	รายจ่ายจริง		ประมาณการ	
	ปี 2563	ปี 2564	ปี 2565	ปี 2566
แผนงานการศาสนา วัฒนธรรม และนันทนาการ				
งานบริหารทั่วไปเกี่ยวกับศาสนา วัฒนธรรม และนันทนาการ				
งบดำเนินงาน				
ค่าใช้จ่าย				
รายจ่ายเกี่ยวกับกิจกรรมปฏิบัติราชการที่ไม่เข้าลักษณะรายจ่ายบรายจ่ายอื่น ๆ				
โครงการจัดกิจกรรมวันคล้ายวันสวรรคตของสมเด็จพระปรมินทรมหาภูมิพลอดุลยเดช บรมนาถบพิตร	1,500		0	0 %
โครงการวันปิยมหาราช	20,000		0	0 %
โครงการวันปิยมหาราช	0		0	100 %
รวมค่าใช้จ่าย	21,500		0	
รวมงบดำเนินงาน	21,500		0	10,000
รวมงานบริหารทั่วไปเกี่ยวกับศาสนา วัฒนธรรม และนันทนาการ	21,500		0	10,000

	รายการจริง			ประมาณการ	
	ปี 2563	ปี 2564	ปี 2565	ยอดต่าง (%)	ปี 2566
งานกีฬาและนันทนาการ					
งบดำเนินงาน					
ค่าใช้จ่าย					
รายจ่ายเกี่ยวกับกรปฏิบัติการที่ไม่เข้าลักษณะรายจ่ายงบรายจ่ายอื่น ๆ					
โครงการจัดการแข่งขันกีฬาประชาชนสัมพันธ์เทศบาลตำบลอ่างศิลา	0	0	80,000	50 %	120,000
โครงการจัดการแข่งขันกีฬาประชาชนสัมพันธ์เทศบาลตำบลอ่างศิลา	150,000	0	0	0 %	0
โครงการจัดการแข่งขันฟุตบอล	0	0	30,000	-33.33 %	20,000
รวมค่าใช้จ่าย	150,000	0	110,000		140,000
รวมงบดำเนินงาน	150,000	0	110,000		140,000
รวมงานกีฬาและนันทนาการ	150,000	0	110,000		140,000



	รายจ่ายจริง		ประมาณการ	
	ปี 2563	ปี 2564	ปี 2565	ปี 2566
งานศานาวัฒนธรรมท้องถิ่น				
งบดำเนินงาน				
ค่าใช้จ่าย				
รายจ่ายเกี่ยวกับกาปฏิบัติราชการที่ไม่เข้าลักษณะรายจ่ายงบรายจ่ายอื่น ๆ				
โครงการกิจกรรมงานประเพณีแห่เทียนเข้าพรรษาและส่งเสริมท่องเที่ยว	0	0	100,000	20 %
โครงการกิจกรรมประเพณีลอยกระทง	100,000	0	0	0 %
โครงการจัดกิจกรรมประเพณีลอยกระทง	0	0	0	100 %
โครงการจัดกิจกรรมประเพณีสงกรานต์	0	0	0	100 %
โครงการร่วมงานจัดงานบุญคูณลานกุ่มข้าวใหญ่ (จุมมณี)	0	0	8,000	275 %
โครงการร่วมงานจัดงานบุญคูณลานกุ่มข้าวใหญ่ (จุมมณี)	0	30,000	0	0 %
โครงการสืบสานวัฒนธรรมภูมิปัญญาท้องถิ่น (บุญข้าะ)	0	0	10,000	0 %
โครงการอนุรักษ์พื้นที่ฟู สืบสานงานประเพณีในท้องถิ่นยึดสืบคลองคลองสี่	0	0	10,000	0 %

	รายการจริง		ประมาณการ	
	ปี 2563	ปี 2564	ปี 2565	ปี 2566
โครงการอนุรักษ์ศิลปะ วัฒนธรรมประเพณี และภูมิปัญญาไทย	0	0	10,000	10,000
รวมค่าใช้จ่าย	100,000	30,000	138,000	380,000
รวมงบดำเนินงาน	100,000	30,000	138,000	380,000
รวมงานศาสนาคณะวัฒนธรรมท้องถิ่น	100,000	30,000	138,000	380,000
รวมแผนงานการศาสนา วัฒนธรรม และนันทนาการ	271,500	30,000	248,000	530,000
แผนงานอุตสาหกรรมและการโยธา				
งานก่อสร้าง				
งบลงทุน				
ค่าที่ดินและสิ่งก่อสร้าง				
ค่าก่อสร้างสิ่งสาธารณูปการ				
โครงการ ก่อสร้างรางระบายน้ำคอนกรีต เติร์มเหล็ก ถนนรอบบ้าน (สามแยกซอย สระแก - ถนนคอนจิก-โนนเลียง) หมู่ที่ 3 บ้านอ่างหินใต้ ตำบลอ่างศิลา อำเภอพิบูลมังสาหาร จังหวัดอุบลราชธานี	0	0	387,000	0



	รายจ่ายจริง			ประมาณการ	
	ปี 2563	ปี 2564	ปี 2565	ปี 2566	ยอดคง (%)
โครงการจ้างเหมาดำเนินการเสริมผิวแอสฟัลติกคอนกรีต เส้นทาง ถนนวิวัฒน์ (สามเหลี่ยมโคกฟ้าผ่า - เขต อบต.อ่างศิลา) หมู่ที่ 4 บ้านอ่างหินสามัคคี ตำบลอ่างศิลา อำเภอพิบูลย์มังสาหาร จังหวัดอุบลราชธานี	0	0	369,000		-100 %
โครงการก่อสร้างถนนคอนกรีตเสริมเหล็กขอยอรพิน หมู่ที่ 9 บ้านศิลาธิราช ตำบลอ่างศิลา อำเภอพิบูลย์มังสาหาร จังหวัดอุบลราชธานี	0	0	336,000		-100 %
โครงการก่อสร้างรางระบายน้ำ ค.ส.ล. ขอยเกษมสุข หมู่ที่ 4 บ้านยางหินสามัคคี ตำบลอ่างศิลา อำเภอพิบูลย์มังสาหาร จังหวัดอุบลราชธานี	0	0	0	475,000	100 %
โครงการก่อสร้างรางระบายน้ำ ค.ส.ล. ขอยประชานุเคราะห์ หมู่ที่ 3 บ้านอ่างหินใต้ ตำบลอ่างศิลา อำเภอพิบูลย์มังสาหาร จังหวัดอุบลราชธานี	0	0	0	407,000	100 %
โครงการบ้านท้องถิ่นประชารัฐรวมใจเทิดไท้องค์ราชัน ราชาธิ	132,000	0	0	0	0 %
โครงการปรับปรุงพื้นที่กำจัดขยะมูลฝอยเทศบาลตำบลอ่างศิลา	0	0	66,800	50,000	-25.15 %

	รายจ่ายจริง		ประมาณการ	
	ปี 2563	ปี 2564	ปี 2565	ปี 2566
โครงการวางท่อระบายน้ำคอนกรีตเสริมเหล็ก ขอยงอมศรี หมู่ที่ 9 บ้านศิลาภิรักษ์ ตำบลอ่างศิลา อำเภอพิบูลย์มังสาหาร จังหวัดอุบลราชธานี	0	0	276,000	-100 %
โครงการวางท่อระบายน้ำคอนกรีตเสริมเหล็ก ถนนร่วมใจ หมู่ที่ 2 บ้านอ่างหินเหนือ ตำบลอ่างศิลา อำเภอพิบูลย์มังสาหาร จังหวัดอุบลราชธานี	0	0	380,000	-100 %
โครงการเสริมผิวแอสฟัลต์คอนกรีตถนนแก่นเมือง หมู่ที่ 9 บ้านศิลาภิรักษ์ ตำบลอ่างศิลา อำเภอพิบูลย์มังสาหาร จังหวัดอุบลราชธานี	0	0	0	100 %
โครงการเสริมผิวแอสฟัลต์คอนกรีตถนนโนนโพธิ์ หมู่ที่ 5 บ้านโนนโพธิ์ ตำบลอ่างศิลา อำเภอพิบูลย์มังสาหาร จังหวัดอุบลราชธานี	0	0	0	100 %
โครงการเสริมผิวแอสฟัลต์คอนกรีตถนนบุญประสงค์ หมู่ที่ 2 บ้านอ่างหินเหนือ ตำบลอ่างศิลา อำเภอพิบูลย์มังสาหาร จังหวัดอุบลราชธานี	0	0	0	100 %
ค่าก่อสร้างสิ่งสาธารณูปโภค				
โครงการก่อสร้างรางระบายน้ำ ค.ส.ล. ขอยงอมศรี หมู่ที่ 4 บ้านอ่างหินสามัคคี	375,000	0	0	0 %



	รายงานจริง		ประมาณการ	
	ปี 2563	ปี 2564	ปี 2565	ปี 2566
โครงการก่อสร้างโรงงานน้ำ ค.ส.ถ. ถนน ศิลาภิรักษ์ หมู่ที่ 9 บ้านศิลาภิรักษ์ ตำบลอ่าง ศิลา	0	493,000	0	0 %
โครงการซ่อมแซมถนนแถมเหมือง ( ตลาดสด - คลองชลประทาน ) หมู่ที่ 2 บ้านอ่างหิน เหนือ	106,000	0	0	0 %
โครงการปรับปรุงภูมิทัศน์บริเวณทุ่งน้อย หมู่ที่ 2	369,000	0	0	0 %
ค่าชดเชยสัญญาแบบปรับราคาได้ (ค่า K)	0	0	50,000	0 %
รวมค่าที่ดินและสิ่งก่อสร้าง	982,000	493,000	1,864,800	2,214,000
รวมงบลงทุน	982,000	493,000	1,864,800	2,214,000
รวมงานก่อสร้าง	982,000	493,000	1,864,800	2,214,000
รวมแผนงานอุตสาหกรรมและการโยธา	982,000	493,000	1,864,800	2,214,000
แผนงานการพาณิชย์				
งานกิจการประปา				
งบบุคลากร				
เงินเดือน (ฝ่ายประจำ)				
เงินเดือนข้าราชการ หรือพนักงานส่วนท้องถิ่น	0	0	0	100 %
เงินประจำตำแหน่ง	0	0	0	100 %
ค่าตอบแทนพนักงานจ้าง	0	0	40,000	253.28 %
				141,312

	รายจ่ายจริง		ประมาณการ	
	ปี 2563	ปี 2564	ปี 2565	ปี 2566
เงินเพิ่มต่าง ๆ ของพนักงานจ้าง	0	0	10,000	-100 %
รวมเงินเดือน (ฝ่ายประจำ)	0	0	50,000	576,912
รวมงบบุคลากร	0	0	50,000	576,912
งบดำเนินงาน				
ค่าใช้จ่าย				
รายจ่ายเพื่อให้ได้มาซึ่งบริการ				
รายจ่ายเพื่อให้ได้มาซึ่งบริการ	135,540	0	0	0 %
รายจ่ายเกี่ยวกับค่าบริการที่ปรึกษาที่ไม่เข้าลักษณะรายจ่ายงบรายจ่ายอื่น ๆ				
โครงการตรวจสอบคุณภาพน้ำประปา	0	0	10,000	0 %
โครงการตรวจสอบคุณภาพน้ำประปา	9,600	0	0	0 %
รวมค่าใช้จ่าย	145,140	0	10,000	10,000
ค่าวัสดุ				
วัสดุวิทยาศาสตร์หรือการแพทย์	285,500	0	0	0 %
รวมค่าวัสดุ	285,500	0	0	0
รวมงบดำเนินงาน	430,640	0	10,000	10,000



	รายจ่ายจริง		ประมาณการ	
	ปี 2563	ปี 2564	ปี 2565	ปี 2566
งบลงทุน				
ค่าครุภัณฑ์				
ครุภัณฑ์การเกษตร				
จัดซื้อเครื่องสูบน้ำไฟฟ้าแบบมอเตอร์จมน้ำ	0	0	150,000	-100 %
รวมค่าครุภัณฑ์	0	0	150,000	0
ค่าที่ดินและสิ่งก่อสร้าง				
ค่าปรับปรุงที่ดินและสิ่งก่อสร้าง				
โครงการวางท่อส่งน้ำประปาหมู่บ้าน หมู่ที่ 5 บ้านโนนโพธิ์ ตำบล่างศิลา อำเภอพิบูลมังสาหาร จังหวัดอุบลราชธานี	0	0	194,000	-100 %
รวมค่าที่ดินและสิ่งก่อสร้าง	0	0	194,000	0
รวมงบลงทุน	0	0	344,000	0
รวมงานกิจการประปา	430,640	0	404,000	586,912
รวมแผนงานการพาณิชย์	430,640	0	404,000	586,912
รวมทุกแผนงาน	34,485,386.81	35,300,315.44	43,197,353	45,172,133

รายงานรายละเอียดประมาณการรายจ่ายงบประมาณรายจ่ายทั่วไป  
ประจำปีงบประมาณ พ.ศ. 2566

เทศบาลตำบลอ่างศิลา

อำเภอพิบูลมังสาหาร จังหวัดอุบลราชธานี

ประมาณการรายจ่ายรวมทั้งสิ้น 45,172,133 บาท แยกเป็น

แผนงานงบกลาง

งบกลาง	รวม	7,980,260	บาท
งบกลาง	รวม	7,980,260	บาท
งบกลาง	รวม	7,980,260	บาท
เงินสมทบกองทุนประกันสังคม	จำนวน	198,000	บาท

เพื่อจ่ายเป็นเงินสมทบกองทุนหลักประกันสังคมกรณี  
ประสบอันตรายหรือเจ็บป่วย ทูพพลภาพ ตายและ  
คลอดบุตร ฯลฯ ตาม พ.ร.บ.ประกันสังคม พ.ศ.  
2533 ในอัตราร้อยละ 5 ของค่าจ้างพนักงานจ้าง  
เงินเพิ่มค่าจ้างชั่วคราว โดยปฏิบัติตามหนังสือ  
สำนักงาน ก.จ. ก.ท. และ ก.อบต. ด่วนที่สุด  
ที่ มท 0809.5 /ว9 ลงวันที่ 22 มกราคม 2557  
และหนังสือสำนักงาน ก.จ. ก.ท. และ ก.อบต.  
ด่วนที่สุด ที่ มท 0809.5/ว81 ลงวันที่ 12  
กรกฎาคม 2557 และประกาศคณะกรรมการกลาง  
พนักงาน เรื่องมาตรฐานทั่วไปเกี่ยวกับพนักงานจ้าง  
ระเบียบ/หนังสือสั่งการ

1) พระราชบัญญัติประกันสังคม พ.ศ.2533

2) หนังสือสำนักงาน ก.จ. ก.ท. และ อบต.

ด่วนที่สุด ที่ มท 0809.5/ว9 ลงวันที่ 22 มกราคม  
2557

3) หนังสือสำนักงาน ก.จ. ก.ท. และ อบต.

ด่วนที่สุด ที่ มท 0809.5/ว81 ลงวันที่ 10  
กรกฎาคม 2557



เงินสมทบกองทุนเงินทดแทน	จำนวน	12,000 บาท
-------------------------	-------	------------

เพื่อจ่ายเป็นเงินสมทบกองทุนเงินทดแทน  
ตามพระราชบัญญัติเงินทดแทน พ.ศ.2537  
แก้ไขเพิ่มเติม ฉบับที่ 2 พ.ศ.2561 เพื่อให้ความ  
คุ้มครองแก่ลูกจ้างที่ประสบอันตราย เจ็บป่วย ตาย  
หรือสูญหายอันเนื่องมาจากการทำงานให้แก่  
นายจ้าง โดยคำนวณในอัตราร้อยละ 0.2 ของค่าจ้าง  
ทั้งปี (มกราคม-ธันวาคม)  
ระเบียบ/หนังสือสั่งการ

- 1) พระราชบัญญัติ เงินทดแทน (ฉบับที่ 2)  
พ.ศ.2561 ลงวันที่ 10 ตุลาคม 2561
- 2) หนังสือกรมส่งเสริมการปกครองท้องถิ่น  
ด่วนที่สุด ที่ มท 0808.2/ว4172 ลงวันที่ 24  
ธันวาคม 2561

เบี้ยยังชีพผู้สูงอายุ	จำนวน	5,140,800 บาท
-----------------------	-------	---------------

ค่าใช้จ่ายสำหรับสนับสนุนการสงเคราะห์เบี้ยยังชีพ  
ผู้สูงอายุ เพื่อรองรับสวัสดิการให้แก่ผู้อายุ  
ที่มีอายุ 60 ปีบริบูรณ์ขึ้นไป ที่มีคุณสมบัติครบถ้วน  
ตามระเบียบกระทรวงมหาดไทยว่าด้วยหลักเกณฑ์  
การจ่ายเงินเบี้ยยังชีพผู้สูงอายุขององค์กรปกครอง  
ส่วนท้องถิ่นไว้แล้วโดยจ่ายอัตราเบี้ยยังชีพรายเดือน  
แบบขั้นบันไดสำหรับผู้สูงอายุ โดย

- ผู้สูงอายุ อายุ 60-69 ปี จะได้รับ 600 บาท  
จำนวน 334 คน เพิ่มเติม 20 คน  
(354x600=212,400x12=2,548,800)  
เป็นเงิน 2,548,800.-บาท
- ผู้สูงอายุ อายุ 70-79 ปี จะได้รับ 700บาท  
จำนวน 176 คน เพิ่มเติม 10 คน  
(186x700=130,200x12=1,562,400)  
เป็นเงิน 1,562,400.-บาท

- ผู้สูงอายุ อายุ 80-89 ปี จะได้รับ 800 บาท

จำนวน 76 คน เพิ่มเติม 5 คน

$(81 \times 800 = 64,800 \times 12 = 777,600)$

เป็นเงิน 777,600.-บาท

- ผู้สูงอายุ อายุ 90 ปีขึ้นไป จะได้รับ

1,000 บาท จำนวน 11 คน เพิ่มเติม 10 คน

$(21 \times 1,000 = 21,000 \times 12 = 252,000)$

เป็นเงิน 252,000.-บาท

รวมเป็นเงินทั้งสิ้น 5,140,800 บาท

ตามระเบียบและหนังสือสั่งการดังนี้

-ระเบียบกระทรวงมหาดไทยว่าด้วยหลักเกณฑ์การ

จ่ายเงินเบี้ยยังชีพผู้สูงอายุขององค์กรปกครองส่วน

ท้องถิ่น พ.ศ. 2552

แก้ไขเพิ่มเติมถึง(ฉบับที่ 4) พ.ศ.2562

-หนังสือการปกครองส่วนท้องถิ่น ด่วนที่สุด

ที่ มท 0810.6/ว484 ลงวันที่ 18 กุมภาพันธ์

2563

-หนังสือการปกครองส่วนท้องถิ่น ด่วนที่สุด

ที่ มท 0810.6/ว651 ลงวันที่ 3 มีนาคม

2563

-หนังสือการปกครองส่วนท้องถิ่น ด่วนที่สุด

ที่ มท 0810.6/ว2032 ลงวันที่ 3 เมษายน

2563

-หนังสือการปกครองส่วนท้องถิ่น ด่วนที่สุด

ที่ มท 0810.6/ว1174 ลงวันที่ 14 เมษายน

2563



เบี้ยยังชีพความพิการ

จำนวน

1,663,200 บาท

เงินอุดหนุนสำหรับเบี้ยยังชีพคนพิการ  
เพื่อรองรับสวัสดิการเบี้ยความพิการให้แก่คน  
พิการ ที่มีสิทธิตามหลักเกณฑ์ที่กำหนดที่ได้แสดง  
ความจำนองโดยการขอขึ้นทะเบียนเพื่อขอรับเบี้ย  
ความพิการไว้กับองค์กรปกครองส่วนท้องถิ่น  
แล้ว โดยคนพิการที่มีสิทธิจะได้รับเบี้ยคนพิการต่อ  
เดือนคือ

- คนพิการที่มีอายุต่ำกว่า 18 ปี รายละ

1,000บาท เดิม 4 ราย เพิ่มเติม 5ราย

รวมเป็น 9 ราย คิดเป็นเงิน  $9 \times 1,000$

$= 9,000 \text{ บาท} \times 12 \text{ เดือน} = 108,000 \text{ บาท}$

- คนพิการที่มี 18 ปีขึ้นไป คนละ 800 บาท

เดิม 152 ราย เพิ่มเติม 10 ราย

รวมเป็น 162 ราย คิดเป็นเงิน  $162 \times 800$

$= 129,600 \text{ บาท} \times 12 \text{ เดือน} = 1,555,200$

ดังนั้น  $108,000 + 1,555,200 = 1,663,200$

รวมเป็นเงินทั้งสิ้น 1,663,200 บาท

ตามระเบียบและหนังสือสั่งการดังนี้

-ระเบียบกระทรวงมหาดไทยว่าด้วยหลักเกณฑ์การ

จ่ายเงินเบี้ยความพิการขององค์กรปกครองส่วน

ท้องถิ่น พ.ศ. 2553แก้ไขเพิ่มเติมถึง (ฉบับ

ที่ 4) พ.ศ.2562

-หนังสือการปกครองส่วนท้องถิ่น ด่วนที่สุด

ที่ มท 0810.6/ว484 ลงวันที่ 18 กุมภาพันธ์

2563

-หนังสือการปกครองส่วนท้องถิ่น ด่วนที่สุด

ที่ มท 0810.6/ว651 ลงวันที่ 3 มีนาคม

2563

-หนังสือการปกครองส่วนท้องถิ่น ด่วนที่สุด

ที่ มท 0810.6/ว2032 ลงวันที่ 3 เมษายน

2563

-หนังสือการปกครองส่วนท้องถิ่น ด่วนที่สุด  
ที่ มท 0810.6/ว1174 ลงวันที่ 14 เมษายน  
2563

เบี้ยยังชีพผู้ป่วยเอดส์

จำนวน

36,000 บาท

เงินอุดหนุนสำหรับสนับสนุนการสงเคราะห์เบี้ยยังชีพผู้ป่วยเอดส์ ให้แก่ผู้ป่วยเอดส์ที่แพทย์ได้รับรองและทำการวินิจฉัยแล้ว และมีความเป็นอยู่ยากจนหรือถูกทอดทิ้งขาดผู้อุปการะดูแล ไม่สามารถประกอบอาชีพเลี้ยงตนเองได้ โดยผู้ป่วยเอดส์ที่มีสิทธิจะได้รับเบี้ยยังชีพคนละ 500 บาทต่อเดือนครบทั้ง 12 เดือน จำนวน 3 คน เพิ่มเติม 3 คน รวมเป็น 6 รายคิดเป็นเงิน  $6 \times 500 = 3,000 \times 12 = 36,000$

รวมเป็นเงินทั้งสิ้น 36,000.-บาท

ตามหนังสือสั่งการ ดังนี้

-หนังสือการปกครองส่วนท้องถิ่น ด่วนที่สุด  
ที่ มท 0810.6/ว484 ลงวันที่ 18 กุมภาพันธ์  
2563

-หนังสือการปกครองส่วนท้องถิ่น ด่วนที่สุด  
ที่ มท 0810.6/ว651 ลงวันที่ 3 มีนาคม 2563

-หนังสือการปกครองส่วนท้องถิ่น ด่วนที่สุด  
ที่ มท 0810.6/ว2032 ลงวันที่ 3 เมษายน  
2563

-หนังสือการปกครองส่วนท้องถิ่น ด่วนที่สุด  
ที่ มท 0810.6/ว1174 ลงวันที่ 14 เมษายน  
2563



เงินสำรองจ่าย

จำนวน

100,000 บาท

เพื่อจ่ายเป็นค่าใช้จ่ายในกรณีฉุกเฉินที่มี  
 สาธารณภัยเกิดขึ้น หรือกรณีการป้องกันและยับยั้ง  
 ก่อนเกิดสาธารณภัยหรือคาดว่าจะเกิด  
 สาธารณภัย หรือกรณีฉุกเฉินเพื่อบรรเทาปัญหา  
 ความเดือดร้อนของประชาชนเป็นส่วนรวมได้ตาม  
 ระเบียบกระทรวงมหาดไทย

ว่าด้วยวิธีงบประมาณขององค์การปกครองส่วน  
 ท้องถิ่น พ.ศ.2563 ข้อ 19 และหนังสือ  
 กระทรวงมหาดไทย ด่วนมาก ที่ มท 0313.4/ว  
 667 ลงวันที่ 12 มีนาคม 2545 หนังสือ  
 กระทรวงมหาดไทย ด่วนที่สุด ที่ มท 0808.2/ว  
 4072 ลงวันที่ 15 กรกฎาคม 2559 หนังสือ  
 กระทรวงมหาดไทย ที่ มท 0808.2/ว3215  
 ลงวันที่ 6 มิถุนายน 2559  
 ระเบียบ/หนังสือสั่งการ

1) ตามระเบียบกระทรวงมหาดไทยว่าด้วยวิธี  
 งบประมาณขององค์การปกครองส่วนท้องถิ่น  
 พ.ศ.2563 ข้อ 19

2) หนังสือกระทรวงมหาดไทย ด่วนที่สุด  
 ที่ มท 0313.4/ว 667 ลงวันที่ 12 มีนาคม  
 2545

3) หนังสือกระทรวงมหาดไทย ด่วนที่สุด  
 ที่ มท 0808.2/ว 4072 ลงวันที่ 15 กรกฎาคม  
 2559

4) หนังสือกระทรวงมหาดไทย ที่ มท  
 0808.2/ว 3215 ลงวันที่ 6 มิถุนายน 2559

รายจ่ายตามข้อผูกพัน

ค่าบำรุงสันนิบาตเทศบาลแห่งประเทศไทย (ส.ท.ท.) จำนวน 40,000 บาท

เพื่อจ่ายเป็นค่าบำรุงสันนิบาตเทศบาลแห่งประเทศไทย ตามข้อบังคับของสมาคมสันนิบาตแห่งประเทศไทย ไม่น้อยกว่าร้อยละหนึ่งส่วนหกของรายรับจริงในปีที่ล่วงมาแล้ว (ไม่รวมเงินกู้ เงินจ่ายขาดเงินสะสม และเงินอุดหนุนทุกประเภท) แต่ไม่เกิน 500,000 บาท

ระเบียบ/หนังสือสั่งการ

1) ระเบียบกระทรวงมหาดไทยว่าด้วยรายจ่ายขององค์กรปกครองส่วนท้องถิ่นเกี่ยวกับค่าบำรุงสมาคม พ.ศ.2555 ข้อ 5

2) ข้อบังคับของสมาคมสันนิบาตเทศบาลแห่งประเทศไทย

เงินสมทบกองทุนบำเหน็จบำนาญข้าราชการส่วนท้องถิ่น (ก.บ.ท.) จำนวน 700,260 บาท

เพื่อจ่ายเป็นเงินสมทบกองทุนบำเหน็จบำนาญของข้าราชการส่วนท้องถิ่น (กบท.) โดยคำนวณจากประมาณการรายรับทุกประเภท ตามเทศบัญญัติงบประมาณรายจ่ายประจำปี (ในอัตราร้อยละ 3) ยกเว้นประเภทพันธบัตร เงินกู้ เงินที่มีผู้อุทิศให้/เงินบริจาค และเงินอุดหนุน ไม่ต้องนำมาคำนวณ - ตามหนังสือสั่งการ ดังนี้

1) หนังสือสำนักงานกองทุนบำเหน็จบำนาญข้าราชการส่วนท้องถิ่น กรมส่งเสริมการปกครองท้องถิ่น ที่ มท 0808.5/ว34 ลงวันที่ 30 กันยายน 2562

2) หนังสือกรมส่งเสริมการปกครองท้องถิ่น ที่ มท 0819.2/ ว1212 ลงวันที่ 20 เมษายน 2563



เงินสมทบกองทุนหลักประกันสุขภาพ

จำนวน

90,000 บาท

เพื่อจ่ายเป็นเงินสมทบกองทุนหลักประกันสุขภาพ  
ไม่น้อยกว่าร้อยละ 50 บาท ของค่าบริการ  
สาธารณสุขที่ได้รับจากกองทุนหลักประกันสุขภาพ  
เป็นไปตามหนังสือสั่งการ ดังนี้

(1) ประกาศคณะกรรมการหลักประกันสุขภาพ  
แห่งชาติ เรื่อง การกำหนดหลักเกณฑ์เพื่อ  
สนับสนุนให้องค์กรปกครองส่วนท้องถิ่นดำเนินงาน  
และบริหารจัดการกองทุนหลักประกันสุขภาพใน  
ระดับท้องถิ่นหรือพื้นที่ พ.ศ.2557

(2) ระเบียบกระทรวงมหาดไทยว่าด้วยการตั้ง  
งบประมาณขององค์กรปกครองส่วนท้องถิ่น  
เพื่อสมทบกองทุน พ.ศ.2561 และที่แก้ไขเพิ่มเติม  
ถึง (ฉบับที่ 2) พ.ศ.2563

แผนงานบริหารงานทั่วไป

งานบริหารทั่วไป	รวม	11,163,097	บาท
งบบุคลากร	รวม	8,898,947	บาท
เงินเดือน (ฝ่ายการเมือง)	รวม	2,624,640	บาท
เงินเดือนนายก/รองนายกองค์กรปกครองส่วนท้องถิ่น	จำนวน	695,520	บาท

เพื่อจ่ายเป็นเงินเดือนนายกเทศมนตรี และ  
รองนายกเทศมนตรี

- นายกเทศมนตรี จำนวน 1 อัตราฯ ละ  
27,600 บาท/เดือน

- รองนายกเทศมนตรี จำนวน 2 อัตราฯ ละ  
15,180 บาท/เดือน

ตามระเบียบกระทรวงมหาดไทย ว่าด้วย  
เงินเดือนเงินค่าตอบแทนและประโยชน์ตอบแทน  
อย่างอื่นของนายกเทศมนตรี รองนายกเทศมนตรี  
สมาชิกสภาเทศบาลที่ดำรงตำแหน่งประธานสภา  
เทศบาล สมาชิกสภาเทศบาลที่ดำรงตำแหน่งรอง  
ประธานสภาเทศบาล สมาชิกสภาเทศบาล  
เลขานุการนายกเทศมนตรี ที่ปรึกษานายก  
เทศมนตรีและการจ่ายเงินค่าเบี้ยประชุมกรรมการ  
สภาเทศบาล พ.ศ. 2554



<p>ค่าตอบแทนประจำตำแหน่งนายก/รองนายก</p> <p>เพื่อจ่ายเป็นเงินค่าตอบแทนประจำตำแหน่งนายกเทศมนตรี และรองนายกเทศมนตรี</p> <ul style="list-style-type: none"> <li>- นายกเทศมนตรี จำนวน 1 อัตราๆ ละ 4,000 บาท/เดือน</li> <li>- รองนายกเทศมนตรี จำนวน 2 อัตราๆ ละ 3,000 บาท/เดือน</li> </ul> <p>ตามระเบียบกระทรวงมหาดไทย ว่าด้วยเงินเดือนเงินค่าตอบแทนและประโยชน์ตอบแทนอย่างอื่นของนายกเทศมนตรี รองนายกเทศมนตรี สมาชิกสภาเทศบาลที่ดำรงตำแหน่งประธานสภาเทศบาล สมาชิกสภาเทศบาลที่ดำรงตำแหน่งรองประธานสภาเทศบาล สมาชิกสภาเทศบาล เลขานุการนายกเทศมนตรี ที่ปรึกษานายกเทศมนตรีและการจ่ายเงินค่าเบี้ยประชุมกรรมการสภาเทศบาล พ.ศ.2554</p>	<p>จำนวน</p>	<p>120,000 บาท</p>
<p>ค่าตอบแทนพิเศษนายก/รองนายก</p> <p>เพื่อจ่ายเป็นค่าตอบแทนพิเศษนายกเทศมนตรี และรองนายกเทศมนตรี</p> <ul style="list-style-type: none"> <li>- นายกเทศมนตรีจำนวน 1 อัตราๆ ละ 4,000 บาท/เดือน</li> <li>- รองนายกเทศมนตรีจำนวน 2 อัตราๆ ละ 3,000 บาท/เดือน</li> </ul> <p>ตามระเบียบกระทรวงมหาดไทย ว่าด้วยเงินเดือนเงินค่าตอบแทนและประโยชน์ตอบแทนอย่างอื่นของนายกเทศมนตรี รองนายกเทศมนตรี สมาชิกสภาเทศบาลที่ดำรงตำแหน่งประธานสภาเทศบาล สมาชิกสภาเทศบาลที่ดำรงตำแหน่งรองประธานสภาเทศบาล สมาชิกสภาเทศบาล เลขานุการนายกเทศมนตรี ที่ปรึกษานายกเทศมนตรีและการจ่ายเงินค่าเบี้ยประชุมกรรมการสภาเทศบาล</p>	<p>จำนวน</p>	<p>120,000 บาท</p>

ค่าตอบแทนรายเดือนเลขานุการ/ที่ปรึกษานายกเทศมนตรี  
นายกองค์การบริหารส่วนตำบล

จำนวน

198,720 บาท

เพื่อจ่ายเป็นเงินค่าตอบแทนเงินค่าตอบแทน

เลขานุการ/ที่ปรึกษานายกเทศมนตรี

- เลขานุการนายกเทศมนตรี จำนวน 1 อัตราๆ

ละ 9,660 บาท/เดือน

- ที่ปรึกษานายกเทศมนตรี จำนวน 1 อัตราๆ

ละ 6,900 บาท/เดือน

ตามระเบียบกระทรวงมหาดไทย ว่าด้วย  
เงินเดือนเงินค่าตอบแทนและประโยชน์ตอบแทน  
อย่างอื่นของนายกเทศมนตรี รองนายกเทศมนตรี  
สมาชิกสภาเทศบาลที่ดำรงตำแหน่งประธานสภา  
เทศบาล สมาชิกสภาเทศบาลที่ดำรงตำแหน่งรอง  
ประธานสภาเทศบาล สมาชิกสภาเทศบาล  
เลขานุการนายกเทศมนตรี ที่ปรึกษานายก  
เทศมนตรีและการจ่ายเงินค่าเบี้ยประชุมกรรมการ  
สภาเทศบาล พ.ศ. 2554



ค่าตอบแทนประธานสภา/รองประธานสภา/สมาชิกสภา/  
เลขานุการสภาองค์กรปกครองส่วนท้องถิ่น

จำนวน 1,490,400 บาท

เพื่อจ่ายเป็นเงินค่าตอบแทนสมาชิกสภาองค์กร  
ปกครองส่วนท้องถิ่น

- ประธานสภาเทศบาล จำนวน 1 อัตราๆ ละ  
15,180 บาท/เดือน รวม 12 เดือน เป็นเงิน  
182,160 บาท

- รองประธานสภาเทศบาล จำนวน 1 อัตราๆ  
ละ 12,420 บาท/เดือน รวม 12 เดือน เป็น  
เงิน 149,040 บาท

- สมาชิกสภาเทศบาลจำนวน 10 อัตราๆ ละ  
9,660 บาท/เดือน รวม 12 เดือน เป็นเงิน  
1,159,200 บาท

ตามระเบียบกระทรวงมหาดไทย ว่าด้วย  
เงินเดือนเงินค่าตอบแทนและประโยชน์ตอบแทน  
อย่างอื่นของนายกเทศมนตรี รองนายกเทศมนตรี  
สมาชิกสภาเทศบาลที่ดำรงตำแหน่งประธานสภา  
เทศบาล สมาชิกสภาเทศบาลที่ดำรงตำแหน่ง  
รองประธานสภาเทศบาล สมาชิกสภาเทศบาล  
เลขานุการนายกเทศมนตรี ที่ปรึกษานายก  
เทศมนตรีและการจ่ายเงินค่าเบี้ยประชุมกรรมการ  
สภาเทศบาล พ.ศ. 2554

เงินเดือน (ฝ่ายประจำ)	รวม	6,274,307 บาท
เงินเดือนข้าราชการ หรือพนักงานส่วนท้องถิ่น	จำนวน	3,861,840 บาท

เพื่อจ่ายเป็นเงินเดือนพนักงานเทศบาลและจ่ายเป็น

ค่าปรับปรุงเงินเดือนประจำปี รวม 9 ตำแหน่ง

1. ปลัดเทศบาล

2. รองปลัดเทศบาล

3. หัวหน้าสำนักปลัดเทศบาล

4. นิติกร

5. นักวิเคราะห์นโยบายและแผน

6. นักทรัพยากรบุคคล

7. นักวิชาการตรวจสอบภายใน

8. เจ้าพนักงานทะเบียนและบัตร

9. เจ้าพนักงานธุรการ

- เป็นไปตามพระราชบัญญัติ พระราชกฤษฎีกา  
ประกาศ และหนังสือสั่งการ ดังนี้

1) พระราชบัญญัติระเบียบบริหารงานบุคคลส่วน  
ท้องถิ่น พ.ศ. 2542

2) พระราชกฤษฎีกาการจ่ายเงินเดือน เงินปี  
บำเหน็จ บำนาญและเงินอื่นในลักษณะ  
เดียวกัน พ.ศ. 2535

3) ประกาศคณะกรรมการมาตรฐานการ  
บริหารงานบุคคลส่วนท้องถิ่น เรื่อง กำหนด  
มาตรฐานกลางการบริหารงานบุคคลส่วน  
ท้องถิ่น (ฉบับที่ 11) ลงวันที่ 6 มิถุนายน 2560

4) หนังสือสำนักงาน ก.จ., ก.ท. และ ก.อบต.  
ด่วนที่สุด ที่ มท 0809.3/ว 2683 ลงวันที่  
15 ธันวาคม 2558 เรื่อง ประกาศ ก.จ., ก.ท.  
และ ก.อบต. เรื่อง มาตรฐานทั่วไปเกี่ยวกับอัตรา  
เงินเดือนและวิธีการจ่ายเงินเดือนและประโยชน์ตอบ  
แทนอื่น (ฉบับที่ 4) และประกาศ ก.จ., ก.ท. และ  
ก.อบต. เรื่องมาตรฐานทั่วไปเกี่ยวกับอัตราค่าจ้าง  
และการให้ลูกจ้างขององค์กรปกครองส่วนท้องถิ่น



ได้รับค่าจ้าง (ฉบับที่ 4)

5) หนังสือสำนักงาน ก.จ., ก.ท. และ ก.อบต.  
 ด่วนที่สุด ที่ มท 0809.3/ว 13 ลงวันที่ 3 กรกฎาคม  
 2561 ประกาศ ก.จ. ก.ท. และ ก.อบต. เรื่อง  
 มาตรฐานทั่วไปเกี่ยวกับการกำหนดหลักเกณฑ์การ  
 เลื่อนขั้นเงินเดือนข้าราชการและพนักงานส่วน  
 ท้องถิ่น (ฉบับที่ 2) พ.ศ. 2561

เงินประจำตำแหน่ง

จำนวน

252,000 บาท

เพื่อจ่ายเป็นเงินประจำตำแหน่งของพนักงาน  
 เทศบาลที่ควรได้รับตามระเบียบที่  
 กำหนด รวม 3 ตำแหน่ง

1. ปลัดเทศบาล

2. รองปลัดเทศบาล

3. หัวหน้าสำนักปลัดเทศบาล

- เป็นไปตามระเบียบ และหนังสือสั่งการ ดังนี้

1) ระเบียบกระทรวงมหาดไทยว่าด้วยการ  
 กำหนดให้เงินประโยชน์ตอบแทนอื่นเป็นรายจ่ายที่  
 องค์กรปกครองส่วนท้องถิ่นอาจจ่าย  
 ได้ พ.ศ. 2559

2) หนังสือสำนักงาน กจ. กท. และ ก.อบต. ที่  
 มท0809.2/ว138 ลงวันที่ 30 ธันวาคม 2558 เรื่อง  
 ชักซ้อมแนวทางการคำนวณภาระค่าใช้จ่ายด้านการ  
 บริหารงานบุคคลขององค์กรปกครองส่วนท้องถิ่น

<p>ค่าจ้างลูกจ้างประจำ</p> <p>เพื่อจ่ายเป็นค่าจ้างลูกจ้างประจำ และจ่ายเป็นเงิน ปรับปรุงค่าจ้างประจำปี จำนวน 1 อัตรา</p>	<p>จำนวน 248,160 บาท</p>
<p>1.พนักงานขับรถยนต์</p> <p>- เป็นไปตามระเบียบ และหนังสือสั่งการ ดังนี้</p> <p>1) ระเบียบกระทรวงมหาดไทยว่าด้วยการ กำหนดให้เงินประโยชน์ตอบแทนอื่นเป็นรายจ่ายที่ องค์กรปกครองส่วนท้องถิ่นอาจจ่าย ได้ พ.ศ. 2559</p> <p>2) หนังสือสำนักงาน กจ. กท. และ ก.อบต. ที่ มท 0809.2/ว138 ลงวันที่ 30 ธันวาคม 2558 เรื่อง ซักซ้อมแนวทางการคำนวณภาระค่าใช้จ่ายด้านการ บริหารงานบุคคลขององค์กรปกครองส่วนท้องถิ่น</p>	
<p>ค่าตอบแทนพนักงานจ้าง</p> <p>เพื่อจ่ายเป็นค่าตอบแทนของพนักงานจ้าง จำนวน 11 อัตรา</p> <p>1.ผู้ช่วยเจ้าพนักงานธุรการ จำนวน 1 อัตรา</p> <p>2.ผู้ช่วยเจ้าพนักงานทะเบียนและบัตร จำนวน 1 อัตรา</p> <p>3.ผู้ช่วยนักทรัพยากรบุคคล จำนวน 1 อัตรา</p> <p>4.ผู้ช่วยนักวิเคราะห์นโยบายและแผน จำนวน 1 อัตรา</p> <p>5.ผู้ช่วยเจ้าพนักงานประชาสัมพันธ์ จำนวน 1 อัตรา</p> <p>6.ผู้ช่วยเจ้าพนักงานเทศกิจ จำนวน 1 อัตรา</p> <p>7.พนักงานขับเครื่องจักรกลขนาดกลาง จำนวน 1 อัตรา</p> <p>8.พนักงานขับเครื่องจักรกลขนาดเบา จำนวน 3 อัตรา</p> <p>9.พนักงานขับรถยนต์ จำนวน 1 อัตรา</p> <p>- เป็นไปตามระเบียบ และหนังสือสั่งการ ดังนี้</p> <p>1) ระเบียบกระทรวงมหาดไทยว่าด้วยการกำหนดให้ เงินประโยชน์ตอบแทนอื่นเป็นรายจ่ายที่องค์กร</p>	<p>จำนวน 1,888,607 บาท</p>



ปกครองส่วนท้องถิ่นอาจจ่ายได้ พ.ศ. 2559

2) หนังสือสำนักงาน กจ. กท. และ ก.อบต. ที่ มท  
0809.2/ว138 ลงวันที่ 30 ธันวาคม 2558 เรื่อง  
ซักซ้อมแนวทางการคำนวณภาระค่าใช้จ่ายด้านการ  
บริหารงานบุคคลขององค์กรปกครองส่วนท้องถิ่น

เงินเพิ่มต่าง ๆ ของพนักงานจ้าง

จำนวน

23,700 บาท

เพื่อจ่ายเป็นเงินเพิ่มต่างๆของพนักงานจ้างตามภารกิจ  
จำนวน 7 อัตรา

- 1.ผู้ช่วยเจ้าพนักงานธุรการ จำนวน 1 อัตรา
- 2.ผู้ช่วยเจ้าพนักงานประชาสัมพันธ์ จำนวน 1 อัตรา
- 3.ผู้ช่วยเจ้าพนักงานเทคนิค จำนวน 1 อัตรา
- 4.พนักงานขับเครื่องจักรกลขนาดเบาจำนวน 3 อัตรา
- 5.พนักงานขับรถยนต์ จำนวน 1 อัตรา

- เป็นไปตามระเบียบ และหนังสือสั่งการ ดังนี้

1) ระเบียบกระทรวงมหาดไทยว่าด้วยการกำหนด  
ให้เงินประโยชน์ตอบแทนอื่นเป็นรายจ่ายที่องค์กร  
ปกครองส่วนท้องถิ่นอาจจ่ายได้ พ.ศ. 2559

2) หนังสือสำนักงาน กจ. กท. และ ก.อบต. ที่ มท  
0809.2/ว138 ลงวันที่ 30 ธันวาคม 2558 เรื่อง  
ซักซ้อมแนวทางการคำนวณภาระค่าใช้จ่ายด้าน  
การบริหารงานบุคคลขององค์กรปกครองส่วนท้องถิ่น

งบดำเนินงาน	รวม	2,081,450	บาท
ค่าตอบแทน	รวม	333,000	บาท
ค่าตอบแทนผู้ปฏิบัติราชการอันเป็นประโยชน์แก่องค์กรปกครองส่วนท้องถิ่น	จำนวน	30,000	บาท

เพื่อจ่ายเป็นค่าตอบแทนผู้ปฏิบัติราชการอันเป็นประโยชน์แก่องค์กรปกครองส่วนท้องถิ่น ได้แก่ เงินตอบแทนผู้ปฏิบัติงานด้านการรักษาความเจ็บป่วยนอกเวลาราชการและในวันหยุดราชการ , เงินประโยชน์ตอบแทนอื่นเป็นกรณีพิเศษ , ค่าตอบแทนบุคคลหรือคณะกรรมการที่ได้รับแต่งตั้งตามกฎหมายว่าด้วยการจัดซื้อจัดจ้างและการบริหารพัสดุภาครัฐ , ค่าสมนาคุณกรรมการสอบคัดเลือกฯ , ค่าตอบแทนคณะกรรมการสอบข้อเท็จจริงความรับผิดชอบทางละเมิด , ค่าตอบแทนคณะกรรมการสอบสวนทางวินัย , ค่าตอบแทนเจ้าหน้าที่ในการเลือกตั้ง, เงินรางวัล, เงินทำขวัญฝ่าอันตรายเป็นครั้งคราว - เป็นไปตามระเบียบ และหนังสือสั่งการ ดังนี้

1) ตามหนังสือกรมส่งเสริมการปกครองท้องถิ่น ที่ มท0808.2/ว1095 ลว 28 พ.ค.2564 เรื่อง รูปแบบการจำแนกประเภทรายรับ - รายจ่าย งบประมาณรายจ่ายประจำปีขององค์กรปกครองส่วนท้องถิ่น



ค่าตอบแทนการปฏิบัติงานนอกเวลาราชการ

จำนวน

5,000 บาท

เพื่อจ่ายเป็นเงินตอบแทนแก่เจ้าหน้าที่ท้องถิ่น ที่ปฏิบัติงานตามหน้าที่ปกติโดยลักษณะงานส่วนใหญ่ ต้องปฏิบัติในที่ตั้งสำนักงานและได้ปฏิบัติงานนั้นนอกเวลาราชการในที่ตั้งสำนักงานหรือโดยลักษณะงานส่วนใหญ่ต้องปฏิบัติงานนอกสถานที่ตั้งสำนักงานและได้ปฏิบัติงานนั้นนอกเวลาราชการนอกสถานที่ตั้ง หรือโดยลักษณะงานปกติต้องปฏิบัติงานในลักษณะเป็นผลัดหรือกะ และได้ปฏิบัติงานนั้นนอกผลัดหรือกะของตน ตามระเบียบกระทรวงมหาดไทยว่าด้วยการเบิกจ่ายเงินตอบแทนการปฏิบัติงานนอกเวลาราชการขององค์กรปกครองส่วนท้องถิ่น พ.ศ.2559

ระเบียบ/หนังสือสั่งการ

- 1) ระเบียบกระทรวงมหาดไทยว่าด้วยการเบิกจ่ายเงินตอบแทนการปฏิบัติงานนอกเวลาราชการขององค์กรปกครองส่วนท้องถิ่น พ.ศ.2559
- 2) หนังสือกรมส่งเสริมการปกครองท้องถิ่น ต่วนมาก ที่ มท 0808.2/ว 2409 ลงวันที่ 17 พฤศจิกายน 2559 เรื่อง ระเบียบกระทรวงมหาดไทยว่าด้วยการเบิกจ่ายเงินตอบแทนการปฏิบัติงานนอกเวลาราชการขององค์กรปกครองส่วนท้องถิ่น พ.ศ. 2559

ค่าเช่าบ้าน

จำนวน

228,000 บาท

เพื่อจ่ายเป็นค่าเช่าบ้านให้กับพนักงานเทศบาลซึ่งมี  
สิทธิได้รับตามระเบียบของทางราชการ

- เป็นไปตามระเบียบ และหนังสือสั่งการ ดังนี้

1) ระเบียบกระทรวงมหาดไทย ว่าด้วยค่าเช่า  
บ้านของข้าราชการส่วนท้องถิ่น พ.ศ. 2548

2) ระเบียบกระทรวงมหาดไทย ว่าด้วยค่าเช่า  
บ้านของข้าราชการส่วนท้องถิ่น (ฉบับที่ 2)  
พ.ศ. 2551

3) ระเบียบกระทรวงมหาดไทย ว่าด้วยค่าเช่า  
บ้านของข้าราชการส่วนท้องถิ่น (ฉบับที่ 3)  
พ.ศ. 2559

4) ระเบียบกระทรวงมหาดไทย ว่าด้วยค่าเช่า  
บ้านของข้าราชการส่วนท้องถิ่น (ฉบับที่ 4)  
พ.ศ. 2562

5) ตามหนังสือกรมส่งเสริมการปกครองท้องถิ่น  
ที่ มท0808.2/ว1095 ลว 28 พ.ค.2564 เรื่อง  
รูปแบบการจำแนกประเภทรายรับ - รายจ่าย  
งบประมาณรายจ่ายประจำปีขององค์กรปกครอง  
ส่วนท้องถิ่น



## เงินช่วยเหลือการศึกษาบุตร

เงินช่วยเหลือการศึกษาบุตรข้าราชการ/พนักงาน/ ลูกจ้างประจำ	จำนวน	70,000 บาท
---	-------	------------

เพื่อจ่ายเงินช่วยเหลือการศึกษาบุตรให้กับ  
ข้าราชการ/พนักงาน/ลูกจ้างประจำ/ผู้ได้รับบำนาญ  
ปกติฯ ซึ่งมีสิทธิเบิกได้ตามระเบียบของทาง  
ราชการ

- เป็นไปตามระเบียบ และหนังสือสั่งการ ดังนี้

1) ตามหนังสือกรมส่งเสริมการปกครองท้องถิ่น  
ที่ มท0808.2/ว1095 ลว 28 พ.ค.2564 เรื่อง  
รูปแบบการจําแนกประเภทรายรับ - รายจ่าย  
งบประมาณรายจ่ายประจำปีขององค์กรปกครอง  
ส่วนท้องถิ่น

2) ระเบียบกระทรวงมหาดไทย ว่าด้วยเงิน  
สวัสดิการเกี่ยวกับการศึกษาบุตรขององค์กรปกครอง  
ส่วนท้องถิ่น พ.ศ. 2563

3) ระเบียบกระทรวงมหาดไทย ว่าด้วยเงิน  
สวัสดิการเกี่ยวกับการศึกษาบุตรของพนักงานส่วน  
ท้องถิ่น พ.ศ.2541

4) ระเบียบกระทรวงมหาดไทย ว่าด้วยเงิน  
สวัสดิการเกี่ยวกับการศึกษาบุตรของพนักงานส่วน  
ท้องถิ่น (ฉบับที่ 3) พ.ศ.2549

5) หนังสือกรมบัญชีกลาง ด่วนที่สุด ที่ กค.  
0422.3/ว257 ลงวันที่ 28 มิถุนายน 2559  
เรื่อง ประเภทและอัตราเงินบำรุงการศึกษา  
และค่าเล่าเรียน

6) พระราชกฤษฎีกา เงินสวัสดิการเกี่ยวกับ  
การศึกษาของบุตร พ.ศ.2562 ลงวันที่ 12  
มิถุนายน 2562

ค่าใช้จ่าย	รวม	702,000 บาท
รายจ่ายเพื่อให้ได้มาซึ่งบริการ	จำนวน	152,000 บาท
<p>1. เพื่อจ่ายเป็นรายจ่ายเพื่อให้ได้มาซึ่งบริการ เช่น ค่าถ่ายเอกสาร ค่าเย็บหนังสือหรือเข้าปกหนังสือ ค่าซั๊กฟอก ค่าโฆษณา และเผยแพร่ประชาสัมพันธ์ (รายจ่ายเกี่ยวกับการจ้างเหมาโฆษณาประชาสัมพันธ์ และเผยแพร่ข่าวทางวิทยุกระจายเสียง โทรทัศน์ โรงมหรสพ ค่าจัดทำเอกสาร ประชาสัมพันธ์หรือสิ่งพิมพ์ต่างๆ) ค่าธรรมเนียมต่างๆ ค่าเบี้ยประกัน ค่าใช้จ่ายในการดำเนินคดีตามคำพิพากษา ค่าจ้างเหมาบริการบุคคลภายนอกเช่น ค่าจ้าง ที่ปรึกษา ค่าจ้างออกแบบ,ค่ารับรองแบบ, ค่าจ้างทนายความ, ค่าจ้างผู้เชี่ยวชาญบัญชี, ค่าจ้างปรับปรุงโดเมน website, ค่าตรวจวินิจฉัยโรค,ค่าทำหมันสัตว์ ค่าจ้างแรงงานราษฎรกรณีดำเนินการเอง ค่าจ้างเหมาที่มีลักษณะการจ้างทำเพื่อให้ได้มาซึ่งป้ายประชาสัมพันธ์ ป้ายชื่อสำนักงาน หรือป้ายอื่นๆ ที่ไม่มีลักษณะเป็นสิ่งก่อสร้าง</p> <ul style="list-style-type: none"> <li>- ค่าติดตั้งโทรศัพท์ ค่าใช้จ่ายต่าง ๆ ในการติดตั้งโทรศัพท์ ยกเว้น ค่าตู้สาขา ค่าเครื่องโทรศัพท์ ฟังก์ชันภายในและเครื่องโทรศัพท์ภายใน</li> <li>- ค่าติดตั้งเครื่องรับสัญญาณ ต่าง ๆ (ที่ไม่เข้าลักษณะที่ดินสิ่งก่อสร้าง)</li> <li>- เป็นไปตามระเบียบ และหนังสือสั่งการ ดังนี้ <ul style="list-style-type: none"> <li>1) ตามหนังสือกรมส่งเสริมการปกครองท้องถิ่น ที่ มท0808.2/ว1095 ลว 28 พ.ค.2564 เรื่อง รูปแบบการจำแนกประเภทรายรับ -รายจ่ายงบประมาณรายจ่ายประจำปีขององค์กรปกครองส่วนท้องถิ่น</li> <li>2) หนังสือกระทรวงมหาดไทย ที่ มท 0808.2/ว 7120 ลงวันที่ 1 ธันวาคม 2559 เรื่อง หลักเกณฑ์การเบิกจ่ายเงินค่าจ้างเหมาบริการขององค์กรปกครองส่วนท้องถิ่น</li> </ul> </li> </ul>		



3) หนังสือกระทรวงมหาดไทย ที่ มท0313.4/ว 1452 ลงวันที่ 27 พฤษภาคม 2541 เรื่อง การเบิกจ่ายค่าจ้างเหมาบริการขององค์กรปกครองส่วนท้องถิ่น

2.จ้างเหมาบุคคลทำความสะอาดสำนักงาน

จำนวน 1 อัตรา

กรณีจ้างแรงงาน ให้ถือปฏิบัติตามกฎหมาย ดังนี้

1) ประมวลกฎหมายแพ่งและ

พาณิชย์ บรรพ 3 ลักษณะ 6 จ้างแรงงาน

2) พระราชบัญญัติแรงงานสัมพันธ์ พ.ศ. 2541

3.ค่าจ้างเหมาจัดทำระบบงานสารบรรณ

อิเล็กทรอนิกส์ (e-office)

- เพื่อจ่ายเป็นค่าจ้างเหมาจัดทำระบบงานสารบรรณ

อิเล็กทรอนิกส์ (e-office) ตามโครงการติดต่อ

สื่อสารและรับ-ส่ง หนังสืออิเล็กทรอนิกส์ เพื่อให้การ

รับ-ส่ง หนังสือราชการมีความรวดเร็ว ทันเวลา

กำหนด ลดการนำส่งหนังสือราชการในรูปแบบ

กระดาษ พลนัสสาร ไปรษณีย์(ยกเว้นเรื่องลับ)

เทศบาลตำบลอ่างศิลาจึงขอดำเนินการจัดทำ

ระบบงานสารบรรณอิเล็กทรอนิกส์(e-office)

- เป็นไปตามระเบียบ และหนังสือสั่งการ ดังนี้

1) หนังสืออำเภอพิบูลมังสาหาร ที่ อบ 0023.22/

ว 1363 ลงวันที่ 6 ธันวาคม 2560 เรื่อง โครงการ

ติดต่อสื่อสารและรับ-ส่ง หนังสือทางอิเล็กทรอนิกส์

สำนักงานส่งเสริมการปกครองส่วนท้องถิ่น จังหวัด

อุบลราชธานี

2) หนังสือจังหวัดอุบลราชธานี ที่ อบ 0023.3/

ว 5340 ลงวันที่ 27 พฤศจิกายน 2560

เรื่อง โครงการติดต่อสื่อสารและรับ-ส่ง หนังสือทาง

อิเล็กทรอนิกส์ สำนักงานส่งเสริมการปกครองส่วน

ท้องถิ่นจังหวัดอุบลราชธานี

3) หนังสือกระทรวงมหาดไทย ที่ มท 0808.2/ว 7120 ลงวันที่ 1 ธันวาคม 2559 เรื่อง หลักเกณฑ์การเบิกจ่ายเงินค่าจ้างเหมาบริการขององค์กรปกครองส่วนท้องถิ่น

4) หนังสือกระทรวงมหาดไทย ที่ มท0313.4/ว 1452 ลงวันที่ 27 พฤษภาคม 2541 เรื่อง การเบิกจ่ายค่าจ้างเหมาบริการขององค์กรปกครองส่วนท้องถิ่น

5) ตามหนังสือกรมส่งเสริมการปกครองท้องถิ่น ที่ มท0808.2/ว1095 ลว 28 พ.ค.2564 เรื่อง รูปแบบการจำแนกประเภทรายรับ - รายจ่ายงบประมาณรายจ่ายประจำปีขององค์กรปกครองส่วนท้องถิ่น

รายจ่ายเกี่ยวกับการรับรองและพิธีการ

จำนวน

75,000 บาท

เพื่อจ่ายเป็นรายจ่ายเกี่ยวกับการรับรองและพิธีการ ได้แก่

1. ค่ารับรอง (รายจ่ายในการรับรองหรือเลี้ยงรับรองขององค์กรปกครองส่วนท้องถิ่น)

เพื่อจ่ายเป็นค่าอาหารว่างและเครื่องดื่ม ค่าอาหารสำหรับกรณีหน่วยงานอื่นหรือบุคคลภายนอก เข้าดูงานหรือเยี่ยมชมองค์กรปกครองส่วนท้องถิ่น หรือกรณีการตรวจเยี่ยมหรือตรวจราชการ การแถลงข่าวขององค์กรปกครองส่วนท้องถิ่น การมอบเงินหรือสิ่งของบริจาคให้องค์กรปกครองส่วนท้องถิ่น

2. ค่าใช้จ่ายในพิธีเปิดอาคารต่างๆ

3. ค่าใช้จ่ายในพิธีทางศาสนา/รัฐพิธี

4. ค่าใช้จ่ายในการประชุมราชการ

เพื่อจ่ายค่าใช้จ่ายในการจัดประชุมราชการขององค์กรปกครองส่วนท้องถิ่น รวมถึงการประชุมราชการทางไกลผ่านดาวเทียมตามระเบียบกระทรวงมหาดไทยว่าด้วยการเบิกค่าใช้จ่ายในการ



บริหารงานขององค์กรปกครองส่วนท้องถิ่น พ.ศ.  
2562 ฯลฯ

เป็นไปตามระเบียบ และหนังสือสั่งการ ดังนี้

1) ตามหนังสือกรมส่งเสริมการปกครองท้องถิ่น  
ที่ มท0808.2/ว1095 ลว 28 พ.ค.2564 เรื่อง  
รูปแบบการจำแนกประเภทรายรับ - รายจ่าย  
งบประมาณรายจ่ายประจำปีขององค์กรปกครอง  
ส่วนท้องถิ่น

รายจ่ายเกี่ยวเนื่องกับการปฏิบัติราชการที่ไม่เข้าลักษณะ  
รายจ่ายงบรายจ่ายอื่น ๆ

ค่าชดเชยความเสียหาย หรือค่าสินไหมทดแทน	จำนวน	10,000 บาท
--	-------	------------

เพื่อจ่ายเป็นค่าชดเชยความเสียหายหรือค่าสินไหม  
ทดแทน ฯลฯ

- เป็นไปตามหนังสือสั่งการ ดังนี้

1) ตามหนังสือกรมส่งเสริมการปกครองท้องถิ่น  
ที่ มท0808.2/ว1095 ลว 28 พ.ค.2564 เรื่อง  
รูปแบบการจำแนกประเภทรายรับ - รายจ่าย  
งบประมาณรายจ่ายประจำปีขององค์กรปกครอง  
ส่วนท้องถิ่น

ค่าใช้จ่ายในการเดินทางไปราชการ	จำนวน	130,000 บาท
--------------------------------	-------	-------------

เพื่อจ่ายเป็นค่าใช้จ่ายในการเดินทางไปราชการใน  
ราชอาณาจักรและนอกราชอาณาจักร เช่น ค่าเบี้ย  
เลี้ยงเดินทาง ค่าพาหนะ ค่าเช่าที่พัก ค่าบริการ  
จอดรถ ฌ ท่าอากาศยาน ค่าผ่านทางด่วนพิเศษ  
ค่าธรรมเนียมในการใช้สนามบิน

ตามระเบียบและหนังสือสั่งการ ดังนี้

1) ระเบียบกระทรวงมหาดไทย ว่าด้วยค่าใช้จ่ายใน  
การเดินทางไปราชการของเจ้าหน้าที่ท้องถิ่น  
พ.ศ. 2555 และฉบับเพิ่มเติม

2) พระราชกฤษฎีกาค่าใช้จ่ายในการเดินทางไป  
ราชการ พ.ศ.2526 และที่แก้ไขเพิ่มเติม ฉบับที่ (2)

พ.ศ.2527, ฉบับที่ (3) พ.ศ.2528, ฉบับที่ (4)  
พ.ศ.2529, ฉบับที่ (5) พ.ศ.2534, ฉบับที่ (6)  
พ.ศ.2541, ฉบับที่ (7) พ.ศ.2548, ฉบับที่ (8)  
พ.ศ.2553

3) หนังสือกระทรวงการคลังที่ กค0502/ว42  
ลงวันที่ 26 กรกฎาคม 2550 เรื่องหลักเกณฑ์การ  
เบิกค่าพาหนะรับจ้างข้ามเขตจังหวัด เงินชดเชย  
และค่าใช้จ่ายอื่นที่จำเป็นต้องจ่ายเนื่องในการ  
เดินทางไปราชการ

4) ตามหนังสือกรมส่งเสริมการปกครองท้องถิ่น  
ที่ มท0808.2/ว1095 ลว 28 พ.ค.2564 เรื่อง  
รูปแบบการจําแนกประเภทรายรับ - รายจ่าย  
งบประมาณรายจ่ายประจำปีขององค์กรปกครอง  
ส่วนท้องถิ่น

5) หนังสือกระทรวงมหาดไทย ที่ มท 0808.2/ว  
1827 ลงวันที่ 26 มีนาคม 2564 เรื่องการเทียบ  
ตำแหน่งเพื่อประโยชน์ในการเบิกค่าใช้จ่ายในการ  
เดินทางไปราชการ



ค่าลงทะเบียนในการฝึกอบรม

จำนวน

130,000 บาท

เพื่อจ่ายเป็นค่าลงทะเบียนในการฝึกอบรม

ตามระเบียบและหนังสือสั่งการ ดังนี้

1) ระเบียบกระทรวงมหาดไทย ว่าด้วยค่าใช้จ่าย  
ในการเดินทางไปราชการของเจ้าหน้าที่ท้องถิ่น  
พ.ศ. 2555 และฉบับเพิ่มเติม

2) พระราชกฤษฎีกาค่าใช้จ่ายในการเดินทางไป  
ราชการ พ.ศ.2526 และที่แก้ไขเพิ่มเติม ฉบับที่  
(2) พ.ศ.2527, ฉบับที่ (3) พ.ศ.2528, ฉบับที่ (4)  
พ.ศ.2529, ฉบับที่ (5) พ.ศ.2534, ฉบับที่ (6)  
พ.ศ.2541, ฉบับที่ (7) พ.ศ.2548, ฉบับที่ (8)  
พ.ศ.2553

3) หนังสือกระทรวงการคลังที่ กค0502/ว42  
ลงวันที่ 26 กรกฎาคม 2550 เรื่องหลักเกณฑ์การ  
เบิกค่าพาหนะรับจ้างข้ามเขตจังหวัด เงินชดเชย  
และค่าใช้จ่ายอื่นที่จำเป็นต้องจ่ายเนื่องในการ  
เดินทางไปราชการ

4) ตามหนังสือกรมส่งเสริมการปกครองท้องถิ่น  
ที่ มท0808.2/ว1095 ลว 28 พ.ค.2564 เรื่อง  
รูปแบบการจําแนกประเภทรายรับ -รายจ่าย  
งบประมาณรายจ่ายประจำปีขององค์กรปกครอง  
ส่วนท้องถิ่น

5) หนังสือกระทรวงมหาดไทย ที่ มท 0808.2/ว  
1827 ลงวันที่ 26 มีนาคม 2564 เรื่องการเทียบ  
ตำแหน่งเพื่อประโยชน์ในการเบิกค่าใช้จ่ายในการ  
เดินทางไปราชการ

โครงการค่าใช้จ่ายสำหรับการเลือกตั้งขององค์กร  
ปกครองส่วนท้องถิ่น จำนวน 50,000 บาท

เพื่อจ่ายเป็นค่าใช้จ่ายในการเลือกตั้งขององค์กร  
ปกครองส่วนท้องถิ่น ตามที่กฎหมายกำหนด  
 อีกทั้งให้ความร่วมมือในการประชาสัมพันธ์  
 การณรงค์ หรือการให้ข้อมูลข่าวสารแก่ประชาชน  
 ให้ทราบถึงสิทธิและหน้าที่และการมีส่วนร่วม  
 ทางการเมืองในการเลือกตั้งสภาผู้แทนราษฎร  
 ตามความเหมาะสม โดยคำนึงถึงฐานะการคลัง  
 ขององค์กรปกครองส่วนท้องถิ่น โดยจ่ายเป็น  
 ค่าใช้จ่ายในการเลือกตั้งสมาชิกสภาท้องถิ่นหรือ  
 ผู้บริหารท้องถิ่น เช่น ค่าตอบแทน ค่าใช้สอย/  
 ค่าวัสดุ/ค่าสาธารณูปโภค เครื่องเขียน และ  
 อุปกรณ์ ค่าถ่ายเอกสาร ค่าพิมพ์เอกสารและ  
 สิ่งพิมพ์ ค่าหนังสือ ค่าใช้จ่ายในการติดต่อสื่อสาร  
 ค่าเช่าอุปกรณ์ต่างๆ ค่ากระเป่าหรือสิ่งที่ใช้บรรจุ  
 เอกสาร ค่าของสมนาคุณ ค่าอาหารว่างและ  
 เครื่องดื่ม ค่าสมนาคุณวิทยากร ค่าอาหาร  
 ค่ายานพาหนะ ค่าป้ายโครงการ ค่าป้าย  
 ประชาสัมพันธ์ ค่าตอบแทนคณะกรรมการ  
 ค่าใช้จ่ายอื่นที่จำเป็นสำหรับการจัดทำโครงการ  
 ตามหนังสือสั่งการ ดังนี้

- 1) หนังสือกระทรวงมหาดไทย ที่ มท 0808.2/  
ว3675 ลงวันที่ 6 กรกฎาคม 2561
- 2) หนังสือกระทรวงมหาดไทย ด่วนมาก ที่ มท  
0808.2/ว 1705 ลงวันที่ 20 มีนาคม 2563
- 3) หนังสือสำนักงานคณะกรรมการการ  
เลือกตั้ง ลงวันที่ 21 กรกฎาคม 2564  
ลต (อบ) 0002/ว138 เรื่องการเตรียมการจัดทำ  
งบประมาณรายจ่ายประจำปี 2565 เพื่อเป็น  
ค่าใช้จ่ายในการเลือกตั้งสมาชิกสภาท้องถิ่นหรือ  
ผู้บริหารท้องถิ่น กรณี แทนตำแหน่งที่ว่าง



4) หนังสืออำเภอพิบูลมังสาหาร ด่วนที่สุด อบ  
0023.22/ว 1264 ลงวันที่ 3 สิงหาคม 2564 เรื่อง  
การเตรียมการจัดทำงบประมาณรายจ่าย  
ประจำปี พ.ศ.2565 เพื่อเป็นค่าใช้จ่ายในการ  
เลือกตั้งสมาชิกสภาท้องถิ่นหรือผู้บริหารท้องถิ่น  
- แผนพัฒนาท้องถิ่น (พ.ศ. 2566-2570)  
หน้าที่ 361 ลำดับที่ 11

โครงการประชุมประชาคมท้องถิ่นในเขตเทศบาลตำบล อ่างศิลา	จำนวน	20,000 บาท
---	-------	------------

เพื่อจ่ายเป็นค่าใช้จ่ายในการจัดประชุมประชาคม  
ท้องถิ่นในเขตเทศบาลตำบลอ่างศิลา โดยจ่ายเป็น  
ค่าใช้จ่ายเกี่ยวกับการใช้และการตกแต่งสถานที่  
ค่าวัสดุ-อุปกรณ์ ค่าอาหารว่างและเครื่องดื่ม  
ค่าป้ายโครงการ ค่าใช้จ่ายอื่นที่จำเป็นสำหรับ  
การจัดทำโครงการ

ตามหนังสือสั่งการ ดังนี้

1) หนังสือกระทรวงมหาดไทย ที่ มท 0891.4/  
ว 856 ลงวันที่ 12 มีนาคม 2553

2) หนังสือกรมส่งเสริมการปกครองท้องถิ่น  
ด่วนที่สุด ที่ มท 0810.3/ว179 ลงวันที่ 15  
มกราคม 2562

3) หนังสือกรมส่งเสริมการปกครองท้องถิ่น  
ด่วนที่สุด ที่ มท 0810.3/ว1921 ลงวันที่  
16 พฤษภาคม 2562

- แผนพัฒนาท้องถิ่น (พ.ศ. 2566-2570)  
หน้าที่ 358 ลำดับที่ 6

โครงการประเมินผลการปฏิบัติราชการและวิธีการ  
 บริหารกิจการบ้านเมืองที่ดีของเทศบาลตำบลอ่างศิลา  
 เพื่อจ่ายเป็นค่าใช้จ่ายในการอบรมให้ความรู้แก่  
 พนักงานเทศบาล ลูกจ้างประจำ และพนักงาน  
 จ้าง เสริมสร้างทัศนคติที่ดีในการทำงาน โดยจ่ายเป็น  
 ค่าใช้จ่ายเกี่ยวกับการดำเนินการตามโครงการ  
 เช่น ค่าใช้จ่ายในการฝึกอบรม ได้แก่ ค่าเอกสาร  
 ค่าป้ายประชาสัมพันธ์ ค่าวัสดุอุปกรณ์ ค่าวิทยากร  
 ค่าเช่าที่พัก ค่าอาหารและเครื่องดื่ม ค่าอาหารว่าง  
 และเครื่องดื่ม ค่ายานพาหนะ และค่าใช้จ่ายอื่นๆ ที่  
 จำเป็นและเกี่ยวข้อง  
 เป็นไปตามระเบียบ ดังนี้

- ระเบียบกระทรวงมหาดไทย ว่าด้วยค่าใช้จ่ายใน  
 การฝึกอบรมและการเข้ารับการฝึกอบรมของ  
 เจ้าหน้าที่ท้องถิ่น พ.ศ.2557 และที่แก้ไขเพิ่มเติม
- แผนพัฒนาท้องถิ่น (พ.ศ. 2566-2570)

หน้าที่ 356 ลำดับที่ 4

จำนวน 10,000 บาท



<p>โครงการพัฒนาบุคลากรสู่การพัฒนาองค์กร (Organization Development:OD) เพื่อจ่ายเป็นค่าใช้จ่ายในการอบรมให้ความรู้แก่ พนักงานเทศบาล ลูกจ้างประจำ และพนักงาน จ้าง เสริมสร้างทัศนคติที่ดีในการทำงาน โดยจ่ายเป็น ค่าใช้จ่ายเกี่ยวกับการดำเนินการตามโครงการ เช่น ค่าใช้จ่ายในการฝึกอบรม ได้แก่ ค่าเอกสาร ค่าป้ายประชาสัมพันธ์ ค่าวัสดุอุปกรณ์ ค่าวิทยากร ค่าเช่าที่พัก ค่าอาหารและเครื่องดื่ม ค่าอาหารว่าง และเครื่องดื่ม ค่ายานพาหนะ และค่าใช้จ่ายอื่นๆ ที่ จำเป็นและเกี่ยวข้อง เป็นไปตามระเบียบ ดังนี้ - ระเบียบกระทรวงมหาดไทย ว่าด้วยค่าใช้จ่ายใน การฝึกอบรมและการเข้ารับการฝึกอบรมของ เจ้าหน้าที่ท้องถิ่น พ.ศ.2557 และที่แก้ไขเพิ่มเติม - แผนพัฒนาท้องถิ่น (พ.ศ. 2566-2570) หน้าที่ 357 ลำดับที่ 5</p>	จำนวน	10,000 บาท
<p>โครงการสนับสนุนการจัดทำแผนชุมชน เพื่อจ่ายเป็นค่าใช้จ่ายในการสนับสนุนในการประชุม ประชาคมเพื่อจัดทำแผนชุมชน โดยจ่ายเป็น ค่าใช้จ่ายเกี่ยวกับการใช้และการตกแต่งสถานที่ ค่าวัสดุ-อุปกรณ์ ค่าอาหารว่างและเครื่องดื่ม ค่าป้ายโครงการ ค่าใช้จ่ายอื่นที่จำเป็นสำหรับการ จัดทำโครงการ เป็นไปตามระเบียบ ดังนี้ - ระเบียบกระทรวงมหาดไทย ว่าด้วยการจัดทำแผน และประสานแผนพัฒนาพื้นที่ในระดับอำเภอและ ตำบล พ.ศ. 2562 (ฉบับปรับปรุง ประจำปี งบประมาณ พ.ศ. 2564) - แผนพัฒนาท้องถิ่น (พ.ศ. 2566 2570) หน้าที่ 358 ลำดับที่ 7</p>	จำนวน	25,000 บาท

โครงการเสริมสร้างความรู้ความเข้าใจการประเมินผล  
การปฏิบัติงานของพนักงานเทศบาลและพนักงานจ้าง  
เพื่อจ่ายเป็นค่าใช้จ่ายในการอบรมให้ความรู้แก่  
พนักงานเทศบาล ลูกจ้างประจำ และพนักงาน  
จ้าง เสริมสร้างทัศนคติที่ดีในการทำงาน โดยจ่ายเป็น  
ค่าใช้จ่ายเกี่ยวกับการดำเนินการตามโครงการ  
เช่น ค่าใช้จ่ายในการฝึกอบรม ได้แก่ ค่าเอกสาร  
ค่าป้ายประชาสัมพันธ์ ค่าวัสดุอุปกรณ์ ค่าวิทยากร  
ค่าเช่าที่พัก ค่าอาหารและเครื่องดื่ม ค่าอาหารว่าง  
และเครื่องดื่ม ค่ายานพาหนะ และค่าใช้จ่ายอื่นๆ ที่  
จำเป็นและเกี่ยวข้อง  
เป็นไปตามระเบียบ ดังนี้

- ระเบียบกระทรวงมหาดไทย ว่าด้วยค่าใช้จ่ายใน  
การฝึกอบรมและการเข้ารับการฝึกอบรมของ  
เจ้าหน้าที่ท้องถิ่น พ.ศ.2557 และที่แก้ไขเพิ่มเติม
- แผนพัฒนาท้องถิ่น (พ.ศ. 2566-2570)

หน้าที่ 355 ลำดับที่ 3

จำนวน

10,000 บาท



โครงการอบรมเพื่อเสริมสร้างการป้องกันและ  
ปราบปรามการทุจริตในการปฏิบัติงานของเทศบาล  
ตำบลอ่างศิลา

จำนวน

10,000 บาท

เพื่อจ่ายเป็นค่าใช้จ่ายในการอบรมให้ความรู้แก่  
ผู้บริหาร สมาชิกสภาเทศบาล พนักงานเทศบาล  
ลูกจ้างประจำ และพนักงานจ้าง เพื่อป้องกันและ  
ปราบปรามการทุจริตในการปฏิบัติงานของเทศบาล  
ตำบลอ่างศิลา โดยจ่ายเป็นค่าใช้จ่ายเกี่ยวกับการ  
ดำเนินการตามโครงการ เช่น ค่าใช้จ่ายในการ  
ฝึกอบรม ได้แก่ ค่าเอกสาร ค่าป้ายประชาสัมพันธ์  
ค่าวัสดุอุปกรณ์ ค่าวิทยากร ค่าเช่าที่พัก ค่าอาหาร  
และเครื่องดื่ม ค่าอาหารว่างและเครื่องดื่ม ค่า  
ยานพาหนะ และค่าใช้จ่ายอื่นๆ ที่จำเป็นและ  
เกี่ยวข้อง

เป็นไปตามระเบียบ ดังนี้

- ระเบียบกระทรวงมหาดไทย ว่าด้วยค่าใช้จ่ายใน  
การฝึกอบรมและการเข้ารับการฝึกอบรมของ  
เจ้าหน้าที่ท้องถิ่น พ.ศ.2557 และที่แก้ไขเพิ่มเติม
- แผนพัฒนาท้องถิ่น (พ.ศ. 2566-2570)

หน้าที่ 359 ลำดับที่ 8

โครงการอบรมให้ความรู้การป้องกันผลประโยชน์ทับซ้อนแก่ผู้บริหาร สมาชิกสภาเทศบาล พนักงานเทศบาล ลูกจ้าง พนักงานจ้าง ของเทศบาลตำบลอ่างศิลา จำนวน 10,000 บาท

เพื่อจ่ายเป็นค่าใช้จ่ายในการอบรมให้ความรู้แก่ผู้บริหาร สมาชิกสภาเทศบาล พนักงานเทศบาล ลูกจ้างประจำ และพนักงานจ้าง การป้องกันผลประโยชน์ทับซ้อน โดยจ่ายเป็นค่าใช้จ่ายเกี่ยวกับการดำเนินการตามโครงการ เช่น ค่าใช้จ่ายในการฝึกอบรม ได้แก่ ค่าเอกสาร ค่าป้ายประชาสัมพันธ์ ค่าวัสดุอุปกรณ์ ค่าวิทยากร ค่าเช่าที่พัก ค่าอาหารและเครื่องดื่ม ค่าอาหารว่างและเครื่องดื่ม ค่ายานพาหนะ และค่าใช้จ่ายอื่นๆ ที่จำเป็นและเกี่ยวข้อง

เป็นไปตามระเบียบ ดังนี้

- ระเบียบกระทรวงมหาดไทย ว่าด้วยค่าใช้จ่ายในการฝึกอบรมและการเข้ารับการฝึกอบรมของเจ้าหน้าที่ท้องถิ่น พ.ศ.2557 และที่แก้ไขเพิ่มเติม
- แผนพัฒนาท้องถิ่น (พ.ศ. 2566-2570)

หน้าที่ 359 ลำดับที่ 9



โครงการอบรมให้ความรู้เกี่ยวกับการดำเนินการทาง  
วินัยแก่บุคลากร

จำนวน

10,000 บาท

เพื่อจ่ายเป็นค่าใช้จ่ายในการอบรมให้ความรู้แก่  
พนักงานเทศบาล ลูกจ้างประจำ และพนักงาน  
จ้าง เกี่ยวกับการดำเนินการทางวินัย การรักษา  
วินัย และเสริมสร้างทัศนคติที่ดีในการทำงาน  
โดยจ่ายเป็นค่าใช้จ่ายเกี่ยวกับการดำเนินการตาม  
โครงการ เช่น ค่าใช้จ่ายในการฝึกอบรม ได้แก่  
ค่าเอกสาร ค่าป้ายประชาสัมพันธ์ ค่าวัสดุอุปกรณ์  
ค่าวิทยากร ค่าเช่าที่พัก ค่าอาหารและเครื่องดื่ม  
ค่าอาหารว่างและเครื่องดื่ม ค่ายานพาหนะ และ  
ค่าใช้จ่ายอื่นๆ ที่จำเป็นและเกี่ยวข้อง  
เป็นไปตามระเบียบ ดังนี้

- ระเบียบกระทรวงมหาดไทย ว่าด้วยค่าใช้จ่ายใน  
การฝึกอบรมและการเข้ารับการฝึกอบรมของ  
เจ้าหน้าที่ท้องถิ่น พ.ศ.2557 และที่แก้ไขเพิ่มเติม
  - แผนพัฒนาท้องถิ่น (พ.ศ. 2566-2570)
- หน้าที่ 355 ลำดับที่ 2

ค่าบำรุงรักษาและซ่อมแซม

จำนวน

50,000 บาท

เพื่อจ่ายเป็นค่าซ่อมแซมรักษาทรัพย์สิน เพื่อให้สามารถใช้งานได้ตามปกติ (รถตู้, รถกระบะสี่ประตู และครุภัณฑ์สำนักปลัดเทศบาล) ฯลฯ  
หมายเหตุ

1. ค่าซ่อมแซมบำรุงรักษาทรัพย์สิน เพื่อให้สามารถใช้งานได้ตามปกติ กรณีเป็นการจ้างเหมาซึ่งมีทั้งค่าสิ่งของและค่าแรงงาน ให้เบิกจ่ายจากค่าใช้จ่าย  
2. ในกรณีที่หน่วยงานขององค์กรปกครองส่วนท้องถิ่นเป็นผู้ดำเนินการบำรุงรักษาหรือซ่อมแซมทรัพย์สินต่างๆเองให้ปฏิบัติ ดังนี้

(1) ค่าจ้างเหมาแรงงานของบุคคลภายนอกให้เบิกจ่ายเป็นค่าจ้างเหมาบริการในค่าใช้จ่าย

(2) ค่าสิ่งของที่องค์กรปกครองส่วนท้องถิ่นซื้อมาใช้ในการบำรุงรักษาหรือซ่อมแซมทรัพย์สินให้เบิกจ่ายจากค่าวัสดุ

- เป็นไปตามหนังสือสั่งการ ดังนี้

1) ตามหนังสือกรมส่งเสริมการปกครองท้องถิ่น ที่ มท0808.2/ว1095 ลง 28 พ.ค. 2564 เรื่อง รูปแบบการจำแนกประเภทรายรับ - รายจ่าย งบประมาณรายจ่ายประจำปีขององค์กรปกครองส่วนท้องถิ่น



ค่าสาธารณูปโภค	รวม	1,046,450 บาท
ค่าไฟฟ้า	จำนวน	900,000 บาท

เพื่อจ่ายเป็นค่าไฟฟ้าของสำนักงาน และสถานที่อยู่ในความดูแลของเทศบาลตำบลอ่างศิลา สำหรับค่าไฟฟ้าค้างจ่าย และค่ากระแสไฟฟ้าสาธารณะส่วนที่เกินขององค์กรปกครองส่วนท้องถิ่น รวมถึงค่าใช้จ่ายที่ต้องชำระพร้อมกัน เช่นค่าบริการ ค่าภาษี ฯลฯ เป็นต้น

- เป็นไปตามหนังสือสั่งการ ดังนี้

1) ตามหนังสือกรมส่งเสริมการปกครองท้องถิ่น ที่ มท0808.2/ว1095 ลว 28 พ.ค.2564 เรื่อง รูปแบบการจําแนกประเภทรายรับ - รายจ่าย งบประมาณรายจ่ายประจำปีขององค์กรปกครองส่วนท้องถิ่น

ค่าบริการโทรศัพท์	จำนวน	85,000 บาท
-------------------	-------	------------

เพื่อจ่ายเป็นค่าโทรศัพท์พื้นฐานในสำนักงาน ค่าโทรศัพท์เคลื่อนที่ ฯลฯ และให้หมายความรวมถึงค่าใช้จ่ายเพื่อให้ได้ใช้บริการดังกล่าว และค่าใช้จ่ายที่เกิดขึ้นเกี่ยวกับการใช้บริการ เช่น ค่าเช่า ค่าเช่าเครื่อง เลขหมายโทรศัพท์ ค่าบำรุงรักษาสาย

- เป็นไปตามหนังสือสั่งการ ดังนี้

1) ตามหนังสือกรมส่งเสริมการปกครองท้องถิ่น ที่ มท0808.2/ว1095 ลว 28 พ.ค.2564 เรื่อง รูปแบบการจําแนกประเภทรายรับ - รายจ่าย งบประมาณรายจ่ายประจำปีขององค์กรปกครองส่วนท้องถิ่น

<p>ค่าบริการไปรษณีย์</p> <p>เพื่อจ่ายเป็นค่าไปรษณีย์ ค่าธนาณัติ ค่าดวงตราไปรษณียากร ค่าเช่าตู้ไปรษณีย์ ค่าธรรมเนียมการโอนเงินในระบบบริหารการเงินการคลังภาครัฐแบบอิเล็กทรอนิกส์ (GFMS) ฯลฯ</p>	<p>จำนวน</p>	<p>30,000 บาท</p>
<p>- เป็นไปตามหนังสือสั่งการ ดังนี้</p>		
<p>1) ตามหนังสือกรมส่งเสริมการปกครองท้องถิ่น ที่ มท0808.2/ว1095 ลว 28 พ.ค.2564 เรื่อง รูปแบบการจําแนกประเภทรายรับ - รายจ่าย งบประมาณรายจ่ายประจำปีขององค์กรปกครองส่วนท้องถิ่น</p>		
<p>ค่าบริการสื่อสารและโทรคมนาคม</p> <p>เพื่อจ่ายเป็นค่าบริการสื่อสารโทรคมนาคม เช่น ค่าโทรภาพ(โทรสาร) ค่าเทเลกซ์ ค่าวิทยุสื่อสาร ค่าสื่อสารผ่านดาวเทียม ค่าใช้จ่ายเกี่ยวกับการใช้ระบบอินเทอร์เน็ต รวมถึงอินเทอร์เน็ตการ์ดและค่าสื่อสารอื่นๆ เช่น ค่าเคเบิลทีวี ค่าเช่าช่องสัญญาณดาวเทียม เป็นต้น และให้หมายรวมถึงค่าใช้จ่ายเพื่อให้ได้ใช้บริการดังกล่าวและค่าใช้จ่ายที่เกิดขึ้นเกี่ยวกับการใช้บริการ ค่าต่อสัญญาณจีพีเอส (1ครั้งต่อปี) ฯลฯ</p>	<p>จำนวน</p>	<p>1,450 บาท</p>
<p>ตามหนังสือสั่งการ ดังนี้</p>		
<p>1) ตามหนังสือกรมส่งเสริมการปกครองท้องถิ่น ที่ มท0808.2/ว1095 ลว 28 พ.ค. 2564 เรื่อง รูปแบบการจําแนกประเภทรายรับ - รายจ่าย งบประมาณรายจ่ายประจำปีขององค์กรปกครองส่วนท้องถิ่น</p>		
<p>ค่าเช่าพื้นที่เว็บไซต์ และค่าธรรมเนียมที่เกี่ยวข้อง</p>	<p>จำนวน</p>	<p>30,000 บาท</p>



งบลงทุน	รวม	152,700 บาท
ค่าครุภัณฑ์	รวม	152,700 บาท
ครุภัณฑ์สำนักงาน		
จัดซื้อเก้าอี้	จำนวน	40,000 บาท
<p>    เพื่อจ่ายเป็นค่าจัดซื้อเก้าอี้สำนักงาน ปรับสูงต่ำได้          หนัง(PU) มีล้อเลื่อน จำนวน 10 ตัว ตัวละ          4,000 บาท</p> <p>    - ตามหนังสือสั่งการ ดังนี้</p> <p>        1) หนังสือกระทรวงมหาดไทย ด่วนที่สุด ที่ มท              0808.2/ว3523 ลงวันที่ 20 มิถุนายน 2559</p> <p>        2) หนังสือกรมส่งเสริมการปกครองท้องถิ่น              ด่วนที่สุด ที่ มท 0808.2/ว 1248 ลงวันที่              27 มิถุนายน 2559</p> <p>        3) หนังสือกระทรวงมหาดไทย ที่ มท0808.2/              ว1536 ลงวันที่ 19 มิถุนายน 2561</p> <p>        4) หนังสือกระทรวงมหาดไทย ที่ มท0808.2/              ว0444 ลงวันที่ 24 มกราคม 2561</p>		
ครุภัณฑ์ไฟฟ้าและวิทยุ		
จัดซื้อเครื่องขยายเสียง (เพาเวอร์แอมป์)	จำนวน	5,500 บาท
<p>    - เพื่อจัดซื้อเครื่องขยายเสียง (เพาเวอร์แอมป์)          พร้อมค่าติดตั้ง</p> <p>    - จัดหาตามราคาท้องตลาด</p>		
จัดซื้อเครื่องบันทึกเสียง แบบดิจิตอลพกพา	จำนวน	5,500 บาท
<p>    - เพื่อจัดซื้อเครื่องบันทึกเสียง แบบดิจิตอล          พกพา จำนวน 1 เครื่อง</p> <p>    - จัดหาตามราคาท้องตลาด</p>		

จัดซื้อเครื่องผสมสัญญาณเสียง Mixer	จำนวน	6,000 บาท
- เพื่อจัดซื้อเครื่องผสมสัญญาณเสียง Mixer		
พร้อมค่าติดตั้ง จำนวน 1 เครื่อง		
- จัดหาตามราคาท้องตลาด		
จัดซื้อไม้ประชุมไร้สาย พร้อมอุปกรณ์ และค่าติดตั้ง	จำนวน	50,000 บาท
- เพื่อจัดซื้อไม้ประชุมไร้สาย พร้อมอุปกรณ์ และ		
ค่าติดตั้ง จำนวน 2 ชุดๆละ 25,000 บาท		
- จัดหาตามราคาท้องตลาด		
จัดซื้อไม้ค้อยพร้อมเครื่องส่ง	จำนวน	15,000 บาท
เพื่อจัดซื้อไม้ค้อยพร้อมเครื่องส่ง จำนวน 1 ชุด		
- จัดหาตามราคาท้องตลาด		
จัดซื้อไม้ค้าย	จำนวน	9,000 บาท
เพื่อจัดซื้อไม้ค้าย จำนวน 2 ตัวๆละ 4,500 บาท		
- จัดหาตามราคาท้องตลาด		
ครุภัณฑ์โฆษณาและเผยแพร่		
จัดซื้อเลนส์กล้อง	จำนวน	10,000 บาท
- เพื่อจัดซื้อเลนส์กล้อง ระยะโฟกัสไม่น้อยกว่า		
40-150 mm จำนวน 1 ตัว		
- จัดหาตามราคาท้องตลาด		



ครุภัณฑ์คอมพิวเตอร์หรืออิเล็กทรอนิกส์

จัดซื้อเครื่องพิมพ์แบบฉีดหมึกพร้อมติดตั้งถังหมึกพิมพ์ (Ink Tank Printer)	จำนวน	4,000 บาท
---	-------	-----------

เพื่อจัดซื้อเครื่องพิมพ์แบบฉีดหมึกพร้อมติดตั้ง

ถังหมึกพิมพ์ (Ink Tank Printer)

จำนวน 1 เครื่อง ราคา 4,000 บาท

คุณลักษณะพื้นฐาน

- เป็นเครื่องพิมพ์แบบฉีดหมึกพร้อมติดตั้งถังหมึก

พิมพ์ (Ink Tank Printer) จากโรงงานผู้ผลิต

- มีความละเอียดในการพิมพ์ไม่น้อยกว่า

1,200x1,200 dpi

- มีความเร็วในการพิมพ์ร่างขาวสำหรับกระดาษ

ขนาด A4 ไม่น้อยกว่า 19 หน้าต่อนาที (ppm) หรือ  
8.8 ภาพต่อนาที

- มีความเร็วในการพิมพ์ร่างสีสำหรับกระดาษ

ขนาด A4 ไม่น้อยกว่า 15 หน้าต่อนาที (ppm)

หรือ 5 ภาพต่อนาที (ipm)

- มีช่องเชื่อมต่อ (Interface) แบบ USB 2.0 หรือ

ดีกว่า จำนวนไม่น้อยกว่า 1 ช่อง

- มีถาดใส่กระดาษได้รวมกันไม่น้อยกว่า 50 แผ่น

- สามารถใช้ได้กับ A4, Letter, Legal และสามารถ

กำหนดขนาดของกระดาษเองได้

- จัดหาตามเกณฑ์ราคากลางและคุณลักษณะพื้นฐาน

การจัดหาอุปกรณ์และระบบคอมพิวเตอร์

จัดซื้อเครื่องพิมพ์เลเซอร์ หรือ LED ขาวดำ (18 หน้า/  
นาที่) จำนวน 5,200 บาท

เพื่อจัดซื้อเครื่องพิมพ์เลเซอร์ หรือ LED ขาวดำ  
(18 หน้า/นาที่) จำนวน 2 เครื่อง

ราคา 2,600 บาท

คุณลักษณะพื้นฐาน

- มีความละเอียดในการพิมพ์ไม่น้อยกว่า

600x600 dpi

- มีความเร็วในการพิมพ์สำหรับกระดาษ A4 ไม่น้อย  
กว่า 18 หน้าต่อนาที (ppm)

- มีหน่วยความจำ (Memory) ขนาดไม่น้อย  
กว่า 32 MB

- มีช่องเชื่อมต่อ (Interface) แบบ USB 2.0 หรือ  
ดีกว่า จำนวนไม่น้อยกว่า 1 ช่อง

- มีถาดใส่กระดาษได้รวมกันไม่น้อยกว่า 150 แผ่น

- สามารถใช้ได้กับ A4, Letter, Legal และสามารถ  
กำหนดขนาดของกระดาษเองได้

- จัดหาตามเกณฑ์ราคากลางและคุณลักษณะพื้นฐาน  
การจัดหาอุปกรณ์และระบบคอมพิวเตอร์

จัดซื้อเครื่องสำรองไฟฟ้า ขนาด 800 VA จำนวน 2,500 บาท

เพื่อจัดซื้อเครื่องสำรองไฟฟ้า ขนาด 800 VA

จำนวน 1 เครื่อง

คุณลักษณะพื้นฐาน

- มีกำลังไฟฟ้าขาออก (Output) ไม่น้อยกว่า

800 VA (480 Watts)

- สามารถสำรองไฟฟ้าได้ไม่น้อยกว่า 15 นาที

- จัดหาตามเกณฑ์ราคากลางและคุณลักษณะพื้นฐาน  
การจัดหาอุปกรณ์และระบบคอมพิวเตอร์



งบเงินอุดหนุน	รวม	30,000 บาท
เงินอุดหนุน	รวม	30,000 บาท
เงินอุดหนุนองค์กรปกครองส่วนท้องถิ่น		
เงินอุดหนุนเทศบาลตำบลกุดชุมภู	จำนวน	30,000 บาท
<p>    เพื่อเงินอุดหนุนเทศบาลตำบลกุดชุมภู ในการ          ดำเนินโครงการจัดตั้งศูนย์ปฏิบัติการร่วมในการ          ช่วยเหลือประชาชนขององค์กรปกครองส่วน          ท้องถิ่น (สถานที่กลาง) อำเภอพิบูลมังสาหาร          จังหวัดอุบลราชธานี ประจำปีงบประมาณ 2566</p>		

งานบริหารงานคลัง	รวม	4,235,400	บาท
งบบุคลากร	รวม	2,163,600	บาท
เงินเดือน (ฝ่ายประจำ)	รวม	2,163,600	บาท
เงินเดือนข้าราชการ หรือพนักงานส่วนท้องถิ่น	จำนวน	1,730,880	บาท

เพื่อจ่ายเป็นเงินเดือนพนักงานเทศบาล และจ่าย

เป็นเงินปรับปรุงเงินเดือน

ประจำปี จำนวน 5 อัตรา ได้แก่

1. ผู้อำนวยการกองคลัง
  2. หัวหน้าฝ่ายบริหารงานคลัง
  3. เจ้าพนักงานจัดเก็บรายได้
  4. เจ้าพนักงานพัสดุ
  5. เจ้าพนักงานการเงินและบัญชี
- เป็นไปตามพระราชบัญญัติ พระราชกฤษฎีกา  
ประกาศ และหนังสือสั่งการ ดังนี้

1) พระราชบัญญัติระเบียบบริหารงานบุคคลส่วน  
ท้องถิ่น พ.ศ. 2542

2) พระราชกฤษฎีกาการจ่ายเงินเดือนเงินปี  
บำเหน็จ บำนาญและเงินอื่นในลักษณะเดียวกัน  
พ.ศ. 2535

3) ประกาศคณะกรรมการมาตรฐานการ  
บริหารงานบุคคลส่วนท้องถิ่น เรื่อง กำหนด  
มาตรฐานกลางการบริหารงานบุคคลส่วน  
ท้องถิ่น (ฉบับที่ 11) ลงวันที่  
6 มิถุนายน 2560

4) หนังสือสำนักงาน ก.จ., ก.ท. และ ก.อบต.  
ด่วนที่สุด ที่ มท 0809.3/ว 2683 ลงวันที่ 15  
ธันวาคม 2558 เรื่อง ประกาศ ก.จ., ก.ท. และ  
ก.อบต. เรื่อง มาตรฐานทั่วไปเกี่ยวกับอัตราเงินเดือน  
และวิธีการจ่ายเงินเดือนและประโยชน์ตอบแทนอื่น  
(ฉบับที่ 4) และประกาศ ก.จ., ก.ท. และ ก.อบต.  
เรื่องมาตรฐานทั่วไปเกี่ยวกับอัตราค่าจ้างและการให้  
ลูกจ้างขององค์กรปกครองส่วนท้องถิ่นได้รับ  
ค่าจ้าง (ฉบับที่ 4)



5) หนังสือสำนักงาน ก.จ., ก.ท. และ ก.อบต.  
 ด่วนที่สุด ที่ มท 0809.3/ว 13 ลงวันที่ 3  
 กรกฎาคม 2561 ประกาศ ก.จ. ก.ท. และ  
 ก.อบต. เรื่อง มาตรฐานทั่วไปเกี่ยวกับการกำหนด  
 หลักเกณฑ์การเลื่อนขั้นเงินเดือนข้าราชการและ  
 พนักงานส่วนท้องถิ่น (ฉบับที่ 2) พ.ศ. 2561

เงินประจำตำแหน่ง

จำนวน

60,000 บาท

เพื่อจ่ายเป็นเงินประจำตำแหน่งของพนักงาน  
 เทศบาล ที่ควรได้รับตามที่ระเบียบกำหนด  
 จำนวน 2 อัตรา ได้แก่

1. ผู้อำนวยการกองคลัง
  2. หัวหน้าฝ่ายบริหารงานคลัง
- เป็นไปตามพระราชบัญญัติ พระราชกฤษฎีกา  
 ประกาศ และหนังสือสั่งการ ดังนี้

1) พระราชบัญญัติระเบียบข้าราชการพลเรือน  
 พ.ศ. 2551

2) พระราชบัญญัติระเบียบบริหารงานบุคคลส่วน  
 ท้องถิ่น พ.ศ. 2542

3) พระราชบัญญัติเงินเดือนและเงินประจำ  
 ตำแหน่ง พ.ศ. 2538 และที่แก้ไขถึง (ฉบับ  
 ที่ 3) พ.ศ.2544) พระราชกฤษฎีกาการจ่าย  
 เงินเดือน เงินปี บำเหน็จ บำนาญและเงินอื่นใน  
 ลักษณะเดียวกัน พ.ศ.2535

4) ระเบียบกระทรวงการคลังว่าด้วยการเบิก  
 จ่ายเงินค่าตอบแทนนอกเหนือจากเงินเดือน  
 ข้าราชการและลูกจ้างประจำส่วนราชการ  
 (ฉบับที่ 4) พ.ศ.2553 ประกาศลงวันที่  
 3 ธันวาคม 2553

5) ประกาศคณะกรรมการมาตรฐานการ  
 บริหารงานบุคคลส่วนท้องถิ่น เรื่อง กำหนด  
 มาตรฐานกลางการบริหารบุคคลท้องถิ่น (ฉบับที่ 2)

ค่าตอบแทนพนักงานจ้าง	จำนวน	329,880 บาท
เพื่อจ่ายเป็นค่าตอบแทนของพนักงานจ้าง		
จำนวน 2 อัตรา		
1. ผู้ช่วยเจ้าพนักงานการเงินและบัญชี		
2. ผู้ช่วยเจ้าพนักงานจัดเก็บรายได้		
- เป็นไปตามระเบียบ และหนังสือสั่งการ ดังนี้		
1) ระเบียบกระทรวงมหาดไทยว่าด้วยการกำหนดให้		
เงินประโยชน์ตอบแทนอื่นเป็นรายจ่ายที่องค์กร		
ปกครองส่วนท้องถิ่นอาจจ่ายได้ พ.ศ. 2559		
2) หนังสือสำนักงาน กจ. กท. และ ก.อบต. ที่ มท		
0809.2/ว138 ลงวันที่ 30 ธันวาคม 2558 เรื่อง		
ชักซ้อมแนวทางการคำนวณภาระค่าใช้จ่ายด้านการ		
บริหารงานบุคคลขององค์กรปกครองส่วนท้องถิ่น		

เงินเพิ่มต่าง ๆ ของพนักงานจ้าง	จำนวน	42,840 บาท
เพื่อจ่ายเป็นเงินเพิ่มต่าง ๆ ของพนักงานจ้าง		
จำนวน 2 อัตรา		
1. ผู้ช่วยเจ้าพนักงานการเงินและบัญชี		
2. ผู้ช่วยเจ้าพนักงานจัดเก็บรายได้		
- เป็นไปตามระเบียบ และหนังสือสั่งการ ดังนี้		
1) ระเบียบกระทรวงมหาดไทยว่าด้วยการกำหนดให้		
เงินประโยชน์ตอบแทนอื่นเป็นรายจ่ายที่องค์กร		
ปกครองส่วนท้องถิ่นอาจจ่ายได้ พ.ศ. 2559		
2) หนังสือสำนักงาน กจ. กท. และ ก.อบต. ที่ มท		
0809.2/ว138 ลงวันที่ 30 ธันวาคม 2558 เรื่อง		
ชักซ้อมแนวทางการคำนวณภาระค่าใช้จ่ายด้านการ		
บริหารงานบุคคลขององค์กรปกครองส่วนท้องถิ่น		



งบดำเนินงาน	รวม	2,023,000	บาท
ค่าตอบแทน	รวม	168,000	บาท
ค่าตอบแทนผู้ปฏิบัติราชการอันเป็นประโยชน์แก่องค์กรปกครองส่วนท้องถิ่น	จำนวน	105,000	บาท

- ค่าตอบแทนประโยชน์ตอบแทนอื่นเป็นกรณีพิเศษ เพื่อจ่ายเป็นเงินประโยชน์ตอบแทนอื่นสำหรับข้าราชการส่วนท้องถิ่น ลูกจ้างประจำ พนักงานจ้าง เป็นกรณีพิเศษ (เงินรางวัลประจำปี) ค่าตอบแทนคณะกรรมการสอบสวน เงินสมนาคุณวิทยากรในการฝึกอบรม และเงินประโยชน์ตอบแทนอื่นเป็นกรณีพิเศษ ฯลฯ เป็นต้น เป็นเงิน 5,000.- บาท

- ค่าตอบแทนคณะกรรมการจัดซื้อจัดจ้างเพื่อจ่ายเป็นค่าตอบแทนคณะกรรมการจัดซื้อจัดจ้างตรวจการจ้าง และควบคุมงานก่อสร้าง ค่าตอบแทนผู้แทนชุมชนที่ได้รับการแต่งตั้งจากองค์กรปกครองส่วนท้องถิ่นให้ร่วมเป็นคณะกรรมการจัดซื้อจัดจ้าง เป็นเงิน 100,000.- บาท

ตามระเบียบและหนังสือสั่งการ ดังนี้

- ระเบียบกระทรวงมหาดไทยว่าด้วยการกำหนดเงินประโยชน์ตอบแทนอื่นเป็นกรณีพิเศษอันมีลักษณะเป็นเงินรางวัลประจำปีแก่พนักงานส่วนท้องถิ่นให้เป็นรายจ่ายอื่นขององค์กรปกครองส่วนท้องถิ่น พ.ศ. 2557

- หนังสือกรมส่งเสริมการปกครองท้องถิ่น ด่วนที่สุด ที่ มท 0808.2/ว 2850 ลงวันที่ 12 กันยายน 2561 เรื่อง หลักเกณฑ์การเบิกจ่ายค่าตอบแทนบุคคลหรือคณะกรรมการ

ค่าตอบแทนการปฏิบัติงานนอกเวลาราชการ

จำนวน

10,000 บาท

เพื่อจ่ายเป็นเงินค่าตอบแทนการปฏิบัติงานนอกเวลาราชการให้กับพนักงานเทศบาล ที่ได้รับอนุมัติให้ปฏิบัติหน้าที่นอกเวลาราชการปกติ หรือวันหยุดราชการ ตามระเบียบและหนังสือสั่งการ ดังนี้

1) ระเบียบกระทรวงมหาดไทย ว่าด้วยการเบิกจ่ายเงินตอบแทนการปฏิบัติงานนอกเวลาราชการขององค์กรปกครองส่วนท้องถิ่น พ.ศ.2559

2) หนังสือกรมส่งเสริมการปกครองท้องถิ่น ด่วนมาก ที่ มท 0808.2/ว 2409 ลงวันที่ 17 พฤศจิกายน 2559 เรื่อง ระเบียบกระทรวงมหาดไทย ว่าด้วยการเบิกจ่ายเงินตอบแทนการปฏิบัติงานนอกเวลาราชการขององค์กรปกครองส่วนท้องถิ่น พ.ศ. 2559

ค่าเช่าบ้าน

จำนวน

48,000 บาท

เพื่อจ่ายเป็นค่าเช่าบ้านให้กับพนักงานเทศบาล ซึ่งมีสิทธิเบิกได้ตามระเบียบของทางราชการ ตามระเบียบ ดังนี้

1) ระเบียบกระทรวงมหาดไทย ว่าด้วยค่าเช่าบ้านของข้าราชการส่วนท้องถิ่น พ.ศ.2548

2) ระเบียบกระทรวงมหาดไทย ว่าด้วยค่าเช่าบ้านของข้าราชการส่วนท้องถิ่น (ฉบับที่ 2) พ.ศ. 2551

เงินช่วยเหลือการศึกษาบุตร

เงินช่วยเหลือการศึกษาบุตรข้าราชการ/พนักงาน/

จำนวน

5,000 บาท

ลูกจ้างประจำ

เพื่อจ่ายเป็นเงินช่วยเหลือการศึกษาบุตรให้กับ  
พนักงานเทศบาลซึ่งมีสิทธิเบิกได้ตามระเบียบของ  
ทางราชการ ตามระเบียบ ดังนี้

- 1) ระเบียบกระทรวงมหาดไทย ว่าด้วยเงิน  
สวัสดิการเกี่ยวกับการศึกษาบุตรของพนักงานส่วน  
ท้องถิ่น พ.ศ.2563



ค่าใช้จ่าย	รวม	845,000 บาท
รายจ่ายเพื่อให้ได้มาซึ่งบริการ		
รายจ่ายเพื่อให้ได้มาซึ่งบริการ	จำนวน	700,000 บาท
<p>เพื่อจ่ายเป็นค่าถ่ายเอกสาร ค่าเย็บหนังสือหรือ          เข้าปกหนังสือ ค่าซັกฟอก ค่ากำจัดสิ่งปฏิกูล          ค่าระวางบรรทุก ค่าเช่าทรัพย์สิน (ยกเว้นค่าเช่า          บ้าน) ค่าโฆษณาและเผยแพร่ (รายจ่ายเกี่ยวกับการ          จ้างเหมาโฆษณาและเผยแพร่ข่าวทางวิทยุ กระจาย          เสียง โทรทัศน์ โรงมหรสพ หรือสิ่งพิมพ์ต่างๆ)          ค่าบริการรับใช้ ค่าเบี้ยประกัน ค่าธรรมเนียมต่างๆ          ค่าจ้างเหมาบริการ ค่าจ้างแรงงาน จ้างเหมา          เจ้าหน้าที่เก็บน้ำประปาและจดมาตรวัดน้ำ ฯลฯ          ให้อธิบายปฏิบัติตามหนังสือสั่งการ ดังนี้</p>		
<p>1) หนังสือกระทรวงมหาดไทย ที่ มท 0808.2/          ว 7120 ลงวันที่ 1 ธันวาคม 2559 เรื่อง          หลักเกณฑ์การเบิกจ่ายเงินค่าจ้างเหมาบริการของ          องค์กรปกครองส่วนท้องถิ่น</p>		
<p>2) หนังสือกระทรวงมหาดไทย ที่ มท 0808.2/          ว 1536 ลงวันที่ 19 มีนาคม 2561 เรื่องหลักเกณฑ์          และอัตราค่าใช้จ่ายประกอบ การพิจารณา          งบประมาณรายจ่ายประจำปีในลักษณะค่าใช้จ่าย          วัสดุ และสาธารณูปโภค</p>		
<p>3) หนังสือกระทรวงมหาดไทย ที่ มท0313.4/ว          1452 ลงวันที่ 27 พฤษภาคม 2541 เรื่อง การ          เบิกจ่ายค่าจ้างเหมาบริการ องค์กรปกครองส่วน          ท้องถิ่น</p>		
<p>กรณีจ้างแรงงาน ให้อธิบายตามกฎหมาย ดังนี้</p>		
<p>1) ประมวลกฎหมายแพ่งและพาณิชย์ บรรพ 3          ลักษณะ 6 จ้างแรงงาน</p>		
<p>2) พระราชบัญญัติแรงงานสัมพันธ์ พ.ศ. 2541</p>		

รายจ่ายเกี่ยวเนื่องกับการปฏิบัติราชการที่ไม่เข้าลักษณะ  
รายจ่ายงบรายจ่ายอื่น ๆ

ค่าใช้จ่ายในการเดินทางไปราชการ

จำนวน

40,000 บาท

เพื่อจ่ายเป็นค่าใช้จ่ายในการเดินทางไปราชการใน  
ราชอาณาจักรและนอกราชอาณาจักร เช่น ค่าเบี้ย  
เลี้ยงเดินทาง ค่าพาหนะ ค่าเช่าที่พัก ค่าบริการ  
จอดรถ ณ ท่าอากาศยาน ค่าผ่านทางด่วนพิเศษ  
ค่าธรรมเนียมในการใช้สนามบิน  
ตามระเบียบและหนังสือสั่งการ ดังนี้

1) ระเบียบกระทรวงมหาดไทย ว่าด้วยค่าใช้จ่าย  
ในการเดินทางไปราชการของเจ้าหน้าที่ท้องถิ่น  
พ.ศ. 2555 และฉบับเพิ่มเติม

2) พระราชกฤษฎีกาค่าใช้จ่ายในการเดินทางไป  
ราชการ พ.ศ.2526 และที่แก้ไขเพิ่มเติม ฉบับที่  
(2) พ.ศ.2527, ฉบับที่ (3) พ.ศ.2528, ฉบับที่ (4)  
พ.ศ.2529, ฉบับที่ (5) พ.ศ.2534, ฉบับที่ (6)  
พ.ศ.2541, ฉบับที่ (7) พ.ศ.2548, ฉบับที่ (8)  
พ.ศ.2553

3) หนังสือกระทรวงการคลังที่ กค0502/ว42  
ลงวันที่ 26 กรกฎาคม 2550 เรื่องหลักเกณฑ์การ  
เบิกค่าพาหนะรับจ้างข้ามเขตจังหวัด เงินชดเชย  
และค่าใช้จ่ายอื่นที่จำเป็นต้องจ่ายเนื่องในการ  
เดินทางไปราชการ

4) ตามหนังสือกรมส่งเสริมการปกครองท้องถิ่น  
ที่ มท0808.2/ว1095 ลว 28 พ.ค.2564 เรื่อง  
รูปแบบการจำแนกประเภทรายรับ - รายจ่าย  
งบประมาณรายจ่ายประจำปีขององค์กรปกครอง  
ส่วนท้องถิ่น

5) หนังสือกระทรวงมหาดไทย ที่ มท 0808.2/ว  
1827 ลงวันที่ 26 มีนาคม 2564 เรื่องการเทียบ  
ตำแหน่งเพื่อประโยชน์ในการเบิกค่าใช้จ่ายในการ  
เดินทางไปราชการ

ค่าลงทะเบียนในการฝึกอบรม

จำนวน

40,000 บาท

เพื่อจ่ายเป็นค่าลงทะเบียนในการฝึกอบรม

ตามระเบียบและหนังสือสั่งการ ดังนี้

1) ระเบียบกระทรวงมหาดไทย ว่าด้วยค่าใช้จ่าย  
ในการเดินทางไปราชการของเจ้าหน้าที่ท้องถิ่น  
พ.ศ. 2555 และฉบับเพิ่มเติม

2) พระราชกฤษฎีกาค่าใช้จ่ายในการเดินทางไป  
ราชการ พ.ศ.2526 และที่แก้ไขเพิ่มเติม ฉบับที่ (2)  
พ.ศ.2527, ฉบับที่ (3) พ.ศ.2528, ฉบับที่ (4)  
พ.ศ.2529, ฉบับที่ (5) พ.ศ.2534, ฉบับที่ (6)  
พ.ศ.2541, ฉบับที่ (7) พ.ศ.2548, ฉบับที่ (8)  
พ.ศ.2553

3) หนังสือกระทรวงการคลังที่ กค0502/ว42  
ลงวันที่ 26 กรกฎาคม 2550 เรื่องหลักเกณฑ์การ  
เบิกค่าพาหนะรับจ้างข้ามเขตจังหวัด เงินชดเชย  
และค่าใช้จ่ายอื่นที่จำเป็นต้องจ่ายเนื่องในการเดินทางไป  
ราชการ

4) ตามหนังสือกรมส่งเสริมการปกครองท้องถิ่น  
ที่ มท0808.2/ว1095 ลว 28 พ.ค.2564 เรื่อง  
รูปแบบการจำแนกประเภทรายรับ -รายจ่าย  
งบประมาณรายจ่ายประจำปีขององค์กรปกครอง  
ส่วนท้องถิ่น

5) หนังสือกระทรวงมหาดไทย ที่ มท 0808.2/  
ว1827 ลงวันที่ 26 มีนาคม 2564 เรื่องการเทียบ  
ตำแหน่งเพื่อประโยชน์ในการเบิกค่าใช้จ่ายในการ  
เดินทางไปราชการ



โครงการพัฒนาองค์ความรู้เกี่ยวกับการปฏิบัติงานของ องค์กรปกครองส่วนท้องถิ่น ในการปฏิบัติงานระบบ คอมพิวเตอร์ขององค์กรปกครองส่วนท้องถิ่น (e-LAAS)	จำนวน	5,000 บาท
1) พระราชบัญญัติข้อมูลข่าวสารของทางราชการ พ.ศ.2540		
2) พระราชกฤษฎีกา ว่าด้วยหลักเกณฑ์และวิธีการ บริหารจัดการบ้านเมืองที่ดี พ.ศ.2546		
3) หนังสือกระทรวงมหาดไทย ที่ มท0313.4/ว 1347 ลงวันที่ 19 พฤษภาคม 2541		
4) หนังสือกระทรวงมหาดไทย ที่ มท0313.4/ว 3722 ลงวันที่ 10 สิงหาคม 2555 เรื่องซักซ้อมความ เข้าใจเกี่ยวกับค่าใช้จ่ายในการจัดงานต่างๆ ของ องค์กรปกครองส่วนท้องถิ่น		
- แผนพัฒนาท้องถิ่น (พ.ศ. 2566-2570) หน้าที่ 363 ลำดับที่ 14		

<p>โครงการให้บริการประชาชนในการชำระภาษีและออกหน่วยบริการรับชำระภาษีเคลื่อนที่สร้างจิตใต้สำนึกในการชำระภาษีท้องถิ่นเพื่อพัฒนาประสิทธิภาพการจัดเก็บรายได้</p> <p>ตามกฎหมาย และหนังสือสั่งการ ดังนี้</p> <ol style="list-style-type: none"> <li>1) พระราชบัญญัติข้อมูลข่าวสารของทางราชการ พ.ศ.2540</li> <li>2) พระราชกฤษฎีกา ว่าด้วยหลักเกณฑ์และวิธีการบริหารจัดการบ้านเมืองที่ดี พ.ศ.2546</li> <li>3) หนังสือกระทรวงมหาดไทย ที่ มท0313.4/ว 1347 ลงวันที่ 19 พฤษภาคม 2541</li> <li>4) หนังสือกระทรวงมหาดไทย ที่ มท0313.4/ว 3722 ลงวันที่ 10 สิงหาคม 2555 เรื่องซักซ้อมความเข้าใจเกี่ยวกับค่าใช้จ่ายในการจัดงานต่างๆ ขององค์กรปกครองส่วนท้องถิ่น</li> </ol> <p>- แผนพัฒนาท้องถิ่น (พ.ศ. 2566-2570) หน้า ที่ 362 ลำดับที่ 12</p>	จำนวน	5,000 บาท
---	-------	-----------

<p>โครงการอบรมให้ความรู้เกี่ยวกับการจัดเก็บรายได้ขององค์กรปกครองส่วนท้องถิ่น</p> <p>ตามกฎหมาย และหนังสือสั่งการ ดังนี้</p> <ol style="list-style-type: none"> <li>1) พระราชบัญญัติข้อมูลข่าวสารของทางราชการ พ.ศ.2540</li> <li>2) พระราชกฤษฎีกา ว่าด้วยหลักเกณฑ์และวิธีการบริหารจัดการบ้านเมืองที่ดี พ.ศ.2546</li> <li>3) หนังสือกระทรวงมหาดไทย ที่ มท0313.4/ว 1347 ลงวันที่ 19 พฤษภาคม 2541</li> <li>4) หนังสือกระทรวงมหาดไทย ที่ มท0313.4/ว 3722 ลงวันที่ 10 สิงหาคม 2555 เรื่องซักซ้อมความเข้าใจเกี่ยวกับค่าใช้จ่ายในการจัดงานต่างๆ ขององค์กรปกครองส่วนท้องถิ่น</li> </ol> <p>- แผนพัฒนาท้องถิ่น (พ.ศ. 2566-2570) หน้า ที่ 362 ลำดับที่ 12</p>	จำนวน	5,000 บาท
--	-------	-----------

ค่าบำรุงรักษาและซ่อมแซม

จำนวน

50,000 บาท

เพื่อจ่ายเป็นค่าซ่อมแซมบำรุงรักษาทรัพย์สินเพื่อให้สามารถใช้งานได้ตามปกติ ได้แก่ ครุภัณฑ์สำนักงาน ครุภัณฑ์คอมพิวเตอร์ ครุภัณฑ์ยานพาหนะและขนส่ง (รถจักรยานยนต์ ทะเบียนเลขที่ ขจว 335 และ คกพ 643) ฯลฯ

กรณีเป็นการจ้างเหมาทั้งค่าสิ่งของและค่าแรงงานให้จ่ายจากค่าใช้จ่าย ส่วนกรณีที่ต้องครุภัณฑ์บางส่วน ต้องถือเป็นผู้ดำเนินการซ่อมแซมบำรุงรักษาทรัพย์สินเองให้ปฏิบัติ ดังนี้

- (1) ค่าจ้างเหมาแรงงานของบุคคลภายนอกให้จ่ายจากค่าใช้จ่าย
- (2) ค่าสิ่งของที่ซื้อมาใช้ในการบำรุงรักษาทรัพย์สินให้จ่ายจากค่าวัสดุ



ค่าวัสดุ	รวม	1,010,000 บาท
วัสดุสำนักงาน	จำนวน	150,000 บาท

เพื่อจ่ายเป็นค่าจัดหาวัสดุสำนักงานต่างๆ ให้ได้มาซึ่ง  
 สิ่งของโดยสภาพมีลักษณะเมื่อใช้ย่อมสิ้นเปลือง  
 หหมดไป แปรสภาพหรือไม่คงสภาพเดิม และให้  
 หมายถึงความรวมถึงรายจ่าย เช่น หนังสือ เครื่องคิด  
 เลขขนาดเล็ก ที่เย็บกระดาษขนาดเล็ก กรรไกร  
 แก้อัพลาสติก ตรายาง ที่ถูพื้น เครื่องตัด  
 กระดาษ ที่เย็บกระดาษ แก้อัพลาสติก ตรายาง  
 ที่ถูพื้น เครื่องตัดกระดาษ ที่เย็บกระดาษ กุญแจ  
 ภาพเขียน แผนที่ พระบรมฉายาลักษณ์ แผ่นป้ายชื่อ  
 สำนักงานหรือหน่วยงาน แผ่นป้ายจราจร หรือแผ่น  
 ป้ายต่างๆ มู่ลี่ นาฬิกาตั้งหรือแขวน พระพุทธรูป  
 กระดาษ หมีก ดินสอ ปากกายางลบ น้้ายาลบ  
 คำผิด กาว ไม้บรรทัด คลอปป สมุดบัญชี สมุดประวัติ  
 ข้าราชการ ธงชาติ น้ำดื่มสำหรับบริการประชาชน  
 ในสำนักงาน ฯลฯ เป็นต้น รวมถึงรายจ่ายดังต่อไปนี้

1. รายจ่ายเพื่อประกอบขึ้นใหม่ ดัดแปลง ต่อเติม  
 หรือปรับปรุงวัสดุ
2. รายจ่ายเพื่อจัดหาสิ่งของที่ใช้ในการซ่อมแซม  
 บำรุงรักษาทรัพย์สินให้สามารถใช้งานได้ตามปกติ
3. รายจ่ายที่ต้องชำระพร้อมกับค่าวัสดุ เช่น ค่าขนส่ง  
 ค่าภาษี ค่าประกันภัย ค่าติดตั้ง เป็นต้น  
 ตามระเบียบ/หนังสือสั่งการ ดังนี้
  - 1) ระเบียบกระทรวงมหาดไทย ว่าด้วยการเบิก  
 ค่าใช้จ่ายในการบริหารงานขององค์กรปกครองส่วน  
 ท้องถิ่น พ.ศ.2562
  - 2) หนังสือกรมส่งเสริมปกครองส่วนท้องถิ่น ที่  
 มท 0808.2/ว 1095 ลงวันที่ 28 พฤษภาคม 2564
  - 3) หนังสือกระทรวงมหาดไทย ที่ มท 0808.2/  
 ว 2061 ลงวันที่ 29 มีนาคม 2562
  - 4) หนังสือกระทรวงมหาดไทย ที่ มท 0808.2/  
 ว 2909 ลงวันที่ 27 เมษายน 2565

5) หนังสือกรมส่งเสริมปกรองส่วนท้องถิ่น ที่ มท  
0808.2/ว 11358 ลงวันที่ 7 พฤษภาคม 2563

วัสดุงานบ้านงานครัว

จำนวน 150,000 บาท

เพื่อจ่ายเป็นค่าจัดหาวัสดุงานบ้านงานครัว ให้ได้มา  
ซึ่งสิ่งของโดยสภาพมีลักษณะเมื่อใช้ย่อมสิ้นเปลือง  
หมดไป แปรสภาพ หรือไม่คงสภาพเดิม และให้  
หมายถึงความรวมถึงรายจ่าย เช่น ผงซักฟอก สบู่  
น้ำยาดับกลิ่น แปรง ไม้กวาด กะละมัง กรอบรูป  
มีด ถัง ภาด แก้วน้ำ จานรอง ถ้วยชาม ซ้อนส้อม  
กระจกเงา กระทิกน้ำร้อน กระทิกน้ำแข็ง ฯลฯ  
เป็นต้น

ตามระเบียบ/หนังสือสั่งการ ดังนี้

- 1) ระเบียบกระทรวงมหาดไทย ว่าด้วยการเบิก  
ค่าใช้จ่ายในการบริหารงานขององค์กรปกครองส่วน  
ท้องถิ่น พ.ศ.2562
- 2) หนังสือกรมส่งเสริมปกรองส่วนท้องถิ่น ที่ มท  
0808.2/ว 1095 ลงวันที่ 28 พฤษภาคม 2564
- 3) หนังสือกระทรวงมหาดไทย ที่ มท 0808.2/  
ว 2061 ลงวันที่ 29 มีนาคม 2562
- 4) หนังสือกระทรวงมหาดไทย ที่ มท 0808.2/  
ว 2909 ลงวันที่ 27 เมษายน 2565
- 5) หนังสือกรมส่งเสริมปกรองส่วนท้องถิ่น ที่ มท  
0808.2/ว 11358 ลงวันที่ 7 พฤษภาคม 2563

วัสดุยานพาหนะและขนส่ง

จำนวน

100,000 บาท

เพื่อจ่ายเป็นค่าจัดหาวัสดุยานพาหนะและขนส่งให้  
ได้มาซึ่งสิ่งของโดยสภาพมีลักษณะเมื่อใช้ย่อม  
สิ้นเปลือง หดไป แปรสภาพ หรือไม่คงสภาพเดิม  
และให้หมายถึงความรวมถึงรายจ่ายเพื่อซ่อมแซม  
บำรุงรักษาทรัพย์สินให้สามารถใช้งานได้ตามปกติแต่  
ไม่รวมถึงค่าจัดหาเครื่องยนต์เพื่อใช้ในการซ่อมแซม  
รถยนต์ เช่น ไชควง ประแจ แม่แรงกัญแจปากตาย  
กัญแจเลื่อน คีมล๊อค ล็อคเกียร์ ล็อคคัลลิตซ์ กระจก  
โค้งมน ล็อคพวงมาลัย สัญญาณไฟกระพริบ สัญญา  
ไฟฉุกเฉิน กรวย จราจร ยางรถยนต์ (อะไหล่)  
ชุดเกียร์รถยนต์ เบรก ครีซ พวงมาลัยสายพาน  
ใบพัด หม้อน้ำ หัวเทียน แบตเตอรี่ จานจ่าย ล้อ  
ถังน้ำมัน ไฟหน้า ไฟเบรก ตลับลูกปืน กระจกมอง  
ข้างรถยนต์ กันชนรถยนต์ เข็มขัดนิรภัย ฯลฯ  
เป็นต้น รายจ่ายตามวรรคหนึ่ง ให้รวมถึงค่าใช้จ่ายที่  
ต้องชำระพร้อมกัน เช่น ค่าขนส่ง ค่าภาษี ค่าประกัน  
ตามระเบียบ/หนังสือสั่งการ ดังนี้

1) ระเบียบกระทรวงมหาดไทย ว่าด้วยการเบิก

ค่าใช้จ่ายในการบริหารงานขององค์กรปกครองส่วน  
ท้องถิ่น พ.ศ.2562

2) หนังสือกรมส่งเสริมปกครองส่วนท้องถิ่น ที่ มท  
0808.2/ว 1095 ลงวันที่ 28 พฤษภาคม 2564

3) หนังสือกระทรวงมหาดไทย ที่ มท 0808.2/  
ว 2061 ลงวันที่ 29 มีนาคม 2562

4) หนังสือกระทรวงมหาดไทย ที่ มท 0808.2/  
ว 2909 ลงวันที่ 27 เมษายน 2565

5) หนังสือกรมส่งเสริมปกครองส่วนท้องถิ่น ที่ มท  
0808.2/ว 11358 ลงวันที่ 7 พฤษภาคม 2563



วัสดุเชื้อเพลิงและหล่อลื่น

จำนวน

400,000 บาท

เพื่อจ่ายเป็นค่าจัดหาวัสดุเชื้อเพลิงและหล่อลื่น ให้  
ได้มาซึ่งสิ่งของโดยสภาพมีลักษณะเมื่อใช้ย่อม  
สิ้นเปลือง หมดไป แปรสภาพ หรือไม่คงสภาพ  
เดิม และให้หมายถึงความรวมถึงรายจ่าย เช่น แก๊ส  
หุงต้ม น้ำมัน เชื้อเพลิง น้ำมันเซล น้ำมันก๊าด น้ำมัน  
เบนซิน น้ำมันเตา น้ำมัน จารบี น้ำมันเครื่อง ถ่าน  
ก๊าส ฯลฯ เป็นต้น รายจ่ายตามวรรคหนึ่งให้รวมถึง  
ค่าใช้จ่ายที่ต้องชำระพร้อมกัน เช่น ค่าขนส่ง ค่าภาษี  
ค่าประกัน ค่าติดตั้ง

ตามระเบียบ/หนังสือสั่งการ ดังนี้

- 1) ระเบียบกระทรวงมหาดไทย ว่าด้วยการเบิก  
ค่าใช้จ่ายในการบริหารงานขององค์กรปกครองส่วน  
ท้องถิ่น พ.ศ.2562
- 2) หนังสือกรมส่งเสริมปกครองส่วนท้องถิ่น ที่ มท  
0808.2/ว 1095 ลงวันที่ 28 พฤษภาคม 2564
- 3) หนังสือกระทรวงมหาดไทย ที่ มท 0808.2/  
ว 2061 ลงวันที่ 29 มีนาคม 2562
- 4) หนังสือกระทรวงมหาดไทย ที่ มท 0808.2/  
ว 2909 ลงวันที่ 27 เมษายน 2565
- 5) หนังสือกรมส่งเสริมปกครองส่วนท้องถิ่น ที่ มท  
0808.2/ว 11358 ลงวันที่ 7 พฤษภาคม 2563

วัสดุโฆษณาและเผยแพร่

จำนวน

100,000 บาท

เพื่อจ่ายเป็นค่าจัดทำวัสดุโฆษณาและเผยแพร่ ให้  
 ได้มาซึ่งสิ่งของโดยสภาพลักษณะเมื่อใช้ย่อม  
 สิ้นเปลือง หมดไป แปรสภาพ หรือไม่คงสภาพเดิม  
 และให้หมายถึงความรวมถึงรายจ่าย เช่น ขาดัง  
 กล้อง พู่กัน สี กระดาษเขียนโปสเตอร์ फिल्म เมโมรี่  
 การ์ด แลบบันท์กเสียง พู่กัน สี กระดาษเขียน  
 โปสเตอร์ फिल्म เมโมรี่การ์ด แลบบันท์กเสียงหรือ  
 ภาพ (ภาพยนตร์, วิดีโอเทป, แผ่นซีดี) รูปสี่หรือขาว  
 ดำ ที่ได้จากการล้างอัดขยาย ภาพถ่ายดาวเทียม  
 ฯลฯ เป็นต้น รายจ่ายตามวรรคหนึ่ง ให้รวมถึง  
 ค่าใช้จ่ายที่ต้องชำระพร้อมกัน เช่น ค่าขนส่ง  
 ค่าภาษี ค่าประกัน ค่าติดตั้ง  
 ตามระเบียบ/หนังสือสั่งการ ดังนี้

- 1) ระเบียบกระทรวงมหาดไทย ว่าด้วยการเบิก  
 ค่าใช้จ่ายในการบริหารงานขององค์กรปกครองส่วน  
 ท้องถิ่น พ.ศ.2562
- 2) หนังสือกรมส่งเสริมปกครองส่วนท้องถิ่น ที่ มท  
 0808.2/ว 1095 ลงวันที่ 28 พฤษภาคม 2564
- 3) หนังสือกระทรวงมหาดไทย ที่ มท 0808.2/  
 ว 2061 ลงวันที่ 29 มีนาคม 2562
- 4) หนังสือกระทรวงมหาดไทย ที่ มท 0808.2/  
 ว 2909 ลงวันที่ 27 เมษายน 2565
- 5) หนังสือกรมส่งเสริมปกครองส่วนท้องถิ่น ที่ มท  
 0808.2/ว 11358 ลงวันที่ 7 พฤษภาคม 2563

วัสดุคอมพิวเตอร์

จำนวน

100,000 บาท

เพื่อจ่ายเป็นค่าจัดหาวัสดุคอมพิวเตอร์ ให้ได้มาซึ่ง  
 สิ่งของโดยสภาพมีลักษณะเมื่อใช้ยอมสิ้นเปลือง  
 หมดไป แปรสภาพ หรือไม่คงสภาพเดิมและให้  
 หมายถึงความรวมถึงรายจ่ายเพื่อจัดหาสิ่งของที่มี  
 ราคาต่อหน่วยหรือต่อชุดไม่เกิน 5,000 บาท เช่น  
 แผ่นและจานบันทึกข้อมูลอุปกรณ์บันทึกข้อมูล  
 (Diskette, Floppy Disk, Removable Disk,  
 Compact Disk, Digital Video Disc, Flash Drive)  
 หน่วยประมวลผลฮาร์ดดิสก์ไดเนอร์ ซีดีรอมไดร์ฟ  
 แผ่นกรองแสง หัวพิมพ์หรือแถบพิมพ์สำหรับ  
 เครื่องพิมพ์คอมพิวเตอร์ ตลับผงหมึกสำหรับ  
 เครื่องพิมพ์แบบเลเซอร์ กระดาษต่อเนื่อง  
 สายเคเบิล แผงแป้นอักขระหรือแป้นพิมพ์  
 (Key Board) เมนบอร์ด (Main Board)  
 เมมโมรี่ชิป (Memor Chip) พิคคัตชีฟีดเตอร์  
 (Cut Sheet Feeder) เมาส์ (Mouse)  
 พรินเตอร์สวิตชิงบ็อก (Printer Switching Box)  
 เครื่องกระจายสัญญาณ(Hub) แผงวงจร  
 อิเล็กทรอนิกส์ เครื่องอ่านและบันทึกข้อมูลต่างๆ  
 เช่น แบบดิสเกตต์ (Diskette) แบบฮาร์ดดิสต์  
 (Hard Disk) แบบซีดีรอม (CD-ROM)  
 แบบออปติคอล (Optical) ฯลฯ

ตามระเบียบ/หนังสือสั่งการ ดังนี้

- 1) ระเบียบกระทรวงมหาดไทย ว่าด้วยการเบิก  
 ค่าใช้จ่ายในการบริหารงานขององค์กรปกครอง  
 ส่วนท้องถิ่น พ.ศ.2562
- 2) หนังสือกรมส่งเสริมปกครองส่วนท้องถิ่น ที่ มท  
 0808.2/ว 1095 ลงวันที่ 28 พฤษภาคม 2564
- 3) หนังสือกระทรวงมหาดไทย ที่ มท 0808.2/  
 ว 2061 ลงวันที่ 29 มีนาคม 2562
- 4) หนังสือกระทรวงมหาดไทย ที่ มท 0808.2/  
 ว 2909 ลงวันที่ 27 เมษายน 2565



5) หนังสือกรมส่งเสริมปกรองส่วนท้องถิ่น ที่ มท  
0808.2/ว 11358 ลงวันที่ 7 พฤษภาคม 2563

วัสดุอื่น	จำนวน	10,000 บาท
<p>เพื่อจ่ายเป็นค่าวัสดุอื่นๆ ที่ไม่เข้าลักษณะวัสดุตาม ประเภทรายจ่ายเช่น ถังขยะ เป็นต้น ตามหนังสือสั่ง การดังนี้</p> <p>ตามระเบียบ/หนังสือสั่งการ ดังนี้</p> <p>1) ระเบียบกระทรวงมหาดไทย ว่าด้วยการเบิก ค่าใช้จ่ายในการบริหารงานขององค์กรปกครองส่วน ท้องถิ่น พ.ศ.2562</p> <p>2) หนังสือกรมส่งเสริมปกรองส่วนท้องถิ่น ที่ มท 0808.2/ว 1095 ลงวันที่ 28 พฤษภาคม 2564</p> <p>3) หนังสือกระทรวงมหาดไทย ที่ มท 0808.2/ ว 2061 ลงวันที่ 29 มีนาคม 2562</p> <p>4) หนังสือกระทรวงมหาดไทย ที่ มท 0808.2/ ว 2909 ลงวันที่ 27 เมษายน 2565</p> <p>5) หนังสือกรมส่งเสริมปกรองส่วนท้องถิ่น ที่ มท 0808.2/ว 11358 ลงวันที่ 7 พฤษภาคม 2563</p>		

งบลงทุน	รวม	48,800 บาท
ค่าครุภัณฑ์	รวม	48,800 บาท
ครุภัณฑ์สำนักงาน		
จัดซื้อตู้เหล็ก	จำนวน	22,800 บาท
เพื่อจ่ายเป็นค่าจัดซื้อตู้เหล็ก		
แบบ 2 บาน จำนวน 4 ตัว ๆ ละ 5,700 บาท		
รายละเอียด ดังนี้		
- มีมือจับชนิดบิด		
- มีแผ่นชั้นปรับระดับ 3 ชั้น		
- คุณสมบัติมาตรฐานผลิตภัณฑ์อุตสาหกรรม (มอก.)		

ครุภัณฑ์คอมพิวเตอร์หรืออิเล็กทรอนิกส์

จัดซื้อเครื่องคอมพิวเตอร์โน้ตบุ๊ก สำหรับงาน

จำนวน

22,000 บาท

ประมาณผล \*

เพื่อจ่ายเป็นค่าจัดซื้อเครื่องคอมพิวเตอร์

โน้ตบุ๊ก สำหรับงานประมาณผล \*

ราคา 22,000 บาท

คุณลักษณะพื้นฐาน

- มีหน่วยประมวลผลกลาง (CPU) ไม่น้อยกว่า  
4 แกนหลัก (4 core) และ 8 แกนเสมือน  
(8 Thread) และมีเทคโนโลยีเพิ่มสัญญาณนาฬิกาได้  
ในกรณีที่ต้องใช้ความสามารถในการประมวลผล  
สูง (TurboBoost หรือ Max Boost) โดยมีความเร็ว  
สัญญาณนาฬิกาสูงสุด ไม่น้อยกว่า 4 GHz

จำนวน 1 หน่วย

- หน่วยประมวลผลกลาง (CPU) มีหน่วยความจำ  
แบบ Cache Memory รวมในระดับ (Level)  
เดียวกันขนาดไม่น้อยกว่า 8 MB

- มีหน่วยความจำหลัก (RAM) ชนิด DDR4 หรือ  
ดีกว่า ขนาดไม่น้อยกว่า 8 GB

- มีหน่วยจัดเก็บข้อมูล ชนิด SATA หรือดีกว่า ขนาด  
ความจุไม่น้อยกว่า 1 TB หรือ ชนิด Solid State  
Drive ขนาดความจุไม่น้อยกว่า 250 GB

จำนวน 1 หน่วย

- มีจอภาพที่รองรับความละเอียดไม่น้อยกว่า  
1,366 x 768 Pixel และมีขนาดไม่น้อยกว่า 12 นิ้ว

- มีช่องเชื่อมต่อ (Interface) แบบ USB 2.0 หรือ  
ดีกว่า ไม่น้อยกว่า 3 ช่อง

- มีช่องเชื่อมต่อแบบ HDMI หรือ VGA จำนวนไม่  
น้อยกว่า 1 ช่อง

- มีช่องเชื่อมต่อระบบเครือข่าย

(Network Interface) แบบ 10/100/1000 Base-  
T หรือดีกว่า แบบติดตั้งภายใน (Internal) หรือ  
ภายนอก (External) จำนวนไม่น้อยกว่า 1 ช่อง



- สามารถใช้งานได้ไม่น้อยกว่า Wi-Fi (IEEE 802.11 ac) และ Bluetooth
- จัดหาตามเกณฑ์ราคากลางและคุณลักษณะพื้นฐาน การจัดหาอุปกรณ์และระบบคอมพิวเตอร์

จัดซื้อเครื่องพิมพ์ชนิดหมึกพร้อมติดตั้งถังหมึกพิมพ์	จำนวน	4,000 บาท
เพื่อจ่ายเป็นค่าจัดซื้อเครื่องพิมพ์แบบชนิดหมึกพร้อม		
ติดตั้งถังหมึกพิมพ์ (Ink Tank Printer)		
ราคา 4,000 บาท		
คุณลักษณะพื้นฐาน		
- เป็นเครื่องพิมพ์แบบชนิดหมึกพร้อมติดตั้งถังหมึก		
พิมพ์ (Ink Tank Printer) จากโรงงานผู้ผลิต		
- มีความละเอียดในการพิมพ์ไม่น้อยกว่า		
1,200x1,200 dpi		
- มีความเร็วในการพิมพ์ร่างขาวสำหรับกระดาษ		
ขนาด A4 ไม่น้อยกว่า 19 หน้าต่อนาที (ppm) หรือ		
8.8 ภาพต่อนาที		
- มีความเร็วในการพิมพ์ร่างสีสำหรับกระดาษ		
ขนาด A4 ไม่น้อยกว่า 15 หน้าต่อนาที (ppm)		
หรือ 5 ภาพต่อนาที (ipm)		
- มีช่องเชื่อมต่อ (Interface) แบบ USB 2.0 หรือ		
ดีกว่า จำนวนไม่น้อยกว่า 1 ช่อง		
- มีถาดใส่กระดาษได้รวมกันไม่น้อยกว่า 50 แผ่น		
- สามารถใช้ได้กับ A4, Letter, Legal และสามารถ		
กำหนดขนาดของกระดาษเองได้		
- จัดหาตามเกณฑ์ราคากลางและคุณลักษณะพื้นฐาน		
การจัดหาอุปกรณ์และระบบคอมพิวเตอร์		

แผนงานการรักษาความสงบภายใน

งานบริหารทั่วไปเกี่ยวกับการรักษาความสงบภายใน	รวม	1,486,760	บาท
งบบุคลากร	รวม	296,760	บาท
เงินเดือน (ฝ่ายประจำ)	รวม	296,760	บาท
เงินเดือนข้าราชการ หรือพนักงานส่วนท้องถิ่น	จำนวน	296,760	บาท
งบดำเนินงาน	รวม	1,090,000	บาท
ค่าใช้จ่าย	รวม	970,000	บาท
รายจ่ายเพื่อให้ได้มาซึ่งบริการ			
รายจ่ายเพื่อให้ได้มาซึ่งบริการ	จำนวน	850,000	บาท

    เพื่อจ่ายเป็นค่าใช้จ่ายเพื่อให้ได้มาซึ่งบริการ เช่น  
    ค่าจ้างเหมาบริการพนักงานดับเพลิงและขับ  
    รถบรรทุกน้ำดับเพลิง ฯลฯ

    ให้ถือปฏิบัติตามหนังสือสั่งการ ดังนี้

        1) หนังสือกระทรวงมหาดไทย ที่ มท0313.4/ว  
        1452 ลงวันที่ 27 พฤษภาคม 2541 เรื่อง การเบิก  
        จ่ายค่าจ้างเหมาบริการขององค์กรปกครองส่วน  
        ท้องถิ่น

        2) หนังสือกระทรวงมหาดไทย ที่ มท0808.2/ว  
        7120 ลงวันที่ 9 ธันวาคม 2561 เรื่อง หลักเกณฑ์  
        การเบิกจ่ายค่าจ้างเหมาบริการขององค์กรปกครอง  
        ส่วนท้องถิ่น

    กรณีจ้างแรงงาน ให้ถือปฏิบัติตามกฎหมายดังนี้

        1) ประมวลกฎหมายแพ่งและ

        พาณิชย์ บรรพ 3 ลักษณะ 6 จ้างแรงงาน

        2) พระราชบัญญัติแรงงานสัมพันธ์ พ.ศ.2541

รายจ่ายเกี่ยวเนื่องกับการปฏิบัติราชการที่ไม่เข้าลักษณะ  
รายจ่ายงบรายจ่ายอื่น ๆ

ค่าใช้จ่ายในการเดินทางไปราชการ

จำนวน

10,000 บาท

เพื่อจ่ายเป็นค่าใช้จ่ายในการเดินทางไปราชการใน  
ราชอาณาจักรและนอกราชอาณาจักร เช่น ค่าเบี้ย  
เลี้ยงเดินทาง ค่าพาหนะ ค่าเช่าที่พัก ค่าบริการ  
จอดรถ ณ ท่าอากาศยาน ค่าผ่านทางด่วนพิเศษ  
ค่าธรรมเนียมในการใช้สนามบิน

ตามระเบียบและหนังสือสั่งการ ดังนี้

1) ระเบียบกระทรวงมหาดไทย ว่าด้วยค่าใช้จ่าย  
ในการเดินทางไปราชการของเจ้าหน้าที่ท้องถิ่น  
พ.ศ. 2555

2) พระราชกฤษฎีกาค่าใช้จ่ายในการเดินทางไป  
ราชการ พ.ศ.2526 และที่แก้ไขเพิ่มเติม ฉบับที่ (2)  
พ.ศ.2527, ฉบับที่ (3) พ.ศ.2528, ฉบับที่ (4)  
พ.ศ.2529, ฉบับที่ (5) พ.ศ.2534, ฉบับที่ (6)  
พ.ศ.2541, ฉบับที่ (7) พ.ศ.2548, ฉบับที่ (8)  
พ.ศ.2553

3) หนังสือกระทรวงการคลังที่ กค0502/ว42  
ลงวันที่ 26 กรกฎาคม 2550 เรื่องหลักเกณฑ์การ  
เบิกค่าพาหนะรับจ้างข้ามเขตจังหวัด เงินชดเชย  
และค่าใช้จ่ายอื่นที่จำเป็นต้องจ่ายเนื่องในการ  
เดินทางไปราชการ

4) ระเบียบกระทรวงการคลังว่าด้วยค่าใช้จ่ายใน  
การเดินทางไปราชการ พ.ศ.2550 และ (ฉบับที่ 2)  
พ.ศ.2554

5) หนังสือกระทรวงการคลัง ด่วนที่สุด ที่ กค  
0406.4/ว5 ลงวันที่ 31 มกราคม 2554

6) ระเบียบกระทรวงมหาดไทย ว่าด้วยค่าใช้จ่าย  
ในการเดินทางไปราชการของเจ้าหน้าที่ท้องถิ่น  
(ฉบับที่ 2) พ.ศ. 2559

7) ระเบียบกระทรวงมหาดไทย ว่าด้วยค่าใช้จ่าย  
ในการเดินทางไปราชการของเจ้าหน้าที่ท้องถิ่น



(ฉบับที่ 3) พ.ศ. 2559

8) ระเบียบกระทรวงมหาดไทย ว่าด้วยค่าใช้จ่าย  
ในการเดินทางไปราชการของเจ้าหน้าที่ท้องถิ่น

(ฉบับที่ 4) พ.ศ. 2561

9) ตามหนังสือกรมส่งเสริมการปกครองท้องถิ่น  
ที่ มท0808.2/ว1095 ลว 28 พ.ค.2564 เรื่อง  
รูปแบบการจําแนกประเภทรายรับ - รายจ่าย  
งบประมาณรายจ่ายประจำปีขององค์กรปกครอง  
ส่วนท้องถิ่น

10) หนังสือกระทรวงมหาดไทย ที่ มท 0808.2/ว  
1827 ลงวันที่ 26 มีนาคม 2564 เรื่องการเทียบ  
ตำแหน่งเพื่อประโยชน์ในการเบิกค่าใช้จ่ายในการ  
เดินทางไปราชการ

ค่าลงทะเบียนในการฝึกอบรม

จำนวน

10,000 บาท

เพื่อจ่ายเป็นค่าลงทะเบียนในการฝึกอบรม  
ตามระเบียบและหนังสือสั่งการ ดังนี้

- 1) ระเบียบกระทรวงมหาดไทย ว่าด้วยค่าใช้จ่าย  
ในการเดินทางไปราชการของเจ้าหน้าที่ท้องถิ่น  
พ.ศ. 2555
- 2) พระราชกฤษฎีกาค่าใช้จ่ายในการเดินทางไป  
ราชการ พ.ศ.2526 และที่แก้ไขเพิ่มเติม ฉบับที่ (2)  
พ.ศ.2527, ฉบับที่ (3) พ.ศ.2528, ฉบับที่ (4)  
พ.ศ.2529, ฉบับที่ (5) พ.ศ.2534, ฉบับที่ (6)  
พ.ศ.2541, ฉบับที่ (7) พ.ศ.2548, ฉบับที่ (8)  
พ.ศ.2553
- 3) หนังสือกระทรวงการคลังที่ กค0502/ว42  
ลงวันที่ 26 กรกฎาคม 2550 เรื่องหลักเกณฑ์การ  
เบิกค่าพาหนะรับจ้างข้ามเขตจังหวัด เงินชดเชย  
และค่าใช้จ่ายอื่นที่จำเป็นต้องจ่ายเนื่องในการ  
เดินทางไปราชการ
- 4) ระเบียบกระทรวงการคลังว่าด้วยค่าใช้จ่ายใน  
การเดินทางไปราชการ พ.ศ.2550 และ (ฉบับที่ 2)  
พ.ศ.2554
- 5) หนังสือกระทรวงการคลัง ด่วนที่สุด ที่ กค  
0406.4/ว5 ลงวันที่ 31 มกราคม 2554
- 6) ระเบียบกระทรวงมหาดไทย ว่าด้วยค่าใช้จ่าย  
ในการเดินทางไปราชการของเจ้าหน้าที่ท้องถิ่น  
(ฉบับที่ 2) พ.ศ. 2559
- 7) ระเบียบกระทรวงมหาดไทย ว่าด้วยค่าใช้จ่าย  
ในการเดินทางไปราชการของเจ้าหน้าที่ท้องถิ่น  
(ฉบับที่ 3) พ.ศ. 2559
- 8) ระเบียบกระทรวงมหาดไทย ว่าด้วยค่าใช้จ่าย  
ในการเดินทางไปราชการของเจ้าหน้าที่ท้องถิ่น  
(ฉบับที่ 4) พ.ศ. 2561
- 9) ตามหนังสือกรมส่งเสริมการปกครองท้องถิ่น  
ที่ มท0808.2/ว1095 ลว 28 พ.ค.2564 เรื่อง

รูปแบบการจำแนกประเภทรายรับ - รายจ่าย  
งบประมาณรายจ่ายประจำปีขององค์กรปกครอง  
ส่วนท้องถิ่น

ค่าบำรุงรักษาและซ่อมแซม จำนวน 100,000 บาท

เพื่อจ่ายเป็นค่าซ่อมแซมรักษาทรัพย์สิน เพื่อให้  
สามารถใช้งานได้ตามปกติ (รถยนต์ดับเพลิง  
จำนวน 2 คัน รถยนต์บรรทุกน้ำ 1 คัน) ฯลฯ  
หมายเหตุ

1. ค่าซ่อมแซมบำรุงรักษาทรัพย์สิน เพื่อให้สามารถ  
ใช้งานได้ตามปกติ

กรณีเป็นการจ้างเหมาซึ่งมีทั้งค่าสิ่งของและ  
ค่าแรงงาน ให้เบิกจ่ายจากค่าใช้จ่าย

2. ในกรณีที่หน่วยงานขององค์กรปกครองส่วน  
ท้องถิ่นเป็นผู้ดำเนินการบำรุงรักษาหรือซ่อมแซม  
ทรัพย์สินต่างๆเองให้ปฏิบัติ ดังนี้

(1) ค่าจ้างเหมาแรงงานของบุคคลภายนอกให้  
เบิกจ่ายเป็นค่าจ้างเหมาบริการในค่าใช้จ่าย

(2) ค่าสิ่งของที่องค์กรปกครองส่วนท้องถิ่นซื้อ  
ใช้ในการบำรุงรักษาหรือซ่อมแซมทรัพย์สินให้  
เบิกจ่ายจากค่าวัสดุ

- เป็นไปตามหนังสือสั่งการ ดังนี้

1) ตามหนังสือกรมส่งเสริมการปกครองท้องถิ่น  
ที่ มท0808.2/ว1095 ลว 28 พ.ค.2564 เรื่อง  
รูปแบบการจำแนกประเภทรายรับ - รายจ่าย  
งบประมาณรายจ่ายประจำปีขององค์กรปกครอง  
ส่วนท้องถิ่น



ค่าวัสดุ	รวม	120,000 บาท
วัสดุเครื่องแต่งกาย	จำนวน	50,000 บาท

เพื่อจ่ายเป็นค่าจัดซื้อวัสดุเครื่องแต่งกาย ประเภท วัสดุคงทน วัสดุสิ้นเปลืองรวมถึงรายจ่ายเพื่อ ประกอบ ดัดแปลง ต่อเติมหรือปรับปรุงวัสดุ รายจ่ายเพื่อจัดหาสิ่งของที่ใช้ในการซ่อมแซม บำรุงรักษาทรัพย์สินให้สามารถใช้งานตามปกติ รายจ่ายที่ต้องชำระพร้อมกับค่าวัสดุ เช่น ค่า ขนส่ง ค่าภาษี ค่าประกัน ค่าติดตั้ง เป็นต้น อาทิเช่น เครื่องแบบ/ชุดปฏิบัติงาน เสื้อ กางเกง ผ้า เครื่องหมายต่างๆ ถุงเท้า/ถุงมือ รองเท้า รองเท้า เข็มขัด หมวก ผ้าพันคอ เสื้อสะท้อนแสง เสื้อชูชีพ ชุดดับเพลิงรวมถึงชนิด กันไฟ (ไม่รวมถึงออกซิเจน) เครื่องแต่งกายสำหรับ งานกวาดถนน/ล้างท่อใส่สารเคมี เครื่องแต่งกาย ของผู้ปฏิบัติงานในโรงพยาบาล/ศูนย์บริการ สาธารณสุข ชุดนาฏศิลป์ ชุดดุริยางค์ วุฒิบัตร อปพร. บัตรประจำตัว อปพร. เข็มเครื่องหมาย อปพร. ฯลฯ

ระเบียบ/หนังสือสั่งการ

1) ระเบียบกระทรวงมหาดไทยว่าด้วยการเบิก ค่าใช้จ่ายในการบริหารงานขององค์กรปกครองส่วน ท้องถิ่น พ.ศ.2562

2) หนังสือกรมส่งเสริมการปกครองท้องถิ่น ที่ มท0808.2/ว1095 ลว 28 พ.ค.2564 เรื่อง รูปแบบการจำแนกประเภทรายรับ - รายจ่าย งบประมาณรายจ่ายประจำปีขององค์กรปกครอง ส่วนท้องถิ่น

วัสดุเครื่องดับเพลิง	จำนวน	50,000 บาท
<p>เพื่อจ่ายเป็นค่าจัดซื้อวัสดุเครื่องดับเพลิง ประเภท วัสดุคงทน วัสดุสิ้นเปลืองรายการจ่ายที่ต้องชำระพร้อม กับค่าวัสดุ เช่น ค่าขนส่ง ค่าภาษี ค่าประกัน ค่าติดตั้ง เป็นต้น อาทิเช่น วาล์วดับเพลิง (เชื่อมกับรถดับเพลิง) ท่อสายส่งน้ำ สายดับเพลิง อุปกรณ์ดับไฟฟ้า (เช่น สายฉีด, ถัง, ไม้ดับไฟ) ถังดับเพลิง ลูกบอลดับเพลิง ฯลฯ</p> <p>ระเบียบ/หนังสือสั่งการ</p>		
<p>1) ระเบียบกระทรวงมหาดไทยว่าด้วยการเบิก ค่าใช้จ่ายในการบริหารงานขององค์กรปกครองส่วน ท้องถิ่น พ.ศ.2562</p>		
<p>2) หนังสือกรมส่งเสริมการปกครองท้องถิ่น ที่ มท0808.2/ว1095 ลว 28 พ.ค.2564 เรื่อง รูปแบบการจำแนกประเภทรายรับ - รายจ่าย งบประมาณรายจ่ายประจำปีขององค์กรปกครอง ส่วนท้องถิ่น</p>		
วัสดุจราจร	จำนวน	20,000 บาท
<p>เพื่อจ่ายเป็นค่าจัดหาวัสดุจราจร ประเภทวัสดุ คงทน วัสดุสิ้นเปลืองรวมถึงรายการจ่ายเพื่อประกอบ ดัดแปลง ต่อเติมหรือปรับปรุงวัสดุ รายการจ่ายเพื่อ จัดหาสิ่งของที่ใช้ในการซ่อมแซมบำรุงรักษา ทรัพย์สินให้สามารถใช้งานตามปกติ รายการจ่ายที่ต้อง ชำระพร้อมทั้งค่าวัสดุ เช่น ค่าขนส่ง ค่าภาษี ค่า ประกัน ค่าติดตั้ง เป็นต้น อาทิเช่น สัญญาณไฟ กระจกปัดน้ำฝน สัญญาณไฟฉุกเฉิน กรวยจราจร แผงกัน จราจร ป้ายเตือน แท่นแบรีเออร์(แบบพลาสติก และแบบคอนกรีต) ป้ายไฟหยุดตรวจ แผ่นป้าย จราจร กระจกโค้งมน ไฟแฉก ครอบไฟ ยาง ชะลอความเร็วหรือยานพาหนะ สติกเกอร์ติดรถ หรือยานพาหนะ ฯลฯ</p> <p>ระเบียบ/หนังสือสั่งการ</p>		

1) ระเบียบกระทรวงมหาดไทยว่าด้วยการเบิก  
ค่าใช้จ่ายในการบริหารงานขององค์กรปกครองส่วน  
ท้องถิ่น พ.ศ.2562

2) หนังสือกรมส่งเสริมการปกครองท้องถิ่น  
ที่ มท0808.2/ว1095 ลว 28 พ.ค.2564 เรื่อง  
รูปแบบการจำแนกประเภทรายรับ - รายจ่าย  
งบประมาณรายจ่ายประจำปีขององค์กรปกครอง  
ส่วนท้องถิ่น

งบลงทุน	รวม	100,000	บาท
ค่าครุภัณฑ์	รวม	100,000	บาท
ค่าบำรุงรักษาและปรับปรุงครุภัณฑ์			
ค่าซ่อมแซมและปรับปรุงครุภัณฑ์	จำนวน	100,000	บาท

เพื่อจ่ายเป็นค่าซ่อมแซมและปรับปรุงครุภัณฑ์  
(รายจ่ายเพื่อซ่อมแซมบำรุงรักษาโครงสร้างของ  
ครุภัณฑ์ขนาดใหญ่ ซึ่งไม่รวมถึงค่าซ่อมบำรุง  
ตามปกติหรือค่าซ่อมกลาง) เช่น เปลี่ยนถังบรรจุน้ำ  
ของรถบรรทุกน้ำ เปลี่ยนระบบไฮดรอลิก ทำสีใหม่  
ทั้งคัน เปลี่ยนเครื่องยนต์ใหม่ ฯลฯ  
- เป็นไปตามหนังสือสั่งการ ดังนี้

1) ตามหนังสือกรมส่งเสริมการปกครองท้องถิ่น  
ที่ มท0808.2/ว1095 ลว 28 พ.ค.  
2564 เรื่อง รูปแบบการจำแนกประเภทรายรับ -  
รายจ่าย งบประมาณรายจ่ายประจำปีขององค์กร  
ปกครองส่วนท้องถิ่น



งานป้องกันและบรรเทาสาธารณภัย	รวม	160,000	บาท
งบดำเนินงาน	รวม	160,000	บาท
ค่าตอบแทน	รวม	100,000	บาท
ค่าตอบแทนผู้ปฏิบัติราชการอันเป็นประโยชน์แก่องค์กรปกครองส่วนท้องถิ่น	จำนวน	100,000	บาท

เพื่อจ่ายเป็นค่าป่วยการชดเชยหรือเวลาที่เสียไป เพื่อสนับสนุนการปฏิบัติหน้าที่ในการป้องกันและบรรเทาสาธารณภัยตามกฎหมายว่าด้วยการป้องกันและบรรเทาสาธารณภัยแก่อาสาสมัครป้องกันภัยฝ่ายพลเรือน ตามระเบียบกระทรวงมหาดไทยว่าด้วยการเบิกค่าใช้จ่ายให้แก่อาสาสมัครป้องกันภัยฝ่ายพลเรือนขององค์กรปกครองส่วนท้องถิ่น พ.ศ. 2560 โดยใช้อัตราค่าตอบแทนตามระเบียบคณะกรรมการป้องกันและบรรเทาสาธารณภัยแห่งชาติว่าด้วยค่าใช้จ่ายของอาสาสมัครป้องกันและบรรเทาสาธารณภัย พ.ศ.2560 ตามระเบียบ/หนังสือสั่งการ ดังนี้

- 1) ระเบียบกระทรวงมหาดไทย ว่าด้วยการเบิกค่าใช้จ่ายให้แก่อาสาสมัครป้องกันภัยฝ่ายพลเรือนขององค์กรปกครองส่วนท้องถิ่น พ.ศ.2560
- 2) ระเบียบคณะกรรมการป้องกันและบรรเทาสาธารณภัยแห่งชาติว่าด้วยค่าใช้จ่ายของอาสาสมัครในการป้องกันและบรรเทาสาธารณภัย พ.ศ.2560
- 3) หนังสือด่วนที่สุด ที่ มท0808.2/ว0684 ลว 8 ก.พ.2560 เรื่อง หลักเกณฑ์และวิธีการปฏิบัติสำหรับองค์กรปกครองส่วนท้องถิ่นในการช่วยเหลือองค์กรปกครองส่วนท้องถิ่นและจังหวัดที่ประสบสาธารณภัยตามพระราชบัญญัติป้องกันและบรรเทาสาธารณภัย พ.ศ.2550
- 4) หนังสือด่วนที่สุด ที่ มท0808.2/ว7271 ลว 26 ธ.ค.2560 เรื่อง ระเบียบกระทรวงมหาดไทยว่าด้วยการเบิกค่าใช้จ่ายแก่อาสาสมัครป้องกันภัยฝ่ายพลเรือนขององค์กรปกครองส่วนท้องถิ่น พ.ศ.

2560

## ค่าใช้จ่าย

รวม

60,000 บาท

รายจ่ายเกี่ยวเนื่องกับการปฏิบัติราชการที่ไม่เข้าลักษณะ  
รายจ่ายงบรายจ่ายอื่น ๆ

โครงการจุดตรวจจุดบริการประชาชน เทศกาลปีใหม่

จำนวน

5,000 บาท

เพื่อใช้จ่ายในการตั้งจุดตรวจจุดบริการประชาชน

เทศกาลปีใหม่ โดยจ่ายเป็นค่าวัสดุ - อุปกรณ์

ค่าป้ายโครงการ ค่าป้าย

ประชาสัมพันธ์ ฯลฯ ค่าใช้จ่ายอื่นที่จำเป็นสำหรับ  
การจัดทำโครงการ

ตามหนังสือสั่งการ ดังนี้

1) หนังสือกรมส่งเสริมการปกครองท้องถิ่น  
ด่วนที่สุด ที่ มท 0804.5/ว 1634 ลงวันที่ 22  
กันยายน 2557

2) หนังสือกรมส่งเสริมการปกครองท้องถิ่น  
ด่วนที่สุดที่ มท 0810.4/ว 4202 ลงวันที่ 25  
ธันวาคม 2561

3) หนังสือกรมส่งเสริมการปกครองท้องถิ่น  
ด่วนที่สุดที่ มท 0810.4/ว 1346 ลงวันที่ 29  
มีนาคม 2562

4) หนังสือกรมส่งเสริมการปกครองท้องถิ่น  
ด่วนที่สุดที่ มท 0810.4/ว 1464 ลงวันที่ 5  
เมษายน 2562

5) หนังสือกรมส่งเสริมการปกครองส่วนท้องถิ่น  
ด่วนที่สุด ที่ มท 0810.4/ว 661 ลงวันที่ 9  
มีนาคม 2561

-แผนพัฒนาท้องถิ่น (พ.ศ. 2566 - 2570)

หน้า 315 ลำดับที่ 10

โครงการจัดตรวจจุดบริการประชาชน เทศกาล  
สงกรานต์

จำนวน

5,000 บาท

เพื่อจ่ายเป็นค่าใช้จ่ายในการตั้งจุดตรวจจุดบริการ  
ประชาชน เทศกาลสงกรานต์ โดยจ่ายเป็นค่าวัสดุ -  
อุปกรณ์ ค่าเครื่องตีม ค่าป้ายโครงการ ฯลฯ  
ค่าใช้จ่ายอื่นที่จำเป็นในการฝึกอบรมสำหรับการ  
จัดทำโครงการ

ตามพระราชบัญญัติ ระเบียบ และหนังสือสั่ง  
การ ดังนี้

- 1) พระราชบัญญัติ ป้องกันภัยฝ้ายพลเรือน  
พ.ศ. 2522
- 2) พระราชบัญญัติป้องกันและบรรเทาสาธารณภัย  
พ.ศ. 2550
- 3) ระเบียบกระทรวงมหาดไทย ว่าด้วยหน่วย  
อาสาสมัครป้องกันภัยฝ่ายพลเรือน (ฉบับที่ 2)  
พ.ศ. 2549
- 4) ระเบียบกระทรวงมหาดไทย ว่าด้วยกิจการ  
อาสาสมัครป้องกันภัยฝ่ายพลเรือน พ.ศ. 2553
- 5) หนังสือกระทรวงมหาดไทย ด่วนมาก ที่  
มท 0808.2/ว3795 ลงวันที่ 17 พฤศจิกายน  
2552 เรื่อง การตั้งงบประมาณและการเบิกจ่าย  
ค่าตอบแทนและค่าวัสดุเครื่องแต่งกายของ  
อาสาสมัครป้องกันภัยฝ่ายพลเรือน (อปพร.)
- 6) ระเบียบกระทรวงมหาดไทย ว่าด้วย  
ค่าใช้จ่ายในการฝึกอบรมขององค์กรปกครองส่วน  
ท้องถิ่น พ.ศ. 2557 และที่แก้ไขเพิ่มเติม  
-แผนพัฒนาท้องถิ่น (พ.ศ. 2566 - 2570)  
หน้า 316 ลำดับที่ 11



โครงการฝึกอบรมให้ความรู้และฝึกทบทวน อบรมใน  
เขตเทศบาล

จำนวน

20,000 บาท

เพื่อจ่ายเป็นค่าใช้จ่ายในการฝึกอบรมทบทวน อบรม  
พร.ในเขตเทศบาล โดยจ่ายเป็นค่าตกแต่งสถานที่  
ฝึกอบรม ค่าใช้จ่ายในพิธีเปิดและปิดการฝึกอบรม  
ค่าวัสดุ-อุปกรณ์ ค่าประกาศนียบัตร ค่าอาหาร  
ค่าอาหารว่างและเครื่องดื่ม ค่าสมนาคุณวิทยากร  
ค่าป้ายโครงการ ฯลฯ ค่าใช้จ่ายอื่นที่จำเป็นในการ  
ฝึกอบรมสำหรับการจัดทำโครงการ  
ตามพระราชบัญญัติ ระเบียบ และหนังสือสั่งการ  
ดังนี้

- 1) พระราชบัญญัติ ป้องกันภัยฝ้ายพลเรือน  
พ.ศ. 2522
- 2) พระราชบัญญัติป้องกันและบรรเทาสาธารณ  
ภัย พ.ศ. 2550
- 3) ระเบียบกระทรวงมหาดไทย ว่าด้วยหน่วย  
อาสาสมัครป้องกันภัยฝ่ายพลเรือน (ฉบับที่ 2)  
พ.ศ. 2549
- 4) ระเบียบกระทรวงมหาดไทย ว่าด้วยกิจการ  
อาสาสมัครป้องกันภัยฝ่ายพลเรือน พ.ศ. 2553
- 5) หนังสือกระทรวงมหาดไทย ด่วนมาก ที่  
มท 0808.2/ว 3795 ลงวันที่ 17 พฤศจิกายน  
2552 เรื่อง การตั้งงบประมาณและการเบิกจ่าย  
ค่าตอบแทนและค่าวัสดุเครื่องแต่งกายของ  
อาสาสมัครป้องกันภัยฝ่ายพลเรือน (อปพร.)
- 6) ระเบียบกระทรวงมหาดไทย ว่าด้วย  
ค่าใช้จ่ายในการฝึกอบรมขององค์กรปกครองส่วน  
ท้องถิ่น พ.ศ. 2557  
-แผนพัฒนาท้องถิ่น (พ.ศ. 2566 - 2570)  
หน้า 316 ข้อ 13

โครงการวันต่อต้านยาเสพติดโลก

จำนวน

10,000 บาท

เพื่อเป็นค่าใช้จ่ายในการจัดกิจกรรมเดินรณรงค์  
ต่อต้านยาเสพติดโลก โดยจ่ายเป็นค่าใช้จ่ายเกี่ยวกับการ  
การใช้และการตกแต่งสถานที่ ค่าใช้จ่ายในพิธีเปิด  
และปิด ค่าวัสดุ - อุปกรณ์ เครื่องดื่ม  
ค่าป้ายโครงการ ค่าป้ายประชาสัมพันธ์ ฯลฯ  
ค่าใช้จ่ายอื่นที่จำเป็นสำหรับการจัดทำโครงการ  
ตามระเบียบและหนังสือสั่งการ ดังนี้

1) หนังสือกรมส่งเสริมการปกครองท้องถิ่น  
ด่วนมาก ที่ มท 0816.5/ว 2726 ลงวันที่ 4  
ธันวาคม 2560

2) หนังสือกระทรวงมหาดไทย ที่ มท0313.4/ว  
1347 ลงวันที่ 19 พฤษภาคม 2541 เรื่อง  
ค่าใช้จ่ายในการจัดงานต่างๆ ขององค์กรปกครอง  
ส่วนท้องถิ่น

3) ระเบียบกระทรวงมหาดไทยว่าด้วยการ  
เบิกจ่ายค่าใช้จ่ายในการจัดงาน การจัดการแข่งขัน  
กีฬาและส่งนักกีฬาเข้าร่วมการแข่งขันขององค์กร  
ปกครองส่วนท้องถิ่น พ.ศ.2559

4) หนังสือกรมส่งเสริมการปกครองท้องถิ่น  
ที่ มท 0810.6/ว 1463 ลงวันที่ 18 พฤษภาคม  
2561

5) หนังสือกรมส่งเสริมการปกครองท้องถิ่น  
ด่วนที่สุด ที่ มท 0810.6/ว3334 ลงวันที่ 18  
ตุลาคม 2561

6) หนังสือกระทรวงมหาดไทย ที่ มท 0810.6/  
ว 3188 ลงวันที่ 28 พฤษภาคม 2562  
- แผนพัฒนาท้องถิ่น (พ.ศ. 2566 - 2570)  
หน้า 311 ลำดับที่ 3

โครงการอบรมป้องกันอัคคีภัยในโรงเรียน

จำนวน

10,000 บาท

เพื่อใช้จ่ายในการจัดทำโครงการอบรมให้ความรู้  
เกี่ยวกับการป้องกันอัคคีภัยในโรงเรียน โดยจ่ายเป็น  
ค่าตกแต่งสถานที่ ค่าใช้จ่ายในพิธีเปิดและปิด ค่า  
วัสดุ เครื่องเขียน และอุปกรณ์ ค่าประกาศนียบัตร  
ค่าถ่ายเอกสาร ค่าพิมพ์เอกสารและสิ่งพิมพ์  
ค่าหนังสือ ค่าใช้จ่ายในการติดต่อสื่อสาร ค่าเช่า  
อุปกรณ์ต่างๆ ค่ากระเป่าหรือสิ่งที่ใช้บรรจุ  
เอกสาร ค่าอาหารว่างและเครื่องดื่ม ค่าสมนาคุณ  
วิทยากร ค่าอาหาร ค่ายานพาหนะ ค่าป้าย  
โครงการ ค่าป้ายประชาสัมพันธ์ค่าใช้จ่ายอื่นที่  
จำเป็นสำหรับการจัดทำโครงการ  
ตามหนังสือสั่งการ ดังนี้

- 1) ระเบียบกระทรวงมหาดไทย ว่าด้วยค่าใช้จ่ายใน  
การฝึกอบรมขององค์กรปกครองส่วนท้องถิ่น พ.ศ.  
2557 และที่แก้ไขเพิ่มเติม
- 2) ระเบียบกระทรวงมหาดไทย ว่าด้วยการเบิก  
ค่าใช้จ่ายในการจัดงาน การจัดการแข่งขันกีฬาและ  
การส่งนักกีฬาเข้าร่วมการแข่งขันกีฬาขององค์กร  
ปกครองส่วนท้องถิ่น พ.ศ. 2559  
-แผนพัฒนาท้องถิ่น (พ.ศ. 2566 - 2570)  
หน้า 313 ลำดับที่ 6



โครงการอบรมให้ความรู้และฝึกทบทวนงานป้องกัน และบรรเทาสาธารณภัย	จำนวน	10,000 บาท
--	-------	------------

เพื่อจ่ายเป็นค่าใช้จ่ายในการอบรมฝึกทบทวนงาน  
ป้องกันและบรรเทาสาธารณภัย โดยจ่ายเป็น  
ค่าตกแต่งสถานที่ฝึกอบรม ค่าใช้จ่ายในพิธีเปิดและ  
ปิดการฝึกอบรม ค่าวัสดุ - อุปกรณ์ ค่า  
ประกาศนียบัตร ค่าถ่ายเอกสาร ค่าอาหาร  
ค่าอาหารว่างและเครื่องดื่ม ค่าสมนาคุณ  
วิทยากร ค่าป้ายโครงการ ฯลฯ ค่าใช้จ่ายอื่น  
ที่จำเป็นในการฝึกอบรมสำหรับการจัดทำโครงการ  
ตามพระราชบัญญัติ ระเบียบ และหนังสือสั่ง  
การ ดังนี้

- 1) พระราชบัญญัติ ป้องกันภัยฝ่ายพลเรือน  
พ.ศ. 2522
- 2) พระราชบัญญัติป้องกันและบรรเทาสาธารณ  
ภัย พ.ศ. 2550
- 3) ระเบียบกระทรวงมหาดไทย ว่าด้วยหน่วย  
อาสาสมัครป้องกันภัยฝ่ายพลเรือน (ฉบับที่ 2)  
พ.ศ. 2549
- 4) ระเบียบกระทรวงมหาดไทย ว่าด้วยกิจการ  
อาสาสมัครป้องกันภัยฝ่ายพลเรือน พ.ศ. 2553
- 5) หนังสือกระทรวงมหาดไทย ด่วนมากที่  
มท 0808.2/ว 3795 ลงวันที่ 17 พฤศจิกายน  
2552 เรื่อง การตั้งงบประมาณและการเบิกจ่าย  
ค่าตอบแทนและค่าวัสดุเครื่องแต่งกายของ  
อาสาสมัครป้องกันภัยฝ่ายพลเรือน (อปพร.)
- 6) ระเบียบกระทรวงมหาดไทย ว่าด้วย  
ค่าใช้จ่ายในการฝึกอบรมขององค์กรปกครองส่วน  
ท้องถิ่น พ.ศ. 2557 และที่แก้ไขเพิ่มเติม  
-แผนพัฒนาท้องถิ่น (พ.ศ. 2566 - 2570)  
หน้า 315 ลำดับที่ 9

แผนงานการศึกษา

งานบริหารทั่วไปเกี่ยวกับการศึกษา	รวม	1,829,660 บาท
งบบุคลากร	รวม	1,022,160 บาท
เงินเดือน (ฝ่ายประจำ)	รวม	1,022,160 บาท
เงินเดือนข้าราชการ หรือพนักงานส่วนท้องถิ่น	จำนวน	740,160 บาท
<ul style="list-style-type: none"> <li>- เพื่อจ่ายเป็นเงินเดือนพนักงานเทศบาลและจ่ายเงินปรับปรุงเงินเดือนประจำปี จำนวน 2 อัตรา ได้แก่               <ol style="list-style-type: none"> <li>1. ผู้อำนวยการกองการศึกษา</li> <li>2. เจ้าพนักงานธุรการ</li> </ol> </li> <li>- เป็นไปตามพระราชบัญญัติ พระราชกฤษฎีกา ประกาศ และหนังสือสั่งการ ดังนี้               <ol style="list-style-type: none"> <li>(1) พระราชบัญญัติระเบียบบริหารงานบุคคลส่วนท้องถิ่น พ.ศ. 2542</li> <li>(2) พระราชกฤษฎีกาการจ่ายเงินเดือน เงินปี บำเหน็จ บำนาญและเงินอื่นในลักษณะเดียวกัน พ.ศ. 2535</li> <li>(3) ประกาศคณะกรรมการมาตรฐานการบริหารงานบุคคลส่วนท้องถิ่น เรื่องกำหนดมาตรฐานกลางการบริหารงานบุคคลส่วนท้องถิ่น (ฉบับที่ 11) ลงวันที่ 6 มิถุนายน 2560</li> <li>(4) หนังสือสำนักงาน ก.จ.,ก.ท. และ ก.อบต. ด่วนที่สุด ที่ มท 0809.3/ว 2683 ลงวันที่ 15 ธันวาคม 2558 เรื่องประกาศ ก.จ.,ก.ท.และ ก.อบต.เรื่อง มาตรฐานทั่วไปเกี่ยวกับอัตราเงินเดือนและวิธีการจ่ายเงินเดือนและประโยชน์ตอบแทนอื่น (ฉบับที่ 4) และประกาศก.จ.,ก.ท.และก.อบต.เรื่อง มาตรฐานทั่วไปเกี่ยวกับอัตราค่าจ้างและการให้ลูกจ้างขององค์กรปกครองส่วนท้องถิ่นได้รับค่าจ้าง (ฉบับที่ 4)</li> <li>(5) หนังสือสำนักงาน ก.จ.,ก.ท.และ ก.อบต. ด่วนที่สุด ที่ มท 0809.3 / ว 13 ลงวันที่ 3 กรกฎาคม 2561 ประกาศ ก.จ., ก.ท และ</li> </ol> </li> </ul>		

ก.อบต. เรื่อง มาตรฐานทั่วไปเกี่ยวกับการกำหนด  
หลักเกณฑ์การเลื่อนขั้นเงินเดือนข้าราชการละ  
พนักงานส่วนท้องถิ่น (ฉบับที่ 2) พ.ศ. 2561

เงินประจำตำแหน่ง

จำนวน 42,000 บาท

-เพื่อจ่ายเป็นเงินประจำตำแหน่งของพนักงาน  
เทศบาลที่ควรได้รับตามระเบียบกำหนด  
จำนวน 1 อัตรา ได้แก่

1. ผู้อำนวยการกองการศึกษา

-เป็นไปตามพระราชบัญญัติ พระราชกฤษฎีกา  
ประกาศและหนังสือสั่งการ ดังนี้.

(1) พระราชบัญญัติระเบียบข้าราชการพล

เรือน พ.ศ. 2551

(2) พระราชบัญญัติระเบียบบริหารงานบุคคลส่วน

ท้องถิ่น พ.ศ. 2542

(3) พระราชบัญญัติเงินเดือนและเงินประจำ

ตำแหน่ง พ.ศ. 2538 และที่แก้ไขถึง (ฉบับที่ 3)

พ.ศ. 2544

(4) พระราชกฤษฎีกาการจ่ายเงินเดือน เงินปี

บำเหน็จ บำนาญและเงินอื่นในลักษณะเดียว

พ.ศ. 2535

(5) ระเบียบกระทรวงการคลังว่าด้วยการเบิกจ่ายเงิน

ค่าตอบแทนนอกเหนือจากเงินเดือนข้าราชการและ

ลูกจ้างประจำส่วนราชการ ( ฉบับที่ 4 ) พ.ศ.2553

ประกาศลงวันที่ 3 ธันวาคม 2553

(6) ประกาศคณะกรรมการมาตรฐานการบริหารงาน

บุคคลส่วนท้องถิ่น เรื่อง กำหนดมาตรฐานกลางการ

บริหารบุคคลท้องถิ่น (ฉบับที่ 2)



ค่าตอบแทนพนักงานจ้าง	จำนวน	216,000 บาท
<p>- เพื่อจ่ายเป็นเงินค่าจ้างพนักงานจ้างทั่วไป ตำแหน่ง ผู้ช่วยครูผู้ดูแลเด็ก จำนวน 2 อัตรา</p> <p>- เป็นไปตามระเบียบและหนังสือสั่งการ ดังนี้</p> <p>(1) ระเบียบกระทรวงมหาดไทยว่าด้วยการ กำหนดให้เงินประโยชน์ตอบแทนอื่นเป็นรายจ่ายที่ องค์กรปกครองส่วนท้องถิ่นอาจจ่ายให้ พ.ศ.2559</p> <p>(2) หนังสือสำนักงาน กจ. กท. และ ก.อบต. ที่ มท 0809.2 /ว 138 ลงวันที่ 30 ธันวาคม 2558 เรื่อง ชักซ้อมแนวทางการคำนวณภาระ ค่าใช้จ่ายด้านการบริหารงานบุคคลขององค์กร ปกครองส่วนท้องถิ่น</p>		

เงินเพิ่มต่าง ๆ ของพนักงานจ้าง	จำนวน	24,000 บาท
<p>เพื่อจ่ายเป็นค่าเงินเพิ่มต่าง ๆ จ้างพนักงานจ้าง ทั่วไป ตำแหน่ง ผู้ช่วยครูผู้ดูแลเด็ก จำนวน 2 อัตรา</p> <p>- เป็นไปตามระเบียบและหนังสือสั่งการ ดังนี้</p> <p>(1) ระเบียบกระทรวงมหาดไทยว่าด้วยการ กำหนดให้เงินประโยชน์ตอบแทนอื่นเป็นรายจ่ายที่ องค์กรปกครองส่วนท้องถิ่นอาจจ่ายให้ พ.ศ.2559</p> <p>(2) หนังสือสำนักงาน กจ. กท. และ ก.อบต. ที่ มท 0809.2 /ว 138 ลงวันที่ 30 ธันวาคม 2558 เรื่อง ชักซ้อมแนวทางการคำนวณภาระค่าใช้จ่าย ด้านการบริหารงานบุคคลขององค์กรปกครองส่วน ท้องถิ่น</p>		

งบดำเนินงาน	รวม	569,000 บาท
ค่าตอบแทน	รวม	63,000 บาท
ค่าตอบแทนการปฏิบัติงานนอกเวลาราชการ	จำนวน	5,000 บาท
<p>เพื่อจ่ายเป็นเงินตอบแทนการปฏิบัติงานนอกเวลาราชการให้กับพนักงานเทศบาล พนักงานจ้าง ที่ได้รับอนุมัติให้ปฏิบัติหน้าที่นอกเวลาราชการปกติ หรือ วันหยุดราชการ</p> <p>- เป็นไปตามหนังสือสั่งการ ดังนี้</p> <p>1. หนังสือกระทรวงมหาดไทย ที่ มท 0808.4/ว 1562 ลงวันที่ 15 พฤษภาคม 2550 เรื่อง การเบิกจ่ายเงินตอบแทนการปฏิบัติงานนอกเวลาราชการขององค์กรปกครองส่วนท้องถิ่น</p> <p>2. ระเบียบกระทรวงมหาดไทย ว่าด้วยการเบิกจ่ายเงินตอบแทนการปฏิบัติงานนอกเวลาราชการขององค์กรปกครองส่วนท้องถิ่น พ.ศ. 2559</p> <p>3. หนังสือกรมส่งเสริมการปกครองท้องถิ่น ด่วนมากที่ มท 0808.2/ว2409 ลงวันที่ 17 พฤศจิกายน 2559 เรื่อง ระเบียบกระทรวงมหาดไทยว่าด้วยการเบิกจ่ายเงินตอบแทนการปฏิบัติงานนอกเวลาราชการขององค์กรปกครองส่วนท้องถิ่น พ.ศ.2559</p>		
ค่าเช่าบ้าน	จำนวน	48,000 บาท
<p>เพื่อเบิกจ่ายเป็นค่าเช่าบ้านให้กับพนักงานเทศบาล ซึ่งสิทธิได้รับตามระเบียบของทางราชการ</p> <p>- เป็นไปตามหนังสือสั่งการ ดังนี้</p> <p>1. ระเบียบกระทรวงมหาดไทย ว่าด้วยค่าเช่าบ้านของข้าราชการส่วนท้องถิ่น ( ฉบับที่ 4 ) พ.ศ. 2562 และระเบียบกระทรวงมหาดไทยว่าด้วยค่าใช้จ่ายในการจัดทำประกันภัยทรัพย์สินขององค์กรปกครองส่วนท้องถิ่น พ.ศ. 2562</p>		

## เงินช่วยเหลือการศึกษาบุตร

เงินช่วยเหลือการศึกษาบุตรข้าราชการ/พนักงาน/ ลูกจ้างประจำ	จำนวน	10,000 บาท
---	-------	------------

เพื่อจ่ายเป็นเงินช่วยเหลือการศึกษาบุตรให้กับ

พนักงานเทศบาล ลูกจ้างประจำ

-เป็นไปตามหนังสือสั่งการ ซึ่งมีสิทธิเบิกได้ตาม  
ระเบียบของทางราชการ ดังนี้

1.ตามหนังสือกรมบัญชีกลาง ด่วนที่สุด ที่  
กค 0408.5/ว27 ลงวันที่ 16 มกราคม 2561  
เรื่อง ระเบียบกระทรวงการคลังว่าด้วยการเบิก  
จ่ายเงินสวัสดิการเกี่ยวกับการศึกษาของ  
บุตร พ.ศ. 2560

## ค่าใช้จ่าย

รวม	506,000 บาท
-----	-------------

## รายจ่ายเพื่อให้ได้มาซึ่งบริการ

รายจ่ายเพื่อให้ได้มาซึ่งบริการ	จำนวน	466,000 บาท
--------------------------------	-------	-------------

เพื่อจ่ายเป็นค่าใช้จ่ายประกอบด้วย ค่าถ่ายเอกสาร

ค่าเย็บหนังสือหรือเข้าปกหนังสือ ค่าซั๊กฟอก ค่า

กำจัดสิ่งปฏิกูล ค่าระวางบรรทุก ค่าเช่า

ทรัพย์สิน ( ยกเว้นค่าเช่าบ้าน ) ค่าโฆษณาและ

เผยแพร่ (รายจ่ายเกี่ยวกับการจ้างเหมาโฆษณาและ

เผยแพร่ข่าวทางวิทยุ กระจายเสียง โทรทัศน์ โรง

มหรสพ หรือสิ่งพิมพ์ต่างๆ) ค่าบริการรับใช้ค่าเบี้ย

ประกัน ค่าธรรมเนียมต่าง ๆ ค่าจ้างเหมา

บริการ ค่าจ้างแรงงาน ค่าจ้างเหมาบริการทำความสะอาด

สะอาดอาคารสถานที่ราชการ ฯลฯ

เป็นไปตามหนังสือสั่งการ ดังนี้

1.หนังสือกระทรวงมหาดไทย ที่ มท 0808.2/

ว 7120 ลงวันที่ 9 ธันวาคม 2559 เรื่อง

หลักเกณฑ์การเบิกจ่ายเงินค่าจ้างเหมาบริการของ

องค์กรปกครองส่วนท้องถิ่น



รายจ่ายเกี่ยวเนื่องกับการปฏิบัติราชการที่ไม่เข้าลักษณะ  
รายจ่ายงบรายจ่ายอื่น ๆ

ค่าใช้จ่ายในการเดินทางไปราชการ

จำนวน

20,000 บาท

เพื่อจ่ายเป็นค่าใช้จ่ายในการเดินทางไปราชการใน  
ราชอาณาจักรและนอกราชอาณาจักร เช่น ค่าเบี้ย  
เลี้ยงเดินทาง ค่าพาหนะ ค่าเช่าที่พัก ค่าบริการ  
จอดรถ ฌ ทำอากาศยาน ค่าผ่านทางด่วนพิเศษ  
ค่าธรรมเนียมในการใช้สนามบิน  
ตามระเบียบและหนังสือสั่งการ ดังนี้

1) ระเบียบกระทรวงมหาดไทย ว่าด้วยค่าใช้จ่าย  
ในการเดินทางไปราชการของเจ้าหน้าที่ท้องถิ่น  
พ.ศ. 2555 และฉบับเพิ่มเติม

2) พระราชกฤษฎีกาค่าใช้จ่ายในการเดินทางไป  
ราชการ พ.ศ.2526 และที่แก้ไขเพิ่มเติม ฉบับที่  
(2) พ.ศ.2527, ฉบับที่ (3) พ.ศ.2528, ฉบับที่ (4)  
พ.ศ.2529, ฉบับที่ (5) พ.ศ.2534, ฉบับที่ (6)  
พ.ศ.2541, ฉบับที่ (7) พ.ศ.2548, ฉบับที่ (8)  
พ.ศ.2553

3) หนังสือกระทรวงการคลังที่ กค0502/ว42  
ลงวันที่ 26 กรกฎาคม 2550 เรื่องหลักเกณฑ์การ  
เบิกค่าพาหนะรับจ้างข้ามเขตจังหวัด เงินชดเชย  
และค่าใช้จ่ายอื่นที่จำเป็นต้องจ่ายเนื่องในการ  
เดินทางไปราชการ

4) ตามหนังสือกรมส่งเสริมการปกครองท้องถิ่น  
ที่ มท0808.2/ว1095 ลว 28 พ.ค.2564 เรื่อง  
รูปแบบการจำแนกประเภทรายรับ - รายจ่าย  
งบประมาณรายจ่ายประจำปีขององค์กรปกครอง  
ส่วนท้องถิ่น

5) หนังสือกระทรวงมหาดไทย ที่ มท 0808.2/ว  
1827 ลงวันที่ 26 มีนาคม 2564 เรื่องการเทียบ  
ตำแหน่งเพื่อประโยชน์ในการเบิกค่าใช้จ่ายในการ  
เดินทางไปราชการ

ค่าลงทะเบียนในการฝึกอบรม

จำนวน

20,000 บาท

เพื่อจ่ายเป็นค่าลงทะเบียนในการฝึกอบรม  
ตามระเบียบและหนังสือสั่งการ ดังนี้

1) ระเบียบกระทรวงมหาดไทย ว่าด้วยค่าใช้จ่ายในการเดินทางไปราชการของเจ้าหน้าที่ท้องถิ่น พ.ศ. 2555 และฉบับเพิ่มเติม

2) พระราชกฤษฎีกาค่าใช้จ่ายในการเดินทางไปราชการ พ.ศ.2526 และที่แก้ไขเพิ่มเติม ฉบับที่ (2) พ.ศ.2527, ฉบับที่ (3) พ.ศ.2528, ฉบับที่ (4) พ.ศ.2529, ฉบับที่ (5) พ.ศ.2534, ฉบับที่ (6) พ.ศ.2541, ฉบับที่ (7) พ.ศ.2548, ฉบับที่ (8) พ.ศ.2553

3) หนังสือกระทรวงการคลังที่ กค0502/ว42 ลงวันที่ 26 กรกฎาคม 2550 เรื่องหลักเกณฑ์การเบิกค่าพาหนะรับจ้างข้ามเขตจังหวัด เงินชดเชย และค่าใช้จ่ายอื่นที่จำเป็นต้องจ่ายเนื่องในการเดินทางไปราชการ

4) ตามหนังสือกรมส่งเสริมการปกครองท้องถิ่น ที่ มท0808.2/ว1095 ลว 28 พ.ค.2564 เรื่อง รูปแบบการจําแนกประเภทรายรับ - รายจ่ายงบประมาณรายจ่ายประจำปีขององค์กรปกครองส่วนท้องถิ่น

5) หนังสือกระทรวงมหาดไทย ที่ มท 0808.2/ว 1827 ลงวันที่ 26 มีนาคม 2564 เรื่องการเทียบตำแหน่งเพื่อประโยชน์ในการเบิกค่าใช้จ่ายในการเดินทางไปราชการ

งบลงทุน	รวม	238,500 บาท
ค่าครุภัณฑ์	รวม	238,500 บาท
ครุภัณฑ์สำนักงาน		
จัดซื้อเครื่องปรับอากาศแบบแยกส่วนชนิดตั้งพื้นหรือ ชนิดแขวน (มีระบบฟอกอากาศ )	จำนวน	210,000 บาท
เพื่อจัดซื้อเครื่องปรับอากาศแบบแยกส่วนชนิดตั้งพื้น หรือชนิดแขวน (มีระบบฟอกอากาศ) ขนาด 24,000 บีทียู จำนวน 5 เครื่อง ดังรายละเอียดดังต่อไปนี้		
1) ขนาดที่กำหนดเป็นขนาดไม่ต่ำกว่า		
2) ราคาที่กำหนดเป็นราคาที่รวมค่าติดตั้ง		
3) เครื่องปรับอากาศที่มีความสามารถในการทำ ความเย็น ขนาดไม่เกิน 40,000 บีทียู ต้องได้รับการ รับรองมาตรฐาน ผลิตรภัณฑ์อุตสาหกรรม และฉลาก ประหยัดไฟฟ้าเบอร์ 5		
4) ต้องเป็นเครื่องปรับอากาศที่ประกอบสำเร็จรูป ทั้งชุด ทั้งหน่วยส่ง ความเย็นและหน่วยระบายความ ร้อนจากโรงงานเดียวกัน		
5) มีความหน่วงเวลาการทำงานของคอมเพรส เซอร์		
6) การจัดซื้อเครื่องปรับอากาศขนาดอื่นๆ (นอกจากข้อ 3) นอกเหนือจากการพิจารณาด้านราคา แล้ว เพื่อเป็นการประหยัดพลังงาน ควรพิจารณา จัดซื้อเครื่องปรับอากาศที่มีค่าประสิทธิภาพพลังงาน ตามฤดูกาล (SEER) สูงกว่า (1) แบบแยกส่วน ประกอบด้วยอุปกรณ์ ดังนี้ สวิตช์ 1 ตัว ท่อทองแดง ไปกลับหุ้มฉนวนยาว 4 เมตร สายไฟยาวไม่เกิน 15 เมตร		
- จัดหาตามบัญชีราคามาตรฐานตามครุภัณฑ์ ตาม สำนักมาตรฐานงบประมาณสำนักงบประมาณ		



## ครุภัณฑ์คอมพิวเตอร์หรืออิเล็กทรอนิกส์

จัดซื้อเครื่องคอมพิวเตอร์ สำหรับงานประมวลผล แบบ จำนวน 22,000 บาท  
ที่ 1 \*

เพื่อจัดซื้อเครื่องคอมพิวเตอร์ สำหรับงานประมวลผล

แบบที่ 1 \* (จอแสดงภาพขนาดไม่น้อยกว่า 19 นิ้ว)

ราคา 22,000 บาท

คุณลักษณะพื้นฐาน

- มีหน่วยประมวลผลกลาง (CPU) ไม่น้อยกว่า

6 แกนหลัก (6 core) และ 12 แกนเสมือน

(12 Thread) และมีเทคโนโลยีเพิ่มสัญญาณนาฬิกา

ได้ในกรณีที่ต้องใช้ความสามารถในการประมวลผล

สูง (TurboBoost หรือ Max Boost) โดยมีความเร็ว

สัญญาณนาฬิกาสูงสุด ไม่น้อยกว่า 4.2 GHz

จำนวน 1 หน่วย

- หน่วยประมวลผลกลาง (CPU) มีหน่วยความจำ

แบบ Cache Memory รวมในระดับ (Level)

เดียวกัน ขนาดไม่น้อยกว่า 8 MB

- มีหน่วยประมวลผลเพื่อแสดงภาพ โดยมี

คุณลักษณะอย่างใดอย่างหนึ่ง หรือดีกว่า ดังนี้

1) เป็นแผงวงจรเพื่อแสดงภาพแยกจาก

แผงวงจรหลักที่มีหน่วยความจำ ขนาดไม่น้อย

กว่า 2 GB หรือ

2) มีหน่วยประมวลผลเพื่อแสดงภาพติดตั้งอยู่ภายใน

หน่วยประมวลผลกลาง แบบ Graphics Processing

Unit ที่สามารถใช้หน่วยความจำหลักในการแสดง

ภาพขนาดไม่น้อยกว่า 2 GB หรือ

3) มีหน่วยประมวลผลเพื่อแสดงภาพที่มีความ

สามารถในการใช้หน่วยความจำหลักในการแสดง

ภาพขนาดไม่น้อยกว่า 2 GB

- มีหน่วยความจำหลัก (RAM) ชนิด DDR4 หรือ

ดีกว่า มีขนาดไม่น้อยกว่า 8 GB

- มีหน่วยจัดเก็บข้อมูล ชนิด SATA หรือ

ดีกว่า ขนาดความจุไม่น้อยกว่า 1 TB หรือ

ชนิด Solid State Drive ขนาดความจุไม่น้อย

กว่า 250 GB จำนวน 1 หน่วย

- มี DVD-RW หรือดีกว่า จำนวน 1 หน่วย

- มีช่องเชื่อมต่อระบบ

เครือข่าย (Network Interface) แบบ 10/100/100

0 Base-T หรือดีกว่า จำนวนไม่น้อยกว่า 1 ช่อง

- มีช่องเชื่อมต่อ (Interface) แบบ USB 2.0 หรือ

ดีกว่า ไม่น้อยกว่า 3 ช่อง

- มีแป้นพิมพ์และเมาส์

- มีจอแสดงผลภาพขนาดไม่น้อยกว่า 19 นิ้ว

จำนวน 1 หน่วย

- จัดหาตามเกณฑ์ราคากลางและคุณลักษณะพื้นฐาน

การจัดหาอุปกรณ์และระบบคอมพิวเตอร์

<p>จัดซื้อเครื่องพิมพ์แบบฉีดหมึกพร้อมติดตั้งถังหมึกพิมพ์ เพื่อจัดซื้อเครื่องพิมพ์แบบฉีดหมึกพร้อมติดตั้งถัง หมึกพิมพ์ (Ink Tank Printer) ราคา 4,000 บาท คุณลักษณะพื้นฐาน</p> <ul style="list-style-type: none"> <li>- เป็นเครื่องพิมพ์แบบฉีดหมึกพร้อมติดตั้งถังหมึก พิมพ์ (Ink Tank Printer) จากโรงงานผู้ผลิต</li> <li>- มีความละเอียดในการพิมพ์ไม่น้อยกว่า 1,200x1,200 dpi</li> <li>- มีความเร็วในการพิมพ์ร่างขาวสำหรับกระดาษ ขนาด A4 ไม่น้อยกว่า 19 หน้าต่อนาที (ppm) หรือ 8.8 ภาพต่อนาที</li> <li>- มีความเร็วในการพิมพ์ร่างสีสำหรับกระดาษ ขนาด A4 ไม่น้อยกว่า 15 หน้าต่อนาที (ppm) หรือ 5 ภาพต่อนาที (ipm)</li> <li>- มีช่องเชื่อมต่อ (Interface) แบบ USB 2.0 หรือ ดีกว่า จำนวนไม่น้อยกว่า 1 ช่อง</li> <li>- มีถาดใส่กระดาษได้รวมกันไม่น้อยกว่า 50 แผ่น</li> <li>- สามารถใช้ได้กับ A4, Letter, Legal และสามารถ กำหนดขนาดของกระดาษเองได้</li> <li>- จัดหาตามเกณฑ์ราคากลางและคุณลักษณะพื้นฐาน การจัดหาอุปกรณ์และระบบคอมพิวเตอร์</li> </ul>	จำนวน	4,000 บาท
<p>จัดซื้อเครื่องสำรองไฟฟ้า ขนาด 800 VA เพื่อจัดซื้อเครื่องสำรอง ไฟฟ้า ขนาด 800 VA ราคา 2,500 บาท คุณลักษณะพื้นฐาน</p> <ul style="list-style-type: none"> <li>- มีกำลังไฟฟ้าขาออก (Output) ไม่น้อย กว่า 800 VA (480 Watts)</li> <li>- สามารถสำรองไฟฟ้าได้ไม่น้อยกว่า 15 นาที</li> <li>- จัดหาตามเกณฑ์ราคากลางและคุณลักษณะพื้นฐาน การจัดหาอุปกรณ์และระบบคอมพิวเตอร์</li> </ul>	จำนวน	2,500 บาท



งานระดับก่อนวัยเรียนและประถมศึกษา	รวม	5,994,597	บาท
งบบุคลากร	รวม	1,498,308	บาท
เงินเดือน (ฝ่ายประจำ)	รวม	1,498,308	บาท
เงินเดือนข้าราชการ หรือพนักงานส่วนท้องถิ่น	จำนวน	1,086,161	บาท

เพื่อจ่ายเป็นเงินเดือนพนักงานเทศบาลและจ่ายเงิน

ปรับปรุงเงินเดือน

ประจำปี จำนวน 3 อัตรา ได้แก่

1.ครู

- โดยมีค่าใช้จ่ายประกอบด้วย เงินเดือนพนักงาน

เทศบาลและจ่ายเงินปรับปรุงเงินเดือนประจำปี

- เป็นไปตามหนังสือสั่งการ ดังนี้

1.หนังสือกรมส่งเสริมการปกครองท้องถิ่นด่วน

ที่สุด ที่ มท 0808.2/ว 1592 ลงวันที่ 23

กรกฎาคม 2563 เรื่อง ชักซ้อมแนวทางการจัดทำ

งบประมาณรายจ่ายประจำปีงบประมาณ พ.ศ.

2565 เพื่อรองรับการจัดสรรงบประมาณเงินอุดหนุน

ทั่วไปด้านบุคลากรที่ปฏิบัติหน้าที่ ณ สถานศึกษา

(โรงเรียนและศูนย์พัฒนาเด็กเล็ก) ขององค์กร.

ปกครองส่วนท้องถิ่น

<p>เงินเพิ่มต่าง ๆ ของข้าราชการ หรือพนักงานส่วนท้องถิ่น เพื่อเบิกจ่ายเงินเพิ่มต่าง ๆ ของข้าราชการ หรือ พนักงานส่วนท้องถิ่น เช่น เงินเพิ่มค่าครองชีพ ชั่วคราว เงินค่าตอบแทนรายเดือน ฯลฯ จำนวน 2 อัตรา ได้แก่</p>	จำนวน	67,200 บาท
<p>1. ครู - เป็นไปตามหนังสือสั่งการ ดังนี้ 1.หนังสือกรมส่งเสริมการปกครองท้องถิ่น ด่วนที่สุด ที่ มท 0808.2/ว 1592 ลงวันที่ 23 กรกฎาคม 2563 เรื่อง ชักซ้อมแนวทางการ จัดทำงบประมาณรายจ่ายประจำปีงบประมาณ พ.ศ. 2565 เพื่อรองรับการจัดสรรงบประมาณเงิน อุดหนุนทั่วไปด้านบุคลากรที่ปฏิบัติหน้าที่ ณ สถานศึกษา( โรงเรียนและศูนย์พัฒนาเด็ก เล็ก) ขององค์กรปกครองส่วนท้องถิ่น</p>		
เงินวิทยฐานะ	จำนวน	109,200 บาท
<p>เพื่อเบิกจ่ายเงินวิทยฐานะชำนาญการ จำนวน 2 อัตรา ได้แก่ 1. ครู - เป็นไปตามหนังสือสั่งการ ดังนี้ 1.หนังสือกรมส่งเสริมการปกครองท้องถิ่น ด่วน ที่สุด ที่ มท 0809.4 / ว 2140 ลง วันที่ 12 กรกฎาคม 2565 เรื่อง ชักซ้อมแนวทาง การจัดทำงบประมาณรายจ่ายประจำปี งบประมาณ พ.ศ. 2566 เพื่อรองรับการจัดสรร งบประมาณเงินอุดหนุนทั่วไปด้านบุคลากรที่ปฏิบัติ หน้าที่ ณ สถานศึกษา( โรงเรียนและศูนย์พัฒนาเด็ก เล็ก ) ขององค์กรปกครองส่วนท้องถิ่น</p>		

ค่าตอบแทนพนักงานจ้าง

จำนวน 235,747 บาท

เพื่อจ่ายเป็นค่าตอบแทนพนักงานจ้างตามภารกิจ  
ตำแหน่ง ผู้ช่วยครูผู้ดูแลเด็ก จำนวน 1 อัตรา  
- เป็นไปตามหนังสือสั่งการ ดังนี้

1. หนังสือกรมส่งเสริมการปกครองท้องถิ่นด่วน  
ที่สุด ที่ มท 0809.4 / ว 2140 ลงวันที่ 12  
กรกฎาคม 2565 เรื่อง ชักซ้อมแนวทางการจัดทำ  
งบประมาณรายจ่ายประจำปีงบประมาณ  
พ.ศ. 2566 เพื่อรองรับการจัดสรรงบประมาณเงิน  
อุดหนุนทั่วไปด้านบุคลากรที่ปฏิบัติหน้าที่  
ณ สถานศึกษา (โรงเรียนและศูนย์พัฒนาเด็กเล็ก)  
ขององค์กรปกครองส่วนท้องถิ่น



งบดำเนินงาน	รวม	2,144,289	บาท
ค่าใช้จ่าย	รวม	832,875	บาท
รายจ่ายเกี่ยวกับการปฏิบัติราชการที่ไม่เข้าลักษณะ รายจ่ายงบรายจ่ายอื่น ๆ			
ค่าใช้จ่ายในการเดินทางไปราชการ	จำนวน	30,000	บาท

เพื่อจ่ายเป็นค่าใช้จ่ายในการเดินทางไปราชการใน  
ราชอาณาจักรและนอกราชอาณาจักร เช่น ค่าเบี้ย  
เลี้ยงเดินทาง ค่าพาหนะ ค่าเช่าที่พัก ค่าบริการ  
จอดรถ ฌ ทำอากาศยาน ค่าผ่านทางด่วนพิเศษ  
ค่าธรรมเนียมในการใช้สนามบิน  
ตามระเบียบและหนังสือสั่งการ ดังนี้

1) ระเบียบกระทรวงมหาดไทย ว่าด้วยค่าใช้จ่าย  
ในการเดินทางไปราชการของเจ้าหน้าที่ท้องถิ่น  
พ.ศ. 2555

2) พระราชกฤษฎีกาค่าใช้จ่ายในการเดินทางไป  
ราชการ พ.ศ.2526 และที่แก้ไขเพิ่มเติม ฉบับที่ (2)  
พ.ศ.2527, ฉบับที่ (3) พ.ศ.2528, ฉบับที่ (4)  
พ.ศ.2529, ฉบับที่ (5) พ.ศ.2534, ฉบับที่ (6)  
พ.ศ.2541, ฉบับที่ (7) พ.ศ.2548, ฉบับที่ (8)  
พ.ศ.2553

3) หนังสือกระทรวงการคลังที่ กค0502/ว42  
ลงวันที่ 26 กรกฎาคม 2550 เรื่องหลักเกณฑ์การ  
เบิกค่าพาหนะรับจ้างข้ามเขตจังหวัด เงินชดเชย  
และค่าใช้จ่ายอื่นที่จำเป็นต้องจ่ายเนื่องในการ  
เดินทางไปราชการ

4) ระเบียบกระทรวงการคลังว่าด้วยค่าใช้จ่ายใน  
การเดินทางไปราชการ พ.ศ.2550 และ (ฉบับที่ 2)  
พ.ศ.2554

5) หนังสือกระทรวงการคลัง ด่วนที่สุด ที่ กค  
0406.4/ว5 ลงวันที่ 31 มกราคม 2554

6) ระเบียบกระทรวงมหาดไทย ว่าด้วยค่าใช้จ่าย  
ในการเดินทางไปราชการของเจ้าหน้าที่ท้องถิ่น  
(ฉบับที่2) พ.ศ. 2559

7) ระเบียบกระทรวงมหาดไทย ว่าด้วยค่าใช้จ่าย  
ในการเดินทางไปราชการของเจ้าหน้าที่ท้องถิ่น  
(ฉบับที่ 3) พ.ศ. 2559

8) ระเบียบกระทรวงมหาดไทย ว่าด้วยค่าใช้จ่าย  
ในการเดินทางไปราชการของเจ้าหน้าที่ท้องถิ่น  
(ฉบับที่ 4) พ.ศ. 2561

9) ตามหนังสือกรมส่งเสริมการปกครองท้องถิ่น  
ที่ มท0808.2/ว1095 ลว 28 พ.ค.2564 เรื่อง  
รูปแบบการจําแนกประเภทรายรับ - รายจ่าย  
งบประมาณรายจ่ายประจำปีขององค์กรปกครอง  
ส่วนท้องถิ่น

10) หนังสือกระทรวงมหาดไทย ที่ มท 0808.2/ว  
1827 ลงวันที่ 26 มีนาคม 2564 เรื่องการเทียบ  
ตำแหน่งเพื่อประโยชน์ในการเบิกค่าใช้จ่ายในการ  
เดินทางไปราชการ

ค่าลงทะเบียนในการฝึกอบรม

จำนวน

30,000 บาท

เพื่อจ่ายเป็นค่าลงทะเบียนในการฝึกอบรม  
ตามระเบียบและหนังสือสั่งการ ดังนี้

1) ระเบียบกระทรวงมหาดไทย ว่าด้วยค่าใช้จ่ายในการเดินทางไปราชการของเจ้าหน้าที่  
ท้องถิ่น พ.ศ. 2555

2) พระราชกฤษฎีกาค่าใช้จ่ายในการเดินทางไป  
ราชการ พ.ศ.2526 และที่แก้ไขเพิ่มเติม ฉบับที่ (2)  
พ.ศ.2527, ฉบับที่ (3) พ.ศ.2528, ฉบับที่ (4)  
พ.ศ.2529, ฉบับที่ (5) พ.ศ.2534, ฉบับที่ (6)  
พ.ศ.2541, ฉบับที่ (7) พ.ศ.2548, ฉบับที่ (8)  
พ.ศ.2553

3) หนังสือกระทรวงการคลังที่ กค0502/ว42  
ลงวันที่ 26 กรกฎาคม 2550 เรื่องหลักเกณฑ์การ  
เบิกค่าพาหนะรับจ้างข้ามเขตจังหวัด เงินชดเชย  
และค่าใช้จ่ายอื่นที่จำเป็นต้องจ่ายเนื่องในการ  
เดินทางไปราชการ

4) ระเบียบกระทรวงการคลังว่าด้วยค่าใช้จ่ายใน  
การเดินทางไปราชการ พ.ศ.2550 และ (ฉบับที่ 2)  
พ.ศ.2554

5) หนังสือกระทรวงการคลัง ด่วนที่สุด ที่ กค  
0406.4/ว5 ลงวันที่ 31 มกราคม 2554

6) ระเบียบกระทรวงมหาดไทย ว่าด้วยค่าใช้จ่าย  
ในการเดินทางไปราชการของเจ้าหน้าที่ท้องถิ่น  
(ฉบับที่ 2) พ.ศ. 2559

7) ระเบียบกระทรวงมหาดไทย ว่าด้วยค่าใช้จ่าย  
ในการเดินทางไปราชการของเจ้าหน้าที่ท้องถิ่น ฉบับ  
ที่ 3) พ.ศ. 2559

8) ระเบียบกระทรวงมหาดไทย ว่าด้วยค่าใช้จ่าย  
ในการเดินทางไปราชการของเจ้าหน้าที่ท้องถิ่น  
(ฉบับที่ 4) พ.ศ. 2561

9) ตามหนังสือกรมส่งเสริมการปกครองท้องถิ่น  
ที่ มท0808.2/ว1095 ลว 28 พ.ค.2564 เรื่อง



รูปแบบการจำแนกประเภทรายรับ - รายจ่าย  
งบประมาณรายจ่ายประจำปีขององค์กรปกครอง  
ส่วนท้องถิ่น

โครงการจัดกิจกรรมงานวันเด็กแห่งชาติ	จำนวน	30,000 บาท
-------------------------------------	-------	------------

เพื่อจ่ายเป็นค่าใช้จ่ายในการดำเนินโครงการจัด  
กิจกรรมงานวันเด็กแห่งชาติ โดยมีค่าใช้จ่าย  
ประกอบด้วยค่าตกแต่งสถานที่พิธีเปิด-ปิด ค่าวัสดุ-  
อุปกรณ์ ในการทำกิจกรรม ค่าป้ายโครงการ ฯลฯ  
- เป็นไปตามหนังสือสั่งการ

1. หนังสือกระทรวงมหาดไทย ที่ มท 0808.2/  
ว 7120 ลงวันที่ 9 ธันวาคม 2559 เรื่อง  
หลักเกณฑ์การเบิกจ่ายเงินค่าจ้างเหมาบริการของ  
องค์กรปกครองส่วนท้องถิ่น

2. ระเบียบกระทรวงมหาดไทยว่าด้วยการเบิกจ่าย  
ค่าใช้จ่ายในการจัดงาน การจัดการแข่งขันกีฬาและ  
การส่งนักกีฬาเข้าร่วมการแข่งขันกีฬาขององค์กร  
ปกครองส่วนท้องถิ่น พ.ศ. 2559

3. ระเบียบกระทรวงมหาดไทยว่าด้วยการเบิก  
ค่าใช้จ่ายในการจัดงานการจัดกิจกรรมสาธารณะการ  
ส่งเสริมกีฬาและการแข่งขันกีฬาขององค์กรปกครอง  
ส่วนท้องถิ่น พ.ศ. 2564

- แผนพัฒนาท้องถิ่น ( พ.ศ.2566-2570 )

หน้า 331 ข้อ 1

โครงการพัฒนาการบริหารจัดการศูนย์พัฒนาเด็กเล็ก	จำนวน	10,000 บาท
<p>เพื่อจ่ายเป็นค่าใช้จ่ายในการดำเนินโครงการส่งเสริมพัฒนาการบริหารจัดการศูนย์พัฒนาเด็กเล็ก เพื่อให้เด็กได้แลกเปลี่ยนความรู้ระหว่างกลุ่มเพื่อ ครูผู้ดูแลเด็กและผู้ปกครอง ฯลฯ โดยมีค่าใช้จ่ายประกอบด้วย การตกแต่งสถานที่พิธีเปิด-ปิด ค่าวัสดุ-อุปกรณ์ ใน การทำกิจกรรม ค่าป้าย โครงการ ฯลฯ</p>		
<p>- เป็นไปตามหนังสือสั่งการ</p>		
<p>1.หนังสือกระทรวงมหาดไทย ที่ มท 0808.2/ว 7120 ลงวันที่ 9 ธันวาคม 2559 เรื่อง หลักเกณฑ์การเบิกจ่ายเงินค่าจ้างเหมาบริการขององค์กรปกครองส่วนท้องถิ่น</p>		
<p>2.ระเบียบกระทรวงมหาดไทยว่าด้วยการเบิกจ่ายค่าใช้จ่ายในการจัดงานการจัดการแข่งขันกีฬาและการส่งนักกีฬาเข้าร่วมการแข่งขันกีฬาขององค์กรปกครองส่วนท้องถิ่น พ.ศ. 2559</p>		
<p>3. ระเบียบกระทรวงมหาดไทยว่าด้วยการเบิกค่าใช้จ่ายในการจัดงานการจัดกิจกรรมสาธารณะการส่งเสริมกีฬาและการแข่งขันกีฬาขององค์กรปกครองส่วนท้องถิ่น พ.ศ. 2564</p>		
<p>- แผนพัฒนาท้องถิ่น ( พ.ศ.2566-2570 )</p>		
<p>หน้า 334 ข้อ 8</p>		

โครงการส่งเสริมกิจกรรมวันสำคัญต่าง ๆ จำนวน 10,000 บาท

เพื่อจ่ายเป็นค่าใช้จ่ายในการดำเนินโครงการส่งเสริมกิจกรรมวันสำคัญต่าง ๆ เช่น วันวิสาขบูชา วันมาฆบูชา วันอาหบูชา ฯลฯ โดยมีค่าใช้จ่ายประกอบด้วยค่าตกแต่งสถานที่พิธีเปิด-ปิด ค่าวัสดุอุปกรณ์ ในการทำกิจกรรม ค่าป้าย โครงการ ฯลฯ -เป็นไปตามหนังสือสั่งการ

1. หนังสือกระทรวงมหาดไทย ที่ มท 0808.2/ว 7120 ลงวันที่ 9 ธันวาคม 2559 เรื่อง หลักเกณฑ์การเบิกจ่ายเงินค่าจ้างเหมาบริการขององค์กรปกครองส่วนท้องถิ่น

2. ระเบียบกระทรวงมหาดไทยว่าด้วยการเบิกจ่ายค่าใช้จ่ายในการจัดงาน การจัดการแข่งขันกีฬาและการส่งนักกีฬาเข้าร่วมการแข่งขันกีฬาขององค์กรปกครองส่วนท้องถิ่น พ.ศ. 2559

3. ระเบียบกระทรวงมหาดไทยว่าด้วยการเบิกค่าใช้จ่ายในการจัดงานการจัดกิจกรรมสาธารณะการส่งเสริมกีฬาและการแข่งขันกีฬาขององค์กรปกครองส่วนท้องถิ่น พ.ศ. 2564

- แผนพัฒนาท้องถิ่น ( พ.ศ.2566-2570 )

หน้า 333 ข้อ 6



โครงการส่งเสริมคุณธรรม จริยธรรม

จำนวน

10,000 บาท

เพื่อจ่ายเป็นค่าใช้จ่ายในการดำเนินโครงการส่งเสริมคุณธรรม จริยธรรม โดยมีค่าใช้จ่ายประกอบด้วย การตกแต่งสถานที่พิธีเปิด-ปิด คำวัสดุ-อุปกรณ์ ในการทำกิจกรรม ค่าป้าย โครงการ ฯลฯ

- เป็นไปตามหนังสือสั่งการ

1. หนังสือกระทรวงมหาดไทย ที่ มท 0808.2/ว 7120 ลงวันที่ 9 ธันวาคม 2559 เรื่อง หลักเกณฑ์การเบิกจ่ายเงินค่าจ้างเหมาบริการขององค์กรปกครองส่วนท้องถิ่น

2. ระเบียบกระทรวงมหาดไทยว่าด้วยการเบิกจ่ายค่าใช้จ่ายในการจัดงานการจัดการแข่งขันกีฬาและการส่งนักกีฬาเข้าร่วมการแข่งขันกีฬาขององค์กรปกครองส่วนท้องถิ่น พ.ศ. 2559

3. ระเบียบกระทรวงมหาดไทยว่าด้วยการเบิกค่าใช้จ่ายในการจัดงาน การจัดกิจกรรมสาธารณะ การส่งเสริมกีฬาและการแข่งขันกีฬาขององค์กรปกครองส่วนท้องถิ่น พ.ศ. 2564

- แผนพัฒนาท้องถิ่น ( พ.ศ.2566-2570 )

หน้า 333 ข้อ 5

โครงการส่งเสริมสุขภาพอนามัยสำหรับเด็ก	จำนวน	15,000 บาท
<p>เพื่อจ่ายเป็นค่าใช้จ่ายในการดำเนินโครงการส่งเสริมสุขภาพอนามัยสำหรับเด็กโดยมีค่าใช้จ่าย ประกอบด้วย การตกแต่งสถานที่พิธีเปิด-ปิด คำวัสดุ-อุปกรณ์ ในการทำกิจกรรม ค่าป้ายโครงการ ฯลฯ</p>		
<p>- เป็นไปตามหนังสือสั่งการ</p>		
<p>1.หนังสือกระทรวงมหาดไทย ที่ มท 0808.2/ว 7120 ลงวันที่ 9 ธันวาคม 2559 เรื่อง หลักเกณฑ์การเบิกจ่ายเงินค่าจ้างเหมาบริการขององค์กรปกครองส่วนท้องถิ่น</p>		
<p>2.ระเบียบกระทรวงมหาดไทยว่าด้วยการเบิกจ่ายค่าใช้จ่ายในการจัดงานการจัดการแข่งขันกีฬาและการส่งนักกีฬาเข้าร่วมการแข่งขันกีฬาขององค์กรปกครองส่วนท้องถิ่น พ.ศ. 2559</p>		
<p>3.ระเบียบกระทรวงมหาดไทยว่าด้วยการเบิกค่าใช้จ่ายในการจัดงาน การจัดกิจกรรมสาธารณะ การส่งเสริมกีฬาและการแข่งขันกีฬาขององค์กรปกครองส่วนท้องถิ่น พ.ศ. 2564</p>		
<p>- แผนพัฒนาท้องถิ่น ( พ.ศ.2566-2570 )</p>		
<p>หน้า 334 ข้อ 9</p>		

โครงการสนับสนุนค่าใช้จ่ายการบริหารสถานศึกษา	จำนวน	677,875 บาท
1. เพื่อเบิกจ่ายเป็นเงินอุดหนุนสำหรับสนับสนุนค่าใช้จ่ายในการจัดการศึกษาสำหรับศูนย์พัฒนาเด็กเล็ก (ศพด.) เป็นเงิน 240,550 บาท โดยจัดสรรสำหรับเด็กปฐมวัยในศูนย์พัฒนาเด็กเล็ก (ศพด.)		
1. ค่าจัดการเรียนการสอน		
- จัดสรรสำหรับเด็ก 2-5 ปี		
- อัตราคนละ 1,700 บาท / ปี		
2. ค่าหนังสือเรียน		
- จัดสรรสำหรับเด็ก 2-5 ปี		
- อัตราคนละ 200 บาท / ปี		
3. ค่าอุปกรณ์การเรียน		
- จัดสรรสำหรับเด็ก 2-5 ปี		
- อัตราคนละ 200 บาท / ปี		
4. ค่าเครื่องแบบนักเรียน		
- จัดสรรสำหรับเด็ก 2-5 ปี		
- อัตราคนละ 300 บาท / ปี		
5. ค่ากิจกรรมพัฒนาผู้เรียน		
- จัดสรรสำหรับเด็ก 2-5 ปี		
- อัตราคนละ 430 บาท / ปี		
- เป็นไปตามหนังสือสั่งการ ดังนี้		
1. หนังสือกระทรวงมหาดไทย ด่วนที่สุด ที่ มท 0816.2/ว 3924 ลงวันที่ 8 กรกฎาคม 2564 เรื่อง ชักซ้อมแนวทางการจัดหางบประมาณรายจ่ายรองรับเงินอุดหนุนทั่วไปด้านการศึกษาขององค์กรปกครองส่วนท้องถิ่น ประจำปีงบประมาณ พ.ศ. 2565 ( เฉพาะเทศบาลและองค์การบริหารส่วนตำบล )		
- แผนพัฒนาท้องถิ่น ( พ.ศ.2566-2570 )		
หน้า 332 ข้อ 4		



2. เงินอุดหนุนสำหรับสนับสนุนอาหารกลางวันศูนย์  
พัฒนาเด็กเล็ก ( ศพด. ) ที่ อปท. จัดตั้งขึ้นเอง

- ศูนย์พัฒนาเด็กเล็กเทศบาลตำบลอ่างศิลา

อัตราคนละ 21 บาทต่อคน จำนวน 245 วัน

เป็นเงิน 437,325 บาท

- เป็นไปตามหนังสือสั่งการ ดังนี้

1. หนังสือกระทรวงมหาดไทย ด่วนที่สุด  
ที่ มท 0816.2 / ว 5061 ลงวันที่ 18 กรกฎาคม  
2565 เรื่อง ชักซ้อมแนวทางการจัดทำงบประมาณ  
รายจ่ายรองรับเงินอุดหนุนทั่วไปด้านการศึกษาของ  
องค์กรปกครองส่วนท้องถิ่น ประจำปีงบประมาณ  
พ.ศ. 2566

- แผนพัฒนาท้องถิ่น ( พ.ศ.2566-2570 )

หน้า 332 ข้อ 2

ค่าบำรุงรักษาและซ่อมแซม

จำนวน

20,000 บาท

เพื่อจ่ายเป็นค่าซ่อมแซมบำรุงรักษาทรัพย์สิน เพื่อให้  
สามารถใช้งานได้ตามปกติกรณีเป็นการจ้างเหมาทั้ง  
ค่าสิ่งของและค่าแรงงาน และวัสดุครุภัณฑ์ประจำ  
กอง ฯลฯ ให้จ่ายจากค่าใช้จ่าย ส่วนกรณีท้องถิ่น  
ปกครองส่วนท้องถิ่นเป็นผู้ดำเนินการซ่อมแซม  
บำรุงรักษาทรัพย์สินเองให้ปฏิบัติ ดังนี้

( 1 ) ค่าจ้างเหมาแรงงานของบุคคลภายในให้จ่าย  
จากค่าใช้จ่าย

( 2 ) ค่าสิ่งของที่ซื้อมาใช้ในการบำรุงรักษา  
ทรัพย์สินให้จ่ายจากค่าวัสดุ

ค่าวัสดุ	รวม	1,311,414 บาท
วัสดุงานบ้านงานครัว	จำนวน	1,311,414 บาท

เพื่อจ่ายเป็นเงินอุดหนุนสำหรับสนับสนุนอาหารเสริม (นม) จัดสรรสำหรับเด็กปฐมวัยใน ศพด. เด็กอนุบาล และเด็ก ป.1-ป.6 ประกอบด้วย

1.1 โรงเรียนในสังกัดสำนักงานคณะกรรมการการศึกษาขั้นพื้นฐาน (สพฐ.)

-โรงเรียนบ้านอ่างหิน ( เพียรพิทยาคาร )

จำนวน 260 วัน รวมเป็นเงิน

จำนวน 1,138,592.- บาท

1.2 ศูนย์พัฒนาเด็กเล็ก (ศพด.) ที่ อปท.จัดตั้งขึ้นเองและรับถ่ายโอนภารกิจ

-ศูนย์พัฒนาเด็กเล็กเทศบาลตำบลอ่างศิลา

จำนวน 260 วัน รวมเป็นเงินจำนวน 172,822.- บาท

- เป็นไปตามหนังสือสั่งการ ดังนี้

1.หนังสือกระทรวงมหาดไทย ส่วนที่สุดที่ มท 0816.2 / ว 5061 ลงวันที่ 18 กรกฎาคม 2565 เรื่อง ชักซ้อมแนวทางการจัดทำงบประมาณรายจ่ายรองรับเงินอุดหนุนทั่วไปด้านการศึกษาขององค์กรปกครองส่วนท้องถิ่น ประจำปีงบประมาณ พ.ศ. 2566

งบเงินอุดหนุน	รวม	2,352,000	บาท
เงินอุดหนุน	รวม	2,352,000	บาท

## เงินอุดหนุนส่วนราชการ

โครงการเงินอุดหนุนสำหรับสนับสนุนอาหารกลางวัน	จำนวน	2,352,000	บาท
--	-------	-----------	-----

เพื่อจ่ายเป็นเงินอุดหนุนสำหรับสนับสนุนอาหาร  
กลางวัน

1.โรงเรียนสังกัดสำนักงานคณะกรรมการ  
การศึกษาขั้นพื้นฐาน (สพฐ.)

- โรงเรียนบ้านอ่างหิน (เพียรพิทยาคาร)

เป็นเงิน 2,352,000.- บาท อัตราคนละ 21 บาท

ต่อคน จำนวน 200 วัน

-เป็นไปตามหนังสือสั่งการ ดังนี้

1.หนังสือกระทรวงมหาดไทย ด่วนที่สุด ที่ มท  
0816.2 / ว 5061 ลงวันที่ 18 กรกฎาคม 2565  
เรื่อง ชักซ้อมแนวทางการจัดทำงบประมาณรายจ่าย  
รองรับเงินอุดหนุนทั่วไปด้านการศึกษาขององค์กร  
ปกครองส่วนท้องถิ่น ประจำปีงบประมาณ  
พ.ศ. 2566



แผนงานสาธารณสุข

งานบริหารทั่วไปเกี่ยวกับสาธารณสุข	รวม	1,933,440	บาท
งบบุคลากร	รวม	1,492,440	บาท
เงินเดือน (ฝ่ายประจำ)	รวม	1,492,440	บาท
เงินเดือนข้าราชการ หรือพนักงานส่วนท้องถิ่น	จำนวน	1,067,880	บาท

เพื่อจ่ายเป็นเงินเดือนพนักงานเทศบาล และจ่ายเป็น  
เงินปรับปรุงเงินเดือนประจำปี จำนวน 3 อัตรา  
ได้แก่

1. ผู้อำนวยการกองสาธารณสุขฯ
  2. นักวิชาการสุขาภิบาล
  3. เจ้าพนักงานธุรการ
- เป็นไปตามพระราชบัญญัติ พระราชกฤษฎีกา  
ประกาศ และหนังสือสั่งการ ดังนี้
- (1) พระราชบัญญัติระเบียบบริหารงานบุคคลส่วน  
ท้องถิ่น พ.ศ. 2542
  - (2) พระราชกฤษฎีกาการจ่ายเงินเดือน เงินปี  
บำเหน็จ บำนาญและเงินอื่นในลักษณะเดียวกัน  
พ.ศ. 2535
  - (3) ประกาศคณะกรรมการมาตรฐานการบริหารงาน  
บุคคลส่วนท้องถิ่น เรื่อง กำหนดมาตรฐานกลางการ  
บริหารงานบุคคล (ฉบับที่ 11) ลงวันที่ 6 มิถุนายน  
2560
  - (4) หนังสือสำนักงาน ก.จ. , ก.ท. และ ก.อบต.  
ด่วนที่สุด ที่ มท 0809.3/ว 2683 ลงวันที่ 15  
ธันวาคม 2558 เรื่อง ประกาศ ก.จ. , ก.ท. และ  
ก.อบต. เรื่อง มาตรฐานทั่วไปเกี่ยวกับอัตราค่าจ้าง  
และการให้ลูกจ้าง ขององค์กรปกครองส่วนท้องถิ่น  
ได้รับค่าจ้าง (ฉบับที่ 4)
  - (5) หนังสือสำนักงาน ก.จ. , ก.ท. และ ก.อบต.  
ด่วนที่สุด ที่ มท 0809.3/ว 13 ลงวันที่ 3  
กรกฎาคม 2561 ประกาศ ก.จ. , ก.ท. และ  
ก.อบต. เรื่อง มาตรฐานทั่วไปเกี่ยวกับการกำหนด  
หลักเกณฑ์การเลื่อนขั้นเงินเดือนข้าราชการและ

พนักงานส่วนท้องถิ่น (ฉบับที่ 2) พ.ศ. 2561

เงินประจำตำแหน่ง	จำนวน	42,000 บาท
<p>เพื่อจ่ายเป็นเงินประจำตำแหน่ง ของพนักงาน เทศบาล ที่ควรได้รับตามที่ระเบียบกำหนด จำนวน 1 อัตรา ได้แก่</p>		
<p>1. ผู้อำนวยการกองสาธารณสุข</p>		
<p>- เป็นไปตามพระราชบัญญัติ พระราชกฤษฎีกา ประกาศ และหนังสือสั่งการ ดังนี้</p>		
<p>(1) พระราชบัญญัติระเบียบข้าราชการพลเรือน พ.ศ. 2551</p>		
<p>(2) พระราชบัญญัติระเบียบบริหารงานบุคคลส่วน ท้องถิ่น พ.ศ. 2542</p>		
<p>(3) พระราชบัญญัติเงินเดือนและเงินประจำ ตำแหน่ง พ.ศ. 2538 และที่แก้ไขถึง (ฉบับที่ 3) พ.ศ. 2544</p>		
<p>(4) พระราชกฤษฎีกาการจ่ายเงินเดือน เงินปี บำเหน็จ บำนาญและเงินอื่น ในลักษณะเดียวกัน พ.ศ. 2535</p>		
<p>(5) ระเบียบกระทรวงการคลังว่าด้วยการเบิก จ่ายเงินค่าตอบแทนนอกเหนือจากเงินเดือน ข้าราชการและลูกจ้างประจำส่วนราชการ (ฉบับ ที่ 4) พ.ศ. 2553 ประกาศลงวันที่ 3 ธันวาคม 2553</p>		
<p>(6) ประกาศคณะกรรมการมาตรฐานการ บริหารงานบุคคลส่วนท้องถิ่น เรื่อง กำหนด มาตรฐานกลางการบริหารงานบุคคลท้องถิ่น (ฉบับที่ 2)</p>		

ค่าจ้างลูกจ้างประจำ

จำนวน

262,560 บาท

เพื่อจ่ายเป็นค่าจ้างลูกจ้างประจำ และจ่ายเป็นเงิน  
ปรับปรุงค่าจ้างประจำปี จำนวน 1 อัตรา

1. พนักงานขับรถ

- เป็นไปตามพระราชบัญญัติ พระราชกฤษฎีกา  
ประกาศ และหนังสือสั่งการ ดังนี้

(1) พระราชบัญญัติระเบียบบริหารงานบุคคลส่วน  
ท้องถิ่น พ.ศ. 2542

(2) พระราชกฤษฎีกาการจ่ายเงินเดือน เงินปี  
บำเหน็จ บำนาญและเงินอื่นในลักษณะเดียวกัน  
พ.ศ. 2535

(3) ประกาศคณะกรรมการมาตรฐานการ  
บริหารงานบุคคลส่วนท้องถิ่น เรื่อง กำหนด  
มาตรฐานกลางการบริหารงานบุคคล (ฉบับ  
ที่ 11) ลงวันที่ 6 มิถุนายน 2560

(4) หนังสือสำนักงาน ก.จ. , ก.ท. และ ก.อบต.  
ด่วนที่สุด ที่ มท 0809.3/ว 2683 ลงวันที่ 15  
ธันวาคม 2558 เรื่อง ประกาศ ก.จ. , ก.ท. และ  
ก.อบต. เรื่อง มาตรฐานทั่วไปเกี่ยวกับอัตราค่าจ้าง  
และการให้ลูกจ้างขององค์กรปกครองส่วนท้องถิ่น  
ได้รับค่าจ้าง (ฉบับที่ 4)

(5) หนังสือสำนักงาน ก.จ. , ก.ท. และ ก.อบต.  
ด่วนที่สุด ที่ มท 0809.3/ว 13 ลงวันที่ 3  
กรกฎาคม 2561 ประกาศ ก.จ. , ก.ท. และ  
ก.อบต. เรื่อง มาตรฐานทั่วไปเกี่ยวกับการกำหนด  
หลักเกณฑ์การเลื่อนขั้นเงินเดือนข้าราชการและ  
พนักงานส่วนท้องถิ่น (ฉบับที่ 2) พ.ศ. 2561



ค่าตอบแทนพนักงานจ้าง	จำนวน	108,000 บาท
----------------------	-------	-------------

เพื่อจ่ายเป็นค่าตอบแทนของพนักงานจ้าง

จำนวน 1 อัตรา

1.พนักงานขับเครื่องจักรกลขนาดเบา

จำนวน 1 อัตรา

- เป็นไปตามระเบียบ และหนังสือสั่งการ ดังนี้

1) ระเบียบกระทรวงมหาดไทยว่าด้วยการกำหนดให้

เงินประโยชน์ตอบแทนอื่นเป็นรายจ่ายที่องค์กร

ปกครองส่วนท้องถิ่นอาจจ่ายได้ พ.ศ. 2559

2) หนังสือสำนักงาน กจ. กท. และ ก.อบต. ที่ มท

0809.2/ว138 ลงวันที่ 30 ธันวาคม 2558 เรื่อง

ซักซ้อมแนวทางการคำนวณภาระค่าใช้จ่ายด้านการ

บริหารงานบุคคลขององค์กรปกครองส่วนท้องถิ่น

เงินเพิ่มต่าง ๆ ของพนักงานจ้าง	จำนวน	12,000 บาท
--------------------------------	-------	------------

เพื่อจ่ายเป็นเงินเพิ่มต่าง ๆ ของพนักงานจ้าง

จำนวน 1 อัตรา

1.พนักงานขับเครื่องจักรกลขนาดเบา

จำนวน 1 อัตรา

- เป็นไปตามระเบียบ และหนังสือสั่งการ ดังนี้

1) ระเบียบกระทรวงมหาดไทยว่าด้วยการกำหนดให้

เงินประโยชน์ตอบแทนอื่นเป็นรายจ่ายที่องค์กร

ปกครองส่วนท้องถิ่นอาจจ่ายได้ พ.ศ. 2559

2) หนังสือสำนักงาน กจ. กท. และ ก.อบต. ที่ มท

0809.2/ว138 ลงวันที่ 30 ธันวาคม 2558 เรื่อง

ซักซ้อมแนวทางการคำนวณภาระค่าใช้จ่ายด้านการ

บริหารงานบุคคลขององค์กรปกครองส่วนท้องถิ่น

งบดำเนินงาน	รวม	441,000	บาท
ค่าตอบแทน	รวม	20,000	บาท
เงินช่วยเหลือการศึกษามุตร			
เงินช่วยเหลือการศึกษามุตรข้าราชการ/พนักงาน/ ลูกจ้างประจำ	จำนวน	20,000	บาท

    เพื่อจ่ายเป็นเงินช่วยเหลือการศึกษามุตรให้กับ  
    พนักงานเทศบาล ลูกจ้างประจำ ซึ่งมีสิทธิเบิกได้  
    ตามระเบียบของทางราชการ

- ตามระเบียบ หนังสือสั่งการ และพระราช  
กฤษฎีกา ดังนี้

(1) ระเบียบกระทรวงมหาดไทย ว่าด้วยเงิน  
สวัสดิการเกี่ยวกับการศึกษามุตรขององค์กรปกครอง  
ส่วนท้องถิ่น พ.ศ. 2563

(2) ระเบียบกระทรวงมหาดไทย ว่าด้วยเงิน  
สวัสดิการ เกี่ยวกับการศึกษามุตรของพนักงานส่วน  
ท้องถิ่น ( ฉบับที่ 3 ) พ.ศ.2549

(3) หนังสือกรมบัญชีกลาง ส่วนที่สุด ที่ กค.  
0422.3 / ว 257 ลงวันที่ 28 มิถุนายน 2559  
เรื่อง ประเภทและอัตราเงินบำรุงการศึกษาและค่า  
เล่าเรียน

(4) พระราชกฤษฎีกา เงินสวัสดิการเกี่ยวกับ  
การศึกษาของบุตร พ.ศ.2562 ลงวันที่ 12  
มิถุนายน 2562

ค่าใช้จ่าย	รวม	321,000 บาท
รายจ่ายเพื่อให้ได้มาซึ่งบริการ		
จ้างเหมาบริการสำรวจจำนวนสุนัข / แมว	จำนวน	10,000 บาท
<p>เพื่อจ่ายเป็นค่าสำรวจข้อมูลจำนวนขึ้นทะเบียนสัตว์ตามโครงการสัตว์ปลอดโรค คนปลอดภัย จากโรคพิษสุนัขบ้า ตามพระปณิธานของ ศาสตราจารย์ ดร. สมเด็จพระเจ้าลูกเธอ เจ้าฟ้าจุฬาภรณวลัยลักษณ์ อัครราชกุมารี</p> <p>- เป็นไปตามหนังสือสั่งการ ระเบียบ และประกาศ ดังนี้</p> <p>(1) รายการเงินอุดหนุนทั่วไปประจำปีงบประมาณรายจ่าย พ.ศ. 2565</p> <p>(2) หนังสือกระทรวงมหาดไทย ด่วนที่สุด ที่ มท 0810.5/ว 0120 ลงวันที่ 12 มกราคม 2560</p> <p>(3) หนังสือกรมส่งเสริมการปกครองท้องถิ่น ด่วนที่สุด ที่ มท 0810.6/ว684 ลงวันที่ 21 กุมภาพันธ์ 2562</p> <p>(4) หนังสือกรมส่งเสริมการปกครองท้องถิ่น ด่วนที่สุด ที่ มท 0810.5/ว1042 ลงวันที่ 10 เมษายน 2561</p> <p>(5) ระเบียบกระทรวงมหาดไทยว่าด้วยค่าใช้จ่ายในการจัดสวัสดิภาพสัตว์ขององค์กรปกครองส่วนท้องถิ่น พ.ศ.2565</p> <p>(6) ระเบียบกระทรวงมหาดไทยว่าด้วยเงินอุดหนุนขององค์กรปกครองส่วนท้องถิ่น พ.ศ.2559 และที่แก้ไขเพิ่มเติมถึง (ฉบับที่ 2) พ.ศ.2563</p> <p>(7) หนังสือกรมส่งเสริมการปกครองท้องถิ่น ที่ มท 0810.5/ว 2072 ลงวันที่ 5 กรกฎาคม 2561</p> <p>(8) หนังสือกรมส่งเสริมการปกครองท้องถิ่น ที่ มท 0810.5/ว 4052 ลงวันที่ 14 ธันวาคม 2561</p>		



(9) หนังสือกรมส่งเสริมการปกครองท้องถิ่น  
ด่วนมาก ที่ มท 0808.2/ว 827 ลงวันที่ 1  
มีนาคม 2562

(10) หนังสือกรมส่งเสริมการปกครองท้องถิ่น  
ด่วนที่สุด ที่ มท 0819.3 /ว 19 ลงวันที่ 3  
มกราคม 2563

(11) หนังสือกรมส่งเสริมการปกครองท้องถิ่น  
ด่วนที่สุด ที่ มท 0810.8 /ว 3034 ลงวันที่ 17  
ธันวาคม 2564

(12) ประกาศคณะกรรมการการกระจายอำนาจ  
ให้แก่องค์กรปกครองส่วนท้องถิ่น เรื่อง หลักเกณฑ์  
การจัดสรรเงินอุดหนุนทั่วไปให้แก่องค์กรปกครอง  
ส่วนท้องถิ่น ปีงบประมาณ พ.ศ.2565 ลงวันที่  
23 กันยายน 2564

(13) ประกาศคณะกรรมการการกระจายอำนาจ  
ให้แก่องค์กรปกครองส่วนท้องถิ่น เรื่อง หลักเกณฑ์  
การจัดสรรเงินอุดหนุนทั่วไปให้แก่องค์กรปกครอง  
ส่วนท้องถิ่น ปีงบประมาณ พ.ศ.2565 (ฉบับที่ 2)  
ลงวันที่ 8 พฤศจิกายน 2564

รายจ่ายเพื่อให้ได้มาซึ่งบริการ

จำนวน

221,000 บาท

1. เพื่อจ่ายเป็นค่าจ้างเหมาที่มีลักษณะการจ้างทำ  
เพื่อให้ได้มาซึ่งป้ายประชาสัมพันธ์ป้ายชื่อ  
สำนักงาน หรือป้ายอื่น ๆ ที่ไม่มีลักษณะเป็น  
สิ่งก่อสร้าง ฯลฯ

- เป็นไปตามหนังสือสั่งการ ดังนี้

(1) หนังสือกรมส่งเสริมปกครองส่วนท้องถิ่น  
ด่วนมาก ที่ มท0808.2/มท1134 ลงวันที่  
9 มิถุนายน 2558 เรื่อง การปรับปรุงหลักการ  
จำแนกประเภทรายจ่ายตามงบประมาณขององค์กร  
ปกครองส่วนท้องถิ่น

(2) หนังสือกรมส่งเสริมปกครองส่วนท้องถิ่น  
ด่วนมาก ที่ มท0808.2/มท1248 ลงวันที่  
27 มิถุนายน 2558 เรื่อง แนวทางการพิจารณา  
สิ่งของที่จัดเป็นวัสดุครุภัณฑ์ตามหลักการจำแนก  
ประเภทรายจ่ายตามงบประมาณ

(3) หนังสือกระทรวงมหาดไทย ด่วนที่สุด ที่ มท  
0808.2/ว3523 ลงวันที่ 20 มิถุนายน 2559  
เรื่อง หลักเกณฑ์และอัตราค่าใช้จ่ายประกอบการ  
พิจารณางบประมาณรายจ่ายประจำปีในลักษณะ  
ค่าใช้จ่าย วัสดุ และค่าสาธารณูปโภค

(4) หนังสือกรมส่งเสริมการปกครองส่วนท้องถิ่น  
ด่วนที่สุด ที่ มท 0808.2/ว 1248 ลงวันที่  
27 มิถุนายน 2559 เรื่อง แนวทางการพิจารณา  
สิ่งของที่จัดเป็นวัสดุและครุภัณฑ์ตามหลักการ  
จำแนกประเภทรายจ่ายตามงบประมาณ

2. เพื่อจ่ายเป็นค่าจ้างเหมาบริการทำความสะอาด  
อาคาร สถานที่สถานที่ราชการ ฯลฯ

- เป็นไปตามหนังสือสั่งการ ดังนี้

(1) หนังสือกระทรวงมหาดไทย ที่ มท 0808.2 /  
ว 7120 ลงวันที่ 9 ธันวาคม 2559 เรื่อง หลักเกณฑ์  
การเบิกจ่ายเงินค่าจ้างเหมาบริการขององค์กร  
ปกครองส่วนท้องถิ่น

รายจ่ายเกี่ยวเนื่องกับการปฏิบัติราชการที่ไม่เข้าลักษณะ  
รายจ่ายงบรายจ่ายอื่น ๆ

ค่าใช้จ่ายในการเดินทางไปราชการ

จำนวน

20,000 บาท

เพื่อจ่ายเป็นค่าใช้จ่ายในการเดินทางไปราชการใน  
ราชอาณาจักรและนอกราชอาณาจักร เช่น ค่าเบี้ย  
เลี้ยงเดินทาง ค่าพาหนะ ค่าเช่าที่พัก ค่าบริการ  
จอดรถ ณ ท่าอากาศยาน ค่าผ่านทางด่วนพิเศษ  
ค่าธรรมเนียมในการใช้สนามบิน  
ตามระเบียบและหนังสือสั่งการ ดังนี้

1) ระเบียบกระทรวงมหาดไทย ว่าด้วยค่าใช้จ่าย  
ในการเดินทางไปราชการของเจ้าหน้าที่ท้องถิ่น  
พ.ศ. 2555

2) พระราชกฤษฎีกาค่าใช้จ่ายในการเดินทางไป  
ราชการ พ.ศ.2526 และที่แก้ไขเพิ่มเติม ฉบับที่ (2)  
พ.ศ.2527, ฉบับที่ (3) พ.ศ.2528, ฉบับที่ (4)  
พ.ศ.2529, ฉบับที่ (5) พ.ศ.2534, ฉบับที่ (6)  
พ.ศ.2541, ฉบับที่ (7) พ.ศ.2548, ฉบับที่ (8)  
พ.ศ.2553

3) หนังสือกระทรวงการคลังที่ กค0502/ว42  
ลงวันที่ 26 กรกฎาคม 2550 เรื่องหลักเกณฑ์การ  
เบิกค่าพาหนะรับจ้างข้ามเขตจังหวัด เงินชดเชย  
และค่าใช้จ่ายอื่นที่จำเป็นต้องจ่ายเนื่องในการ  
เดินทางไปราชการ

4) ระเบียบกระทรวงการคลังว่าด้วยค่าใช้จ่ายใน  
การเดินทางไปราชการ พ.ศ.2550 และ (ฉบับที่ 2)  
พ.ศ.2554

5) หนังสือกระทรวงการคลัง ด่วนที่สุด ที่ กค  
0406.4/ว5 ลงวันที่ 31 มกราคม 2554

6) ระเบียบกระทรวงมหาดไทย ว่าด้วยค่าใช้จ่าย  
ในการเดินทางไปราชการของเจ้าหน้าที่ท้องถิ่น  
(ฉบับที่2) พ.ศ. 2559

7) ระเบียบกระทรวงมหาดไทย ว่าด้วยค่าใช้จ่าย  
ในการเดินทางไปราชการของเจ้าหน้าที่ท้องถิ่น



(ฉบับที่ 3) พ.ศ. 2559

8) ระเบียบกระทรวงมหาดไทย ว่าด้วยค่าใช้จ่าย  
ในการเดินทางไปราชการของเจ้าหน้าที่ท้องถิ่น

(ฉบับที่ 4) พ.ศ. 2561

9) ตามหนังสือกรมส่งเสริมการปกครองท้องถิ่น  
ที่ มท0808.2/ว1095 ลง 28 พ.ค.2564 เรื่อง  
รูปแบบการจําแนกประเภทรายรับ - รายจ่าย  
งบประมาณรายจ่ายประจำปีขององค์กรปกครองส่วน  
ท้องถิ่น

10) หนังสือกระทรวงมหาดไทย ที่ มท 0808.2/ว  
1827 ลงวันที่ 26 มีนาคม 2564 เรื่องการเทียบ  
ตำแหน่งเพื่อประโยชน์ในการเบิกค่าใช้จ่ายในการ  
เดินทางไปราชการ

ค่าลงทะเบียนในการฝึกอบรม

จำนวน

10,000 บาท

เพื่อจ่ายเป็นค่าลงทะเบียนในการฝึกอบรม  
ตามระเบียบและหนังสือสั่งการ ดังนี้

1) ระเบียบกระทรวงมหาดไทย ว่าด้วยค่าใช้จ่ายในการเดินทางไปราชการของเจ้าหน้าที่  
ท้องถิ่น พ.ศ. 2555

2) พระราชกฤษฎีกาค่าใช้จ่ายในการเดินทางไป  
ราชการ พ.ศ.2526 และที่แก้ไขเพิ่มเติม ฉบับที่ (2)  
พ.ศ.2527, ฉบับที่ (3) พ.ศ.2528, ฉบับที่ (4)  
พ.ศ.2529, ฉบับที่ (5) พ.ศ.2534, ฉบับที่ (6)  
พ.ศ.2541, ฉบับที่ (7) พ.ศ.2548, ฉบับที่ (8)  
พ.ศ.2553

3) หนังสือกระทรวงการคลังที่ กค0502/ว42  
ลงวันที่ 26 กรกฎาคม 2550 เรื่องหลักเกณฑ์การ  
เบิกค่าพาหนะรับจ้างข้ามเขตจังหวัด เงินชดเชย  
และค่าใช้จ่ายอื่นที่จำเป็นต้องจ่ายเนื่องในการ  
เดินทางไปราชการ

4) ระเบียบกระทรวงการคลังว่าด้วยค่าใช้จ่ายในการ  
เดินทางไปราชการ พ.ศ.2550 และ (ฉบับที่ 2)  
พ.ศ.2554

5) หนังสือกระทรวงการคลัง ด่วนที่สุด ที่ กค  
0406.4/ว5 ลงวันที่ 31 มกราคม 2554

6) ระเบียบกระทรวงมหาดไทย ว่าด้วยค่าใช้จ่าย  
ในการเดินทางไปราชการของเจ้าหน้าที่ท้องถิ่น  
(ฉบับที่ 2) พ.ศ. 2559

7) ระเบียบกระทรวงมหาดไทย ว่าด้วยค่าใช้จ่าย  
ในการเดินทางไปราชการของเจ้าหน้าที่ท้องถิ่น ฉบับ  
ที่ 3) พ.ศ. 2559

8) ระเบียบกระทรวงมหาดไทย ว่าด้วยค่าใช้จ่าย  
ในการเดินทางไปราชการของเจ้าหน้าที่ท้องถิ่น  
(ฉบับที่ 4) พ.ศ. 2561

9) ตามหนังสือกรมส่งเสริมการปกครองท้องถิ่น  
ที่ มท0808.2/ว1095 ลว 28 พ.ค.2564 เรื่อง

รูปแบบการจำแนกประเภทรายรับ - รายจ่าย  
งบประมาณรายจ่ายประจำปีขององค์กรปกครอง  
ส่วนท้องถิ่น

<p>โครงการ “ประเทศไทยไร้ขยะ” ตามแนวทางพระราชรัฏ เพื่อจ่ายเป็นค่าใช้จ่ายในการรณรงค์และอบรมทำ ความสะอาด โดยมีค่าใช้จ่ายประกอบด้วย ค่าวัสดุ - อุปกรณ์ ค่าอาหารว่างและเครื่องดื่ม ค่าอาหาร ค่าป้ายโครงการ ฯลฯ</p> <p>- เป็นไปตามหนังสือสั่งการและพระราชบัญญัติ ดังนี้</p> <p>(1) หนังสือกรมส่งเสริมการปกครองท้องถิ่น ด่วนมาก ที่ มท 0810.5/ว 0263 ลงวันที่ 16 มกราคม 2561</p> <p>(2) พระราชบัญญัติรักษาความสะอาดและความ เป็นระเบียบเรียบร้อยของบ้านเมือง (ฉบับที่ 2) พ.ศ. 2560</p> <p>(3) หนังสือกรมส่งเสริมการปกครองท้องถิ่น ด่วนที่สุด ที่ มท 0819.3/1570 ลงวันที่ 17 เมษายน 2562</p> <p>(4) หนังสือกรมส่งเสริมการปกครองท้องถิ่น ด่วนที่สุด ที่ มท 0810.5/ว 629 ลงวันที่ 7 มีนาคม 2561</p> <p>(5) หนังสือกรมส่งเสริมการปกครองท้องถิ่น ด่วนที่สุด ที่ มท 0819.3/ว 1320 ลงวันที่ 30 เมษายน 2563</p> <p>(6) หนังสือกระทรวงมหาดไทย ที่ มท 0810.3/ ว 1239 ลงวันที่ 21 กุมภาพันธ์ 2563</p> <p>- แผนพัฒนาท้องถิ่น (พ.ศ.2566 - 2570) หน้าที่ 304 ลำดับที่ 3</p>	<p>จำนวน</p> <p>10,000 บาท</p>
---	--------------------------------



โครงการตรวจอาหารปลอดภัย	จำนวน	10,000 บาท
<p>เพื่อจ่ายเป็นค่าใช้จ่ายในการดำเนินโครงการตรวจ อาหารปลอดภัยโดยมีค่าใช้จ่ายประกอบด้วย ค่าวัสดุ - อุปกรณ์ ฯลฯ - เป็นไปตามพระราชบัญญัติและหนังสือสั่งการ ดังนี้</p>		
<p>(1) พระราชบัญญัติรักษาความสะอาดและความ เป็นระเบียบเรียบร้อยของบ้านเมือง (ฉบับที่ 2) พ.ศ. 2560</p>		
<p>(2) หนังสือกรมส่งเสริมการปกครองท้องถิ่น ด่วนที่สุด ที่ มท.0819.3/1570 ลงวันที่ 17 เมษายน 2562</p>		
<p>(3) หนังสือกรมส่งเสริมการปกครองท้องถิ่น ด่วนที่สุด ที่ มท.0810.5/ว 629 ลงวันที่ 7 มีนาคม 2561</p>		
<p>(4) หนังสือกรมส่งเสริมการปกครองท้องถิ่น ด่วนที่สุด ที่ มท.0819.3/1320 ลงวันที่ 30 เมษายน 2563</p>		
<p>- แผนพัฒนาท้องถิ่น (พ.ศ. 2566 – 2570) หน้าที่ 319 ลำดับที่ 2</p>		

โครงการปรับปรุงตลาดสดซื้อ

จำนวน

10,000 บาท

เพื่อจ่ายเป็นค่าใช้จ่ายในการดำเนินการปรับปรุง  
/ ซ่อมแซมตลาดสด โดยมีค่าใช้จ่ายประกอบด้วย  
ค่าวัสดุ - อุปกรณ์ ฯลฯ

- เป็นไปตามพระราชบัญญัติและหนังสือสั่งการ  
ดังนี้

(1) พระราชบัญญัติรักษาความสะอาดและความ  
เป็นระเบียบเรียบร้อยของบ้านเมือง (ฉบับที่ 2)  
พ.ศ. 2560

(2) หนังสือกรมส่งเสริมการปกครองท้องถิ่น  
ด่วนที่สุด ที่ มท.0819.3/1570 ลงวันที่ 17  
เมษายน 2562

(3) หนังสือกรมส่งเสริมการปกครองท้องถิ่น  
ด่วนที่สุด ที่ มท.0810.5/ว 4206 ลงวันที่ 25  
ธันวาคม 2561

(4) หนังสือกรมส่งเสริมการปกครองท้องถิ่น  
ด่วนที่สุด ที่ มท.0810.6/ว 2054 ลงวันที่ 27  
พฤษภาคม 2562

(5) หนังสือกรมส่งเสริมการปกครองท้องถิ่น  
ด่วนที่สุด ที่ มท.0810.6/ว 860 ลงวันที่ 16  
มีนาคม 2563

(6) หนังสือกรมส่งเสริมการปกครองท้องถิ่น  
ด่วนที่สุด ที่ มท.0810.6/1570 ลงวันที่ 14  
มกราคม 2563

-แผนพัฒนาท้องถิ่น (พ.ศ. 2566 - 2570)

หน้าที่ 323 ลำดับที่ 7

โครงการอบรมเยาวชนยุคใหม่ใส่ใจเอตส์

จำนวน

10,000 บาท

เพื่อจ่ายเป็นค่าใช้จ่ายในการอบรมเยาวชนในการ  
ป้องกันโรคเอดส์ โดยมีค่าใช้จ่ายประกอบด้วย  
ค่าวัสดุ - อุปกรณ์ ค่าอาหารว่างและเครื่องดื่ม  
ค่าอาหาร ค่าป้ายโครงการ ค่าตอบแทน  
วิทยากร ฯลฯ

- เป็นไปตามหนังสือสั่งการ / ระเบียบ ดังนี้

(1) ระเบียบกระทรวงมหาดไทยว่าด้วยค่าใช้จ่าย  
เพื่อช่วยเหลือประชาชนตามอำนาจหน้าที่ของ  
องค์กรปกครองส่วนท้องถิ่น พ.ศ.2560 และที่แก้ไข  
เพิ่มเติม (ฉบับที่ 2) พ.ศ.2561

(2) ระเบียบกระทรวงมหาดไทยว่าด้วยค่าใช้จ่าย  
ในการฝึกอบรมและการเข้ารับการฝึกอบรมของ  
เจ้าหน้าที่ท้องถิ่น พ.ศ.2557

(3) ระเบียบกระทรวงมหาดไทยว่าด้วยค่าใช้จ่าย  
ในการจัดงาน การแข่งขันกีฬาขององค์กรปกครอง  
ส่วนท้องถิ่น พ.ศ.2559

- แผนพัฒนาท้องถิ่น ( พ.ศ. 2566 - 2570 )

หน้าที่ 319 ลำดับที่ 1



โครงการอบรมสร้างความรู้ความเข้าใจการอนุรักษ์ ทรัพยากรธรรมชาติและสิ่งแวดล้อม	จำนวน	10,000 บาท
--	-------	------------

เพื่อจ่ายเป็นค่าใช้จ่ายในการรณรงค์และอบรมโดยมี  
ค่าใช้จ่ายประกอบด้วย ค่าวัสดุ - อุปกรณ์ ค่าอาหาร  
ว่างและเครื่องดื่มค่าอาหาร ค่าป้ายโครงการ ฯลฯ  
- เป็นไปตามหนังสือสั่งการ และ  
พระราชบัญญัติ ดังนี้

(1) พระราชบัญญัติรักษาความสะอาดและความ  
เป็นระเบียบเรียบร้อยของบ้านเมือง (ฉบับที่ 2)  
พ.ศ.2560

(2) ระเบียบกระทรวงมหาดไทยว่าด้วยค่าใช้จ่าย  
ในการฝึกอบรมและการเข้ารับการฝึกอบรมของ  
เจ้าหน้าที่ท้องถิ่น พ.ศ.2557

(3) ระเบียบกระทรวงมหาดไทยว่าด้วยค่าใช้จ่าย  
ในการจัดงาน การแข่งขันกีฬาขององค์กรปกครอง  
ส่วนท้องถิ่น พ.ศ.2559

(4) ระเบียบกระทรวงมหาดไทยว่าด้วยอาสาสมัคร  
ท้องถิ่นรักษโลก พ.ศ.2561

- แผนพัฒนาท้องถิ่น (พ.ศ.2566 - 2570)

หน้าที่ 303 ลำดับที่ 1

โครงการอำเภอใสสะอาด

จำนวน

10,000 บาท

เพื่อจ่ายเป็นค่าใช้จ่ายในการรณรงค์ทำความสะอาด โดยมีค่าใช้จ่าย ประกอบด้วยค่าวัสดุ - อุปกรณ์ ค่าอาหารว่างและเครื่องดื่ม ค่าอาหาร ค่าป้าย โครงการ ฯลฯ

- เป็นไปตามพระราชบัญญัติและหนังสือสั่งการ ดังนี้

(1) พระราชบัญญัติรักษาความสะอาดและความ เป็นระเบียบเรียบร้อยของบ้านเมือง (ฉบับที่ 2) พ.ศ.2560

(2) หนังสือกรมส่งเสริมการปกครองท้องถิ่น ด่วนที่สุด ที่ มท.0810.5/ว 4206 ลงวันที่ 25 ธันวาคม 2561

(3) หนังสือกรมส่งเสริมการปกครองท้องถิ่น ด่วนที่สุด ที่ มท.0810.6/ว 2054 ลงวันที่ 27 พฤษภาคม 2562

(4) หนังสือกรมส่งเสริมการปกครองท้องถิ่น ด่วนที่สุด ที่ มท.0810.6/ว 860 ลงวันที่ 16 มีนาคม 2563

(5) หนังสือกรมส่งเสริมการปกครองท้องถิ่น ด่วนที่สุด ที่ มท.0810.6/1570 ลงวันที่ 14 มกราคม 2563

(7) หนังสือกรมส่งเสริมการปกครองท้องถิ่น ด่วนที่สุด ที่ มท.0891.4/ว 407 ลงวันที่ 26 กุมภาพันธ์ 2559

(8) หนังสือกรมส่งเสริมการปกครองท้องถิ่น ด่วนที่สุด ที่ มท.0819.3/1570 ลงวันที่ 17 เมษายน 2562

(9) หนังสือกรมส่งเสริมการปกครองท้องถิ่น ด่วนที่สุด ที่ มท.0810.6/ว 129 ลงวันที่ 24 มกราคม 2563

- แผนพัฒนาท้องถิ่น (พ.ศ.2566 - 2570)

หน้าที่ 303 ลำดับที่ 2

ค่าวัสดุ	รวม	100,000 บาท
วัสดุวิทยาศาสตร์หรือการแพทย์	จำนวน	100,000 บาท

- เพื่อจ่ายเป็นค่าจัดหาวัสดุวิทยาศาสตร์หรือการแพทย์ให้ได้มาซึ่งสิ่งของ โดยสภาพมีลักษณะเมื่อใช้ย่อมสิ้นเปลืองหมดไปแปรสภาพ หรือไม่คงสภาพเดิม และให้หมายถึงความรวมถึงรายจ่าย เช่น ชุดเครื่องมือผ่าตัด ที่วางกรวยแก้ว กระจกบอดดวงแก้วกลม หูฟัง (Stethoscope) เปลหามคนไข้ ถังเก็บเชื้อเพลิง เครื่องนึ่ง เครื่องมือวิทยาศาสตร์ สำลี และผ้าพันแผล เวชภัณฑ์ แอลกอฮอล์ ฟิล์มเอกซเรย์ เคมีภัณฑ์ ออกซิเจน น้ำยาต่าง ๆ เลือด สายยาง ลูกยาง หลอดแก้ว สวดเชื่อมเงิน ถังมือ กระจกครอบ จุกต่างๆ สัตว์เลี้ยงเพื่อการทดลองวิทยาศาสตร์หรือการแพทย์ หลอดเอกซเรย์ เป็นต้น

ตามหนังสือสั่งการ ดังนี้

- (1) หนังสือกรมส่งเสริมการปกครองท้องถิ่น  
ด่วนมาก ที่ มท.0808.2/มท 1134 ลงวันที่  
9 มิถุนายน 2558 เรื่อง การปรับปรุงหลักการ  
จำแนกประเภทรายจ่ายตามงบประมาณขององค์กร  
ปกครองส่วนท้องถิ่น
- (2) หนังสือกรมส่งเสริมการปกครองท้องถิ่น  
ด่วนมาก ที่ มท.0808.2/มท 1248 ลงวันที่  
27 มิถุนายน 2558 เรื่อง แนวทางการพิจารณา  
สิ่งของที่จัดเป็นวัสดุครุภัณฑ์ตามหลักการจำแนก  
ประเภทรายจ่ายตามงบประมาณ
- (3) หนังสือกระทรวงมหาดไทย ด่วนที่สุด ที่ มท.  
0808.2/ว 3523 ลงวันที่ 20 มิถุนายน 2559  
เรื่อง หลักเกณฑ์และอัตราค่าใช้จ่ายประกอบการ  
พิจารณางบประมาณรายจ่ายประจำปีในลักษณะค่า  
ใช้สอยวัสดุ และค่าสาธารณูปโภค



- เพื่อดำเนินการจัดซื้อวัคซีนและอุปกรณ์ในการฉีดเพื่อป้องกันและควบคุมโรคพิษสุนัขบ้า ตัวละ 30 บาท ตามโครงการสัตว์ปลอดโรคคนปลอดภัยจากโรคพิษสุนัขบ้า ตามพระปณิธาน ศาสตราจารย์ ดร.สมเด็จพระนางเจ้าฯ พระจุฬาภรณวลัยลักษณ์ อัครราชกุมารี กรมพระศรีสวางควัฒน วรขัตติยราชนารี

- เพื่อจัดซื้อน้ำยาฉีดพ่นกำจัดยุง ตามโครงการป้องกันและควบคุมโรคไข้เลือดออก

เป็นไปตามหนังสือสั่งการ ดังนี้

(1) หนังสือกระทรวงมหาดไทย ส่วนที่ 3842 ลงวันที่ 30 มิถุนายน 2563 เรื่อง ชักซ้อมแนวทางการจัดทำงบประมาณรายจ่ายประจำปี พ.ศ.2564 ขององค์กรปกครองส่วนท้องถิ่น

งานบริการสาธารณสุขและงานสาธารณสุขอื่น	รวม	220,000	บาท
งบดำเนินงาน	รวม	120,000	บาท
ค่าใช้จ่าย	รวม	120,000	บาท
รายจ่ายเกี่ยวเนื่องกับการปฏิบัติราชการที่ไม่เข้าลักษณะ รายจ่ายงบรายจ่ายอื่น ๆ			
โครงการเทศบาลห่วงใยใส่ใจสุขภาพ	จำนวน	10,000	บาท
เพื่อจ่ายเป็นค่าใช้จ่ายในการจัดกิจกรรมโครงการ เทศบาลห่วงใยใส่ใจสุขภาพ โดยมีค่าใช้จ่าย ประกอบด้วยวัสดุ - อุปกรณ์ ค่าอาหารว่างและ เครื่องดื่ม ค่าอาหาร ค่าป้ายโครงการ เป็นไปตามหนังสือสั่งการ/ระเบียบ ดังนี้			
(1) ระเบียบกระทรวงมหาดไทยว่าด้วยค่าใช้จ่าย เพื่อช่วยเหลือประชาชนตามอำนาจหน้าที่ของ องค์กรปกครองส่วนท้องถิ่น พ.ศ.2560 และที่แก้ไข เพิ่มเติม (ฉบับที่ 2) พ.ศ.2561			
(2) หนังสือกรมส่งเสริมการปกครองท้องถิ่น ที่ มท.0810.7/ว 1687 ลงวันที่ 26 เมษายน 2562			
(3) หนังสือกระทรวงมหาดไทย ด่วนที่สุด ที่ มท.0808.2/ว 1234 ลงวันที่ 7 มีนาคม 2560			
(4) หนังสือกระทรวงมหาดไทย ด่วนที่สุด ที่ มท.0810.7/ว 6768 ลงวันที่ 29 พฤศจิกายน 2560			
(5) หนังสือกระทรวงมหาดไทย ด่วนที่สุด ที่ มท.0880.2/ว 7508 ลงวันที่ 10 ธันวาคม 2561			
(6) หนังสือกระทรวงมหาดไทย ด่วนที่สุด ที่ มท.0808.2/ว 0935 ลงวันที่ 11 กุมภาพันธ์ 2562			
(7) หนังสือกระทรวงมหาดไทย ด่วนที่สุด ที่ มท.0808.2/ว 2715 ลงวันที่ 13 พฤษภาคม 2563 - แผนพัฒนาท้องถิ่น (พ.ศ.2566 - 2570) หน้าที่ 320 ลำดับที่ 4			

โครงการป้องกันและควบคุมโรคไข้เลือดออก

จำนวน

50,000 บาท

เพื่อจ่ายเป็นค่าใช้จ่ายในการรณรงค์ป้องกันและ

ควบคุมโรคไข้เลือดออก โดยมีค่าใช้จ่าย

ประกอบด้วย วัสดุ - อุปกรณ์ ค่าอาหารว่างและ

เครื่องดื่ม ค่าอาหาร ค่าป้ายโครงการ ฯลฯ

เป็นไปตามหนังสือสั่งการ/ระเบียบ ดังนี้

(1) ระเบียบกระทรวงมหาดไทยว่าด้วยค่าใช้จ่าย  
เพื่อช่วยเหลือประชาชนตามอำนาจหน้าที่ของ  
องค์กรปกครองส่วนท้องถิ่น พ.ศ.2560 และที่แก้ไข  
เพิ่มเติม (ฉบับที่ 2) พ.ศ. 2561

(2) หนังสือกระทรวงมหาดไทย ด่วนที่สุด ที่  
มท.0808.2/ว 2120 ลงวันที่ 9 เมษายน 2563

(3) หนังสือกรมส่งเสริมการปกครองท้องถิ่น  
ด่วนที่สุด ที่ มท.0819.3/ว 0375 ลงวันที่  
8 พฤษภาคม 2563

(4) หนังสือกรมส่งเสริมการปกครองท้องถิ่น  
ด่วนที่สุด ที่ มท.0808.2/ว 1433 ลงวันที่  
14 พฤษภาคม 2563

(5) หนังสือกระทรวงมหาดไทย ด่วนที่สุด  
ที่ มท.0808.2/ว 2783 ลงวันที่ 15  
พฤษภาคม 2563

(6) หนังสือกระทรวงมหาดไทย ด่วนที่สุด  
ที่ มท.0808.2/ว 0533 ลงวันที่ 27  
มกราคม 2563

(7) หนังสือกรมส่งเสริมการปกครองท้องถิ่น  
ด่วนที่สุด ที่ มท.0808.2/ว 4044 ลงวันที่  
29 ธันวาคม 2563

(8) หนังสือกรมส่งเสริมการปกครองท้องถิ่น  
ที่ มท.0820.3/ว 1218 ลงวันที่ 28 เมษายน  
2565

- แผนพัฒนาท้องถิ่น (พ.ศ. 2566 - 2570)

หน้าที่ 320 ลำดับที่ 3



<p>โครงการสัตว์ปลอดโรค คนปลอดภัยจากโรคพิษสุนัขบ้า</p> <p>เพื่อจ่ายเป็นค่าใช้จ่ายในการรณรงค์ฉีดวัคซีนป้องกันโรคพิษสุนัขบ้า โดยมีค่าใช้จ่ายประกอบด้วย วัคซีนและอุปกรณ์ในการฉีดเพื่อป้องกัน และควบคุมโรคพิษสุนัขบ้า วัสดุ - อุปกรณ์ ค่าอาหารว่างและเครื่องดื่ม ค่าอาหาร ค่าป้ายโครงการ ฯลฯ</p> <p>เป็นไปตามหนังสือสั่งการ/ระเบียบ ดังนี้</p> <p>(1) ระเบียบกระทรวงมหาดไทยว่าด้วยค่าใช้จ่ายเพื่อช่วยเหลือประชาชนตามอำนาจหน้าที่ขององค์กรปกครองส่วนท้องถิ่น พ.ศ.2560 และที่แก้ไขเพิ่มเติม (ฉบับที่ 2) พ.ศ. 2561</p> <p>(2) หนังสือกระทรวงมหาดไทย ด่วนที่สุด ที่ มท. 0808.2 /ว3842 ลงวันที่ 30 มิถุนายน 2563 เรื่อง ชักซ้อมแนวทางการจัดทำงบประมาณรายจ่ายประจำปี พ.ศ.2564 ขององค์กรปกครองส่วนท้องถิ่น</p> <p>(3) ระเบียบกระทรวงมหาดไทยว่าด้วยเงินอุดหนุนขององค์กรปกครองส่วนท้องถิ่น พ.ศ.2559 และที่แก้ไขเพิ่มเติมถึง (ฉบับที่ 2) พ.ศ. 2563</p> <p>(4) ระเบียบกระทรวงมหาดไทยว่าด้วยค่าใช้จ่ายในการจัดสวัสดิภาพสัตว์ขององค์กรปกครองส่วนท้องถิ่น พ.ศ.2565</p> <p>(5) ระเบียบกระทรวงมหาดไทยว่าด้วยเงินอุดหนุนขององค์กรปกครองส่วนท้องถิ่น พ.ศ. 2559 และที่แก้ไขเพิ่มเติมถึง (ฉบับที่ 2) พ.ศ.2563</p> <p>(6) หนังสือกรมส่งเสริมการปกครองท้องถิ่น ที่ มท 0810.5/ว 2072 ลงวันที่ 5 กรกฎาคม 2561</p> <p>(7) หนังสือกรมส่งเสริมการปกครองท้องถิ่น ที่ มท 0810.5/ว 4052 ลงวันที่ 14 ธันวาคม 2561</p> <p>(8) หนังสือกรมส่งเสริมการปกครองท้องถิ่น</p>	จำนวน	30,000 บาท
--	-------	------------

ด่วนมาก ที่ มท 0808.2/ว 827 ลงวันที่  
1 มีนาคม 2562

(9) หนังสือกรมส่งเสริมการปกครองท้องถิ่น  
ด่วนที่สุด ที่ มท 0819.3 /ว 19 ลงวันที่  
3 มกราคม 2563  
- แผนพัฒนาท้องถิ่น (พ.ศ.2566 - 2570)  
หน้าที่ 324 ลำดับที่ 11

โครงการอบรมป้องกันและระงับโรคติดต่อ	จำนวน	10,000 บาท
<p>เพื่อป้องกันและระงับโรคติดต่อ เช่น การป้องกัน และระงับโรคติดเชื้อโคโรนา 2019 (โควิด-19) ฝีดาษลิง และป้องกันการควบคุมโรคมือเท้าปาก  ฯลฯ เป็นต้น โดยจัดอบรมให้ความรู้แก่ประชาชนใน การป้องกันและระงับโรคติดต่อ เป็นไปตามหนังสือสั่งการ/ระเบียบ ดังนี้</p>		
<p>(1) ระเบียบกระทรวงมหาดไทยว่าด้วยค่าใช้จ่าย ในการฝึกอบรมและการเข้ารับการฝึกอบรมของ เจ้าหน้าที่ท้องถิ่น พ.ศ. 2557 และที่แก้ไขเพิ่มเติม</p>		
<p>(2) ระเบียบกระทรวงมหาดไทยว่าด้วยค่าใช้จ่าย ในการจัดงานการแข่งขันกีฬาและการส่งนักกีฬา เข้าร่วมการแข่งขันกีฬาขององค์กรปกครองส่วน ท้องถิ่น พ.ศ. 2559</p>		
<p>(3) หนังสือกระทรวงมหาดไทย ด่วนที่สุด ที่ มท.0808.2/ว 3842 ลงวันที่ 30 มิถุนายน 2563</p>		
<p>(4) หนังสือกระทรวงมหาดไทย ด่วนที่สุด ที่ มท.0808.2/ว 0533 ลงวันที่ 27 มกราคม 2563</p>		
<p>(5) หนังสือกระทรวงมหาดไทย ด่วนที่สุด ที่ มท.0808.2/ว 2120 ลงวันที่ 9 เมษายน 2563</p>		
<p>(6) หนังสือกรมส่งเสริมการปกครองท้องถิ่น ด่วนที่สุด ที่ มท.0819.3/ว 0375 ลงวันที่ 8 พฤษภาคม 2563</p>		
<p>(7) หนังสือกรมส่งเสริมการปกครองท้องถิ่น ด่วนที่สุด ที่ มท.0808.2/ว 1433 ลงวันที่</p>		

14 พฤษภาคม 2563

(8) หนังสือกระทรวงมหาดไทย ด่วนที่สุด ที่ มท.0808.2/ว 2783 ลงวันที่ 15 พฤษภาคม 2563

(9) หนังสือกรมส่งเสริมการปกครองท้องถิ่น ที่ มท.0820.3/ว 1218 ลงวันที่ 28 เมษายน 2565

(10) หนังสือกรมส่งเสริมการปกครองท้องถิ่น ด่วนที่สุด ที่ มท.0808.2/ว 4044 ลงวันที่ 29 ธันวาคม 2563

- แผนพัฒนาท้องถิ่น (พ.ศ.2566 - 2570)

หน้าที่ 326 ลำดับที่ 14



โครงการอบรมสร้างภูมิคุ้มกันและแก้ไขปัญหาคอรัปชัน เพศสัมพันธ์และตั้งครรภ์ไม่พร้อมก่อนวัยอันควรในกลุ่ม วัยรุ่น	จำนวน	10,000 บาท
--	-------	------------

เพื่อจ่ายเป็นค่าใช้จ่ายในการจัดอบรมให้ความรู้ในเรื่องเพศสัมพันธ์และตั้งครรภ์ไม่พร้อมในกลุ่มวัยรุ่น โดยมีค่าใช้จ่ายประกอบด้วย วัสดุ - อุปกรณ์ ค่าอาหารว่าง และเครื่องดื่ม ค่าอาหาร ค่าป้ายโครงการ ค่าตอบแทนวิทยากร

เป็นไปตามระเบียบ ดังนี้

(1) ระเบียบกระทรวงมหาดไทยว่าด้วยค่าใช้จ่ายเพื่อช่วยเหลือประชาชนตามอำนาจหน้าที่ขององค์กรปกครองส่วนท้องถิ่น พ.ศ.2560 และที่แก้ไขเพิ่มเติม (ฉบับที่ 2) พ.ศ.2561

(2) ระเบียบกระทรวงมหาดไทยว่าด้วยค่าใช้จ่ายในการฝึกอบรมและการเข้ารับการฝึกอบรมของเจ้าหน้าที่ท้องถิ่น พ.ศ.2557

(3) ระเบียบกระทรวงมหาดไทยว่าด้วยค่าใช้จ่ายในการจัดงานการแข่งขันกีฬาและการส่งนักกีฬาเข้าร่วมการแข่งขันกีฬาขององค์กรปกครองส่วนท้องถิ่น พ.ศ. 2559

- แผนพัฒนาท้องถิ่น (พ.ศ.2566 - 2570)

หน้าที่ 321 ลำดับที่ 5

โครงการอบรมให้ความรู้การป้องกันและแก้ไขปัญหา	จำนวน	10,000 บาท
สถานการณ์ฝุ่นละอองขนาดเล็ก PM 2.5		

เพื่อจ่ายเป็นค่าใช้จ่ายในการจัดอบรมเสริมสร้างการรับรู้ให้กับประชาชนถึงสถานการณ์ค่าฝุ่นละอองในพื้นที่ และให้คำแนะนำวิธีการปฏิบัติตนให้ถูกต้องในการดูแลสุขภาพของตนเองโดยมีค่าใช้จ่ายประกอบด้วยวัสดุ - อุปกรณ์ ค่าอาหารว่างและเครื่องดื่ม ค่าป้ายโครงการ ฯลฯ เป็นไปตามหนังสือสั่งการ/ระเบียบ ดังนี้

(1) ระเบียบกระทรวงมหาดไทยว่าด้วยค่าใช้จ่ายในการฝึกอบรมและการเข้ารับการฝึกอบรมของเจ้าหน้าที่ท้องถิ่น พ.ศ. 2557 และที่แก้ไขเพิ่มเติม

(2) ระเบียบกระทรวงมหาดไทยว่าด้วยค่าใช้จ่ายในการจัดงาน การแข่งขันกีฬาและการส่งนักกีฬาเข้าร่วมการแข่งขันกีฬาขององค์กรปกครองส่วนท้องถิ่น พ.ศ. 2559

(3) หนังสือกระทรวงมหาดไทย ด่วนที่สุด ที่ มท.0808.2/ว 3842 ลงวันที่ 30 มิถุนายน 2563

(4) หนังสือกระทรวงมหาดไทย ด่วนที่สุด ที่ มท.0624/ว 7552 ลงวันที่ 13 ธันวาคม 2562

(5) หนังสือกระทรวงมหาดไทย ด่วนที่สุด ที่ มท.0211.5/ว 0503 ลงวันที่ 24 มกราคม 2563

(6) หนังสือกระทรวงมหาดไทย ด่วนที่สุด ที่ มท.0808.2/ว 0533 ลงวันที่ 27 มกราคม 2563

(7) หนังสือกระทรวงมหาดไทย ด่วนที่สุด ที่ มท.0804.5/ว 0924 ลงวันที่ 12 กุมภาพันธ์ 2563

(8) หนังสือกรมส่งเสริมการปกครองท้องถิ่น ด่วนที่สุด ที่ มท.0819.3/ว 1375 ลงวันที่ 8 พฤษภาคม 2562

(9) หนังสือกรมส่งเสริมการปกครองท้องถิ่น ด่วนที่สุด ที่ มท.0808.2/ว 4044 ลงวันที่ 29 ธันวาคม 2563

(10) หนังสือกรมส่งเสริมการปกครองท้องถิ่น

ที่ มท.0820.3 /ว 1218 ลงวันที่ 28

เมษายน 2565

- แผนพัฒนาท้องถิ่น (พ.ศ.2566 - 2570)

หน้าที่ 325 ลำดับที่ 13

งบเงินอุดหนุน	รวม	100,000	บาท
เงินอุดหนุน	รวม	100,000	บาท
เงินอุดหนุนองค์กรประชาชน			
โครงการพระราชดำริด้านสาธารณสุข	จำนวน	100,000	บาท
<p>เพื่อขับเคลื่อนโครงการพระราชดำริด้านสาธารณสุข            ในกิจกรรมต่างๆ ให้มีความเหมาะสมกับปัญหาและ            บริบทของพื้นที่            เป็นไปตามหนังสือสั่งการ ดังนี้</p> <p>(1) หนังสือกระทรวงมหาดไทย ด่วนที่สุด ที่            มท 0808.2/ว 3886 ลงวันที่ 28 มิถุนายน            2562 เรื่อง ชักซ้อมแนวทางการจัดทำงบประมาณ            รายจ่ายประจำปี พ.ศ.2563 ขององค์กรปกครอง            ส่วนท้องถิ่น</p> <p>(2) ระเบียบกระทรวงมหาดไทยว่าด้วยเงิน            อุดหนุนขององค์กรปกครองส่วนท้องถิ่น พ.ศ.            2559 และที่แก้ไขเพิ่มเติมถึง (ฉบับที่ 2) พ.ศ.2563</p> <p>(3) หนังสือกรมส่งเสริมการปกครองท้องถิ่น            ด่วนที่สุด ที่ มท 0819.2 /ว 1504 ลงวันที่            22 พฤษภาคม 2563            - แผนพัฒนาท้องถิ่น (พ.ศ.2566 - 2570)            หน้าที่ 325 ลำดับที่ 12</p>			



แผนงานเคหะและชุมชน

งานบริหารทั่วไปเกี่ยวกับเคหะและชุมชน	รวม	3,570,366	บาท
งบบุคลากร	รวม	1,972,666	บาท
เงินเดือน (ฝ่ายประจำ)	รวม	1,972,666	บาท
เงินเดือนข้าราชการ หรือพนักงานส่วนท้องถิ่น	จำนวน	1,353,840	บาท

เพื่อจ่ายเป็นเงินเดือนพนักงานเทศบาล และจ่ายเป็นเงินปรับปรุงเงินเดือนประจำปี จำนวน 4 อัตรา ได้แก่

1. ผู้อำนวยการกองช่าง
2. นายช่างโยธา
3. นายช่างไฟฟ้า
4. เจ้าพนักงานธุรการ

- เป็นไปตามพระราชบัญญัติ พระราชกฤษฎีกา ประกาศ และหนังสือสั่งการ ดังนี้

1) พระราชบัญญัติระเบียบบริหารงานบุคคลส่วนท้องถิ่น พ.ศ. 2542

2) พระราชกฤษฎีกาการจ่ายเงินเดือน เงินปี บำเหน็จ บำนาญและเงินอื่นในลักษณะเดียวกัน พ.ศ. 2535

3) ประกาศคณะกรรมการมาตรฐานการบริหารงานบุคคลส่วนท้องถิ่น เรื่อง กำหนดมาตรฐานกลางการบริหารงานบุคคลส่วนท้องถิ่น (ฉบับที่ 11) ลงวันที่ 6 มิถุนายน 2560

4) หนังสือสำนักงาน ก.จ., ก.ท. และ ก.อบต. ด่วนที่สุด ที่ มท 0809.3/ว 2683 ลงวันที่ 15 ธันวาคม 2558 เรื่อง ประกาศ ก.จ., ก.ท. และ ก.อบต. เรื่อง มาตรฐานทั่วไปเกี่ยวกับอัตราเงินเดือนและวิธีการจ่ายเงินเดือนและประโยชน์ตอบแทนอื่น (ฉบับที่ 4) และประกาศ ก.จ., ก.ท. และ ก.อบต. เรื่องมาตรฐานทั่วไปเกี่ยวกับอัตราค่าจ้างและการให้ลูกจ้างขององค์กรปกครองส่วนท้องถิ่นได้รับค่าจ้าง (ฉบับที่ 4)

5) หนังสือสำนักงาน ก.จ., ก.ท. และ ก.อบต. ด่วนที่สุด ที่ มท 0809.3/ว 13 ลงวันที่

3 กรกฎาคม 2561 ประกาศ ก.จ. ก.ท. และ  
ก.อบต. เรื่อง มาตรฐานทั่วไปเกี่ยวกับการกำหนด  
หลักเกณฑ์การเลื่อนขึ้นเงินเดือนข้าราชการและ  
พนักงานส่วนท้องถิ่น (ฉบับที่ 2) พ.ศ. 2561

เงินประจำตำแหน่ง	จำนวน	42,000 บาท
<p>เพื่อจ่ายเป็นเงินประจำตำแหน่งผู้อำนวยการกอง ช่าง ของพนักงานเทศบาลที่ควรได้รับตามที่ระเบียบ กำหนด</p> <p>- เป็นไปตามพระราชบัญญัติ พระราชกฤษฎีกา ประกาศ และหนังสือสั่งการ ดังนี้</p> <ol style="list-style-type: none"> <li>1) พระราชบัญญัติระเบียบข้าราชการพลเรือน พ.ศ. 2551</li> <li>2) พระราชบัญญัติระเบียบบริหารงานบุคคลส่วน ท้องถิ่น พ.ศ. 2542</li> <li>3) พระราชบัญญัติเงินเดือนและเงินประจำ ตำแหน่ง พ.ศ. 2538 และที่แก้ไขถึง (ฉบับที่ 3) พ.ศ. 2544</li> <li>4) พระราชกฤษฎีกาการจ่ายเงินเดือน เงินปี บำเหน็จ บำนาญและเงินอื่นในลักษณะเดียวกัน พ.ศ. 2535</li> <li>5) ระเบียบกระทรวงการคลังว่าด้วยการเบิกจ่ายเงิน ค่าตอบแทนนอกเหนือจากเงินเดือนข้าราชการและ ลูกจ้างประจำส่วนราชการ (ฉบับที่ 4) พ.ศ. 2553 ประกาศลงวันที่ 3 ธันวาคม 2553</li> <li>6) ประกาศคณะกรรมการมาตรฐานการ บริหารงานบุคคลส่วนท้องถิ่น เรื่อง กำหนด มาตรฐานกลางการบริหารบุคคลท้องถิ่น (ฉบับที่ 2)</li> </ol>		

ค่าตอบแทนพนักงานจ้าง

จำนวน

576,826 บาท

เพื่อจ่ายเป็นเงินค่าจ้างพนักงานจ้างตามภารกิจ

จำนวน 3 อัตรา ได้แก่

1. ผู้ช่วยนายช่างเขียนแบบ

2. ผู้ช่วยนายช่างศิลป์

3. ผู้ช่วยนายช่างไฟฟ้า

- เป็นไปตามพระราชบัญญัติ พระราชกฤษฎีกา

ประกาศ และหนังสือสั่งการ ดังนี้

1) พระราชบัญญัติระเบียบบริหารงานบุคคลส่วน

ท้องถิ่น พ.ศ. 2542

2) พระราชกฤษฎีกาการจ่ายเงินเดือน เงินปี

บำนาญ บำนาญและเงินอื่นในลักษณะเดียวกัน

พ.ศ. 2535

3) ประกาศคณะกรรมการกลางพนักงานส่วน

ตำบล เรื่อง มาตรฐานทั่วไปเกี่ยวกับพนักงานจ้าง

(ฉบับที่ 4) ลงวันที่ 19 สิงหาคม 2558

4) หนังสือสำนักงาน ก.จ., ก.ท. และ ก.อบต.

ที่ มท 0809.5/ว 36 ลงวันที่ 26 สิงหาคม 2558

เรื่อง ประกาศ ก.จ., ก.ท. และ ก.อบต. เรื่อง

มาตรฐานทั่วไปเกี่ยวกับพนักงานจ้าง



งบดำเนินงาน	รวม	1,403,000	บาท
ค่าตอบแทน	รวม	63,000	บาท
ค่าตอบแทนการปฏิบัติงานนอกเวลาราชการ	จำนวน	5,000	บาท

เพื่อจ่ายเป็นเงินตอบแทนแก่เจ้าหน้าที่ท้องถิ่น ที่ปฏิบัติงานตามหน้าที่ปกติโดยลักษณะงานส่วนใหญ่ ต้องปฏิบัติในที่ตั้งสำนักงานและได้ปฏิบัติงานนั้น นอกเวลาราชการในที่ตั้งสำนักงานหรือโดยลักษณะงานส่วนใหญ่ต้องปฏิบัติงานนอกสถานที่ตั้งสำนักงานและได้ปฏิบัติงานนั้นนอกเวลาราชการนอกสถานที่ตั้ง หรือโดยลักษณะงานปกติต้องปฏิบัติงานในลักษณะเป็นผลัดหรือกะ และได้ปฏิบัติงานนั้นนอกผลัดหรือกะของตน ตามระเบียบกระทรวงมหาดไทยว่าด้วยการเบิกจ่ายเงินตอบแทนการปฏิบัติงานนอกเวลาราชการขององค์กรปกครองส่วนท้องถิ่น พ.ศ.2559

ระเบียบ/หนังสือสั่งการ

- 1) ระเบียบกระทรวงมหาดไทยว่าด้วยการเบิกจ่ายเงินตอบแทนการปฏิบัติงานนอกเวลาราชการขององค์กรปกครองส่วนท้องถิ่น พ.ศ.2559
- 2) หนังสือกรมส่งเสริมการปกครองท้องถิ่น ด่วนมาก ที่ มท 0808.2/ว 2409 ลงวันที่ 17 พฤศจิกายน 2559 เรื่อง ระเบียบกระทรวงมหาดไทยว่าด้วยการเบิกจ่ายเงินตอบแทนการปฏิบัติงานนอกเวลาราชการขององค์กรปกครองส่วนท้องถิ่น พ.ศ.2559

ค่าเช่าบ้าน

จำนวน

48,000 บาท

เพื่อจ่ายเป็นค่าเช่าบ้านให้กับพนักงานเทศบาลซึ่งมี  
สิทธิได้รับตามระเบียบของทางราชการ

- เป็นไปตามระเบียบ และหนังสือสั่งการ ดังนี้

1) ระเบียบกระทรวงมหาดไทย ว่าด้วยค่าเช่า  
บ้านของข้าราชการส่วนท้องถิ่น พ.ศ. 2548

2) ระเบียบกระทรวงมหาดไทย ว่าด้วยค่าเช่า  
บ้านของข้าราชการส่วนท้องถิ่น (ฉบับที่ 2)

พ.ศ.2551

3) ระเบียบกระทรวงมหาดไทย ว่าด้วยค่าเช่า  
บ้านของข้าราชการส่วนท้องถิ่น (ฉบับที่ 3)

พ.ศ. 2559

4) ระเบียบกระทรวงมหาดไทย ว่าด้วยค่าเช่า  
บ้านของข้าราชการส่วนท้องถิ่น (ฉบับที่ 4)

พ.ศ. 2562

5) ตามหนังสือกรมส่งเสริมการปกครองท้องถิ่น  
ที่ มท0808.2/ว1095 ลว 28 พ.ค.2564 เรื่อง  
รูปแบบการจำแนกประเภทรายรับ - รายจ่าย  
งบประมาณรายจ่ายประจำปีขององค์กรปกครอง  
ส่วนท้องถิ่น

## เงินช่วยเหลือการศึกษาบุตร

เงินช่วยเหลือการศึกษาบุตรข้าราชการ/พนักงาน/ ลูกจ้างประจำ	จำนวน	10,000 บาท
---	-------	------------

เพื่อจ่ายเป็นเงินช่วยเหลือการศึกษาบุตรให้กับ  
ข้าราชการ/พนักงาน/ลูกจ้างประจำ/ผู้ได้รับบำนาญ  
ปกติฯ ซึ่งมีสิทธิเบิกได้ตามระเบียบของทาง  
ราชการ

- เป็นไปตามระเบียบ และหนังสือสั่งการ ดังนี้

1) ตามหนังสือกรมส่งเสริมการปกครองท้องถิ่น  
ที่ มท0808.2/ว1095 ลว 28 พ.ค.2564 เรื่อง  
รูปแบบการจําแนกประเภทรายรับ - รายจ่าย  
งบประมาณรายจ่ายประจำปีขององค์กรปกครอง  
ส่วนท้องถิ่น

2) ระเบียบกระทรวงมหาดไทย ว่าด้วยเงิน  
สวัสดิการเกี่ยวกับการศึกษาบุตรขององค์กรปกครอง  
ส่วนท้องถิ่น พ.ศ. 2563

3) ระเบียบกระทรวงมหาดไทย ว่าด้วยเงิน  
สวัสดิการเกี่ยวกับการศึกษาบุตรของพนักงานส่วน  
ท้องถิ่น พ.ศ.2541

4) ระเบียบกระทรวงมหาดไทย ว่าด้วยเงิน  
สวัสดิการเกี่ยวกับการศึกษาบุตรของพนักงานส่วน  
ท้องถิ่น (ฉบับที่ 3) พ.ศ.2549



ค่าใช้จ่าย	รวม	1,060,000 บาท
รายจ่ายเพื่อให้ได้มาซึ่งบริการ		
รายจ่ายเพื่อให้ได้มาซึ่งบริการ	จำนวน	900,000 บาท
1.เพื่อจ่ายเป็นค่าจ้างที่ปรึกษา ค่าจ้างออกแบบ, ค่ารับรองแบบ		
- เป็นไปตามระเบียบ และหนังสือสั่งการ ดังนี้		
1) ตามหนังสือกรมส่งเสริมการปกครองท้องถิ่น ที่ มท0808.2/ว1095 ลว 28 พ.ค.2564 เรื่อง รูปแบบการจำแนกประเภทรายรับ - รายจ่าย งบประมาณรายจ่ายประจำปีขององค์กรปกครอง ส่วนท้องถิ่น		
2) หนังสือกระทรวงมหาดไทย ที่ มท 0808.2/ ว 7120 ลงวันที่ 1 ธันวาคม 2559 เรื่อง หลักเกณฑ์การเบิกจ่ายเงินค่าจ้างเหมาบริการของ องค์กรปกครองส่วนท้องถิ่น		
3) หนังสือกระทรวงมหาดไทย ที่ มท0313.4/ว 1452 ลงวันที่ 27 พฤษภาคม 2541 เรื่อง การ เบิกจ่ายค่าจ้างเหมาบริการขององค์กรปกครองส่วน ท้องถิ่น		
2.เพื่อจ่ายเป็นค่าธรรมเนียมและค่าลงทะเบียน ต่าง ๆ จ้างเหมาบริการรายบุคคล ตามลักษณะงาน แรงงานทั่วไป ๆ , ค่าจ้างเหมาเจ้าหน้าที่ เปิด-ปิด น้ำประปา , ค่าเขียนแบบแปลน ค่าจ้างเหมาดูแล สวนสาธารณะ ค่าดูแลรักษาสาธารณูปโภค กรณีจ้างแรงงาน ให้ถือปฏิบัติตามกฎหมาย ดังนี้		
1) ประมวลกฎหมายแพ่งและ พาณิชย์ บรรพ 3 ลักษณะ 6 จ้างแรงงาน		
2) พระราชบัญญัติแรงงานสัมพันธ์ พ.ศ. 2541		

รายจ่ายเกี่ยวเนื่องกับการปฏิบัติราชการที่ไม่เข้าลักษณะ  
รายจ่ายงบรายจ่ายอื่น ๆ

ค่าใช้จ่ายในการเดินทางไปราชการ

จำนวน

30,000 บาท

เพื่อจ่ายเป็นค่าใช้จ่ายในการเดินทางไปราชการใน  
ราชอาณาจักรและนอกราชอาณาจักร เช่น ค่าเบี้ย  
เลี้ยงเดินทาง ค่าพาหนะ ค่าเช่าที่พัก ค่าบริการ  
จอดรถ ฌ ทำอากาศยาน ค่าผ่านทางด่วนพิเศษ  
ค่าธรรมเนียมในการใช้สนามบิน  
ตามระเบียบและหนังสือสั่งการ ดังนี้

1) ระเบียบกระทรวงมหาดไทย ว่าด้วยค่าใช้จ่าย  
ในการเดินทางไปราชการของเจ้าหน้าที่ท้องถิ่น  
พ.ศ. 2555

2) พระราชกฤษฎีกาค่าใช้จ่ายในการเดินทางไป  
ราชการ พ.ศ.2526 และที่แก้ไขเพิ่มเติม ฉบับที่ (2)  
พ.ศ.2527, ฉบับที่ (3) พ.ศ.2528, ฉบับที่ (4)  
พ.ศ.2529, ฉบับที่ (5) พ.ศ.2534, ฉบับที่ (6)  
พ.ศ.2541, ฉบับที่ (7) พ.ศ.2548, ฉบับที่ (8)  
พ.ศ.2553

3) หนังสือกระทรวงการคลังที่ กค0502/ว42  
ลงวันที่ 26 กรกฎาคม 2550 เรื่องหลักเกณฑ์การ  
เบิกค่าพาหนะรับจ้างข้ามเขตจังหวัด เงินชดเชย  
และค่าใช้จ่ายอื่นที่จำเป็นต้องจ่ายเนื่องในการ  
เดินทางไปราชการ

4) ระเบียบกระทรวงการคลังว่าด้วยค่าใช้จ่ายใน  
การเดินทางไปราชการ พ.ศ.2550 และ (ฉบับที่ 2)  
พ.ศ.2554

5) หนังสือกระทรวงการคลัง ด่วนที่สุด ที่ กค  
0406.4/ว5 ลงวันที่ 31 มกราคม 2554

6) ระเบียบกระทรวงมหาดไทย ว่าด้วยค่าใช้จ่าย  
ในการเดินทางไปราชการของเจ้าหน้าที่ท้องถิ่น  
(ฉบับที่2) พ.ศ. 2559

7) ระเบียบกระทรวงมหาดไทย ว่าด้วยค่าใช้จ่าย  
ในการเดินทางไปราชการของเจ้าหน้าที่ท้องถิ่น

(ฉบับที่ 3) พ.ศ. 2559

8) ระเบียบกระทรวงมหาดไทย ว่าด้วยค่าใช้จ่าย  
ในการเดินทางไปราชการของเจ้าหน้าที่ท้องถิ่น

(ฉบับที่ 4) พ.ศ. 2561

9) ตามหนังสือกรมส่งเสริมการปกครองท้องถิ่น  
ที่ มท0808.2/ว1095 ลว 28 พ.ศ.2564 เรื่อง  
รูปแบบการจําแนกประเภทรายรับ - รายจ่าย  
งบประมาณรายจ่ายประจําปีขององค์กรปกครอง  
ส่วนท้องถิ่น

10) หนังสือกระทรวงมหาดไทย ที่ มท 0808.2/ว  
1827 ลงวันที่ 26 มีนาคม 2564 เรื่องการเทียบ  
ตำแหน่งเพื่อประโยชน์ในการเบิกค่าใช้จ่ายในการ  
เดินทางไปราชการ



ค่าลงทะเบียนในการฝึกอบรม

จำนวน

30,000 บาท

เพื่อจ่ายเป็นค่าลงทะเบียนในการฝึกอบรม

ตามระเบียบและหนังสือสั่งการ ดังนี้

1) ระเบียบกระทรวงมหาดไทย ว่าด้วยค่าใช้จ่ายในการเดินทางไปราชการของเจ้าหน้าที่

ท้องถิ่น พ.ศ. 2555

2) พระราชกฤษฎีกาค่าใช้จ่ายในการเดินทางไปราชการ พ.ศ.2526 และที่แก้ไขเพิ่มเติม ฉบับที่ (2)

พ.ศ.2527, ฉบับที่ (3) พ.ศ.2528, ฉบับที่ (4)

พ.ศ.2529, ฉบับที่ (5) พ.ศ.2534, ฉบับที่ (6)

พ.ศ.2541, ฉบับที่ (7) พ.ศ.2548, ฉบับที่ (8)

พ.ศ.2553

3) หนังสือกระทรวงการคลังที่ กค0502/ว42

ลงวันที่ 26 กรกฎาคม 2550 เรื่องหลักเกณฑ์การ

เบิกค่าพาหนะรับจ้างข้ามเขตจังหวัด เงินชดเชย

และค่าใช้จ่ายอื่นที่จำเป็นต้องจ่ายเนื่องในการ

เดินทางไปราชการ

4) ระเบียบกระทรวงการคลังว่าด้วยค่าใช้จ่ายในการเดินทางไปราชการ พ.ศ.2550 และ (ฉบับที่ 2)

พ.ศ.2554

5) หนังสือกระทรวงการคลัง ด่วนที่สุด ที่ กค

0406.4/ว5 ลงวันที่ 31 มกราคม 2554

6) ระเบียบกระทรวงมหาดไทย ว่าด้วยค่าใช้จ่าย

ในการเดินทางไปราชการของเจ้าหน้าที่ท้องถิ่น

(ฉบับที่ 2) พ.ศ. 2559

7) ระเบียบกระทรวงมหาดไทย ว่าด้วยค่าใช้จ่าย

ในการเดินทางไปราชการของเจ้าหน้าที่ท้องถิ่น ฉบับ

ที่ 3) พ.ศ. 2559

8) ระเบียบกระทรวงมหาดไทย ว่าด้วยค่าใช้จ่าย

ในการเดินทางไปราชการของเจ้าหน้าที่ท้องถิ่น

(ฉบับที่ 4) พ.ศ. 2561

9) ตามหนังสือกรมส่งเสริมการปกครองท้องถิ่น

ที่ มท0808.2/ว1095 ลว 28 พ.ค.2564 เรื่อง  
รูปแบบการจำแนกประเภทรายรับ - รายจ่าย  
งบประมาณรายจ่ายประจำปีขององค์กรปกครอง  
ส่วนท้องถิ่น

ค่าบำรุงรักษาและซ่อมแซม

จำนวน

100,000 บาท

เพื่อจ่ายเป็นค่าซ่อมแซมรักษาทรัพย์สิน เพื่อให้  
สามารถใช้งานได้ตามปกติ (รถกระเช้า,รถตัดหญ้า  
ชุดหลัง และวัสดุครุภัณฑ์ประจำกอง) ฯลฯ

หมายเหตุ

1.ค่าซ่อมแซมบำรุงรักษาทรัพย์สิน เพื่อให้สามารถใ้  
งานได้ตามปกติ

กรณีเป็นการจ้างเหมาซึ่งมีทั้งค่าสิ่งของและ  
ค่าแรงงาน ให้เบิกจ่ายจากค่าใช้จ่าย

2.ในกรณีที่หน่วยงานขององค์กรปกครองส่วน  
ท้องถิ่นเป็นผู้ดำเนินการบำรุงรักษาหรือซ่อมแซม  
ทรัพย์สินต่างๆเองให้ปฏิบัติ ดังนี้

(1) ค่าจ้างเหมาแรงงานของบุคคลภายนอกให้  
เบิกจ่ายเป็นค่าจ้างเหมาบริการในค่าใช้จ่าย

(2) ค่าสิ่งของที่องค์กรปกครองส่วนท้องถิ่นซื้อมา  
ใช้ในการบำรุงรักษาหรือซ่อมแซมทรัพย์สินให้  
เบิกจ่ายจากค่าวัสดุ

- เป็นไปตามหนังสือสั่งการ ดังนี้

1) ตามหนังสือกรมส่งเสริมการปกครองท้องถิ่น

ที่ มท0808.2/ว1095 ลว 28 พ.ค.2564 เรื่อง  
รูปแบบการจำแนกประเภทรายรับ - รายจ่าย  
งบประมาณรายจ่ายประจำปีขององค์กรปกครอง  
ส่วนท้องถิ่น

ค่าวัสดุ	รวม	280,000 บาท
วัสดุก่อสร้าง	จำนวน	150,000 บาท

เพื่อจ่ายเป็นค่าจัดหาวัสดุก่อสร้าง ประเภทวัสดุ  
คงทน วัสดุสิ้นเปลืองรวมถึงรายจ่ายเพื่อประกอบ  
ติดตั้ง ต่อเติมหรือปรับปรุงวัสดุ รายจ่ายเพื่อ  
จัดหาสิ่งของที่ใช้ในการซ่อมแซมบำรุงรักษา  
ทรัพย์สินให้สามารถใช้งานตามปกติ รายจ่ายที่ต้อง  
ชำระพร้อมกับค่าวัสดุ เช่น ค่าขนส่ง ค่าภาษี  
ค่าประกัน ค่าติดตั้ง เป็นต้น อาทิเช่น ไม้ต่างๆ  
ค้อน คีม ชะแลง จอบ สิว เสียม เลื่อย ขวาน  
กบไสไม้ เทปวัดระยะ เครื่องวัดขนาดเล็ก (เช่น  
ตลับเมตร ลูกตึง) สว่านมือ โถส้วม อ่างล้าง  
มือ ราวพาดผ้า หน้ากากใส่เชื่อมเหล็ก เครื่องยิง  
ตะปู นั่งร้าน น้ำมันทาไม้ ทินเนอร์ สี ปูนซีเมนต์  
ทราย ยางมะตอยสำเร็จรูป อิฐหรือซีเมนต์  
บล็อก กระเบื้อง สังกะสี ตะปู เหล็กเส้น  
แปรงทาสี ปูนขาว แผ่นดินเหนียวสังเคราะห์  
ท่อน้ำและอุปกรณ์ประปา ท่อต่างๆ ท่อบาดาล  
 ฯลฯ

ระเบียบ/หนังสือสั่งการ

1) ระเบียบกระทรวงมหาดไทยว่าด้วยการเบิก  
ค่าใช้จ่ายในการบริหารงานขององค์กรปกครองส่วน  
ท้องถิ่น พ.ศ.2562

2) หนังสือกรมส่งเสริมการปกครองท้องถิ่น  
ที่ มท0808.2/ว1095 ลว 28 พ.ค.2564 เรื่อง  
รูปแบบการจำแนกประเภทรายรับ - รายจ่าย  
งบประมาณรายจ่ายประจำปีขององค์กรปกครอง  
ส่วนท้องถิ่น



วัสดุยานพาหนะและขนส่ง

จำนวน

100,000 บาท

เพื่อจ่ายเป็นค่าจัดหาวัสดุยานพาหนะและขนส่ง  
ประเภทวัสดุคงทน วัสดุสิ้นเปลืองรวมถึงรายจ่ายเพื่อ  
ประกอบ ดัดแปลง ต่อเติมหรือปรับปรุงวัสดุ  
รายจ่ายเพื่อจัดหาสิ่งของที่ใช้ในการซ่อมแซม  
บำรุงรักษาทรัพย์สินให้สามารถใช้งานตามปกติ  
รายจ่ายที่ต้องชำระพร้อมกับค่าวัสดุ เช่น ค่าขนส่ง  
ค่าภาษี ค่าประกัน ค่าติดตั้ง เป็นต้น อาทิเช่น  
ไซควง ประแจ แม่แรง กุญแจปากตาย กุญแจ  
เลื่อน คีมล๊อค ล็อคเกียร์ ล็อคคลัตช์ ล็อค  
พวงมาลัย ยางรถยนต์ น้ำมันเบรก น็อตและสกรู  
สายไมล์ เฟลา ฟิล์มกรองแสง น้ำกลั่น เบาะ  
รถยนต์ เครื่องยนต์(อะไหล่) ชุดเกียร์รถยนต์  
เบรก ครีซ พวงมาลัย สายพานไยพืด หม้อน้ำ  
หัวเทียน แบตเตอรี่ จานจ่าย ล้อ ถังน้ำมัน ไฟ  
หน้า ไฟเบรก อานจักรยาน ตลับลูกปืน กระจก  
มองข้างรถยนต์ กันชนรถยนต์ เข็มขัดนิรภัย  
สายไฮดรอลิค ฯลฯ

ระเบียบ/หนังสือสั่งการ

1) ระเบียบกระทรวงมหาดไทยว่าด้วยการเบิก  
ค่าใช้จ่ายในการบริหารงานขององค์กรปกครองส่วน  
ท้องถิ่น พ.ศ.2562

2) หนังสือกรมส่งเสริมการปกครองท้องถิ่น ที่ มท  
0808.2/ว1095 ลว 28 พ.ค.2564 เรื่อง รูปแบบการ  
จำแนกประเภทรายรับ - รายจ่าย งบประมาณ  
รายจ่ายประจำปีขององค์กรปกครองส่วนท้องถิ่น

วัสดุการเกษตร

จำนวน

30,000 บาท

เพื่อจ่ายเป็นค่าจัดหาวัสดุการเกษตร ประเภทวัสดุ  
 คงทน วัสดุสิ้นเปลืองรวมถึงรายจ่ายเพื่อประกอบ  
 ดัดแปลง ต่อเติมหรือปรับปรุงวัสดุ รายจ่ายเพื่อ  
 จัดหาสิ่งของที่ใช้ในการซ่อมแซมบำรุงรักษาทรัพย์สิน  
 ให้สามารถใช้งานตามปกติ รายจ่ายที่ต้องชำระพร้อม  
 กับค่าวัสดุ เช่น ค่าขนส่ง ค่าภาษี ค่าประกันค่า  
 ติดตั้ง เป็นต้น อาทิเช่น เคียว สปริงเกอร์  
 (Sprinkler) จอบหมุน จานพรวน ผานไถ  
 กระทะ คราดซีพรวนดินระหว่างแถว เครื่องตัด  
 แผลง ตะแกรงร้อนเบนโรส อวน(สำเร็จรูป)  
 กระชัง มีดตัดต้นไม้ ปุ๋ย ยาป้องกันและกำจัด  
 ศัตรูพืชและสัตว์ อาหารสัตว์ พืชและสัตว์  
 พันธุ์สัตว์ปีกและสัตว์น้ำ น้ำเชื้อพันธุ์สัตว์ วัสดุเพาะ  
 ขำ อุปกรณ์ในการขยายพันธุ์พืช (เช่น ใบมีด  
 เชือก) ผ้าใบหรือผ้าพลาสติก หน้ากากป้องกันแก๊ส  
 พืช หัวกะโหลกดูตุน้ำ ฯลฯ  
 ระเบียบ/หนังสือสั่งการ

1) ระเบียบกระทรวงมหาดไทยว่าด้วยการเบิก  
 ค่าใช้จ่ายในการบริหารงานขององค์กรปกครองส่วน  
 ท้องถิ่น พ.ศ.2562

2) หนังสือกรมส่งเสริมการปกครองท้องถิ่น ที่  
 มท0808.2/ว1095 ลว 28 พ.ค.2564 เรื่อง รูปแบบ  
 การจำแนกประเภทรายรับ - รายจ่าย งบประมาณ  
 รายจ่ายประจำปีขององค์กรปกครองส่วนท้องถิ่น

งบลงทุน	รวม	194,700	บาท
ค่าครุภัณฑ์	รวม	194,700	บาท
ครุภัณฑ์การเกษตร			
เครื่องสูบน้ำไฟฟ้าแบบมอเตอร์จมน้ำ	จำนวน	150,000	บาท
เครื่องสูบน้ำไฟฟ้าแบบมอเตอร์จมน้ำ (Submersible Pump) มีสมรรถนะ ขนาด 1 แรงม้า , ขนาด 1.5 แรงม้า และขนาด 2 แรงม้า (จัดหาทั่วไปและสำรวจราคาท้องตลาด เนื่องจากไม่ มีตามบัญชีราคามาตรฐานครุภัณฑ์ ของสำนัก งบประมาณ)			
ครุภัณฑ์โรงงาน			
จัดซื้อสว่านไฟฟ้า	จำนวน	5,000	บาท
คุณลักษณะพื้นฐาน ขนาด 16 มม. (5/8 นิ้ว) 710วัตต์ (จัดหาทั่วไปและสำรวจราคาท้องตลาด เนื่องจาก ไม่มีตามบัญชีราคามาตรฐานครุภัณฑ์ ของสำนัก งบประมาณ)			



ครุภัณฑ์สำรวจ

จัดซื้อกล้องระดับ

จำนวน

20,200 บาท

จัดซื้อกล้องระดับ ขนาดกำลังขยาย 24 เท่า

คุณลักษณะเฉพาะสังเขป

- 1) เป็นกล้องชนิดอัตโนมัติพร้อมขาตั้ง
- 2) กล้องเลี้ยงเป็นระบบเห็นภาพตั้งตรงตามธรรมชาติ
- 3) มีกำลังขยายไม่น้อยกว่า 24 เท่า
- 4) ขนาดเส้นผ่าศูนย์กลางของเลนส์ปากกล้องไม่น้อยกว่า 30 มิลลิเมตร
- 5) ขนาดความกว้างของภาพที่เห็นในระยะ 100 เมตร ไม่น้อยกว่า 2.30 เมตร หรือ 1 องศา 20 ลิปดา
- 6) ระยะมองเห็นภาพชัดใกล้สุดไม่เกิน 2 เมตร
- 7) ค่าตัวคูณคงที่ 100
- 8) มีระบบอัตโนมัติโดยใช้ Compensator ที่มีช่วงการทำงานของระบบอัตโนมัติไม่น้อยกว่า + / - 12 ลิปดา
- 9) ความละเอียดในการทำระดับในระยะ 1 กม. ไม่เกิน + / - 2 มิลลิเมตร
- 10) ความไวของระดับน้ำฟองกลมไม่เกินกว่า 10 ลิปดา ต่อ 2 มิลลิเมตร หรือไวกว่า
- 11) มีจานองศาอ่านมุมราบ 360 องศา มีขีดกำกับทุก ๆ 1 องศา
- 12) ขนาดเส้นผ่าศูนย์กลางของจานองศาไม่น้อยกว่า 80 มิลลิเมตร
- 13) อ่านค่ามุมโดยตรงไม่เกิน 1 องศา
- 14) อ่านค่ามุมโดยประมาณไม่เกิน 6 ลิปดา
- 15) ต้องได้รับประกาศนียบัตร ISO 9001
- 16) อุปกรณ์ประกอบด้วย
  - (1) มีกล้องบรรจุกล้องกันสะท้อนได้
  - (2) มีขาตั้งกล้องเลื่อนขึ้นลงได้ พร้อมลูกตั้งและสาย 1 ชุด
  - (3) มีฝากรอบเลนส์

(4) มีชุดเครื่องมือปรับแก้ประจำห้อง

หมายเหตุ : การพิจารณาค่าความไว พิจารณาจาก  
ตัวเลข ซึ่งมีค่าน้อยยิ่งดี

(จัดหาตามประกาศเกณฑ์ราคากลางและ  
คุณลักษณะพื้นฐานตามบัญชีราคามาตรฐาน  
ครุภัณฑ์ ของสำนักงานงบประมาณ)

จัดซื้อเครื่องวัดอุณหภูมิและความชื้น ใช้สำหรับวัดความชื้นในอากาศ (จัดหาทั่วไปและสำรวจราคาท้องตลาด เนื่องจากไม่ มีตามบัญชีราคามาตรฐานครุภัณฑ์ ของสำนัก งบประมาณ)	จำนวน	3,500 บาท
---	-------	-----------

ครุภัณฑ์คอมพิวเตอร์หรืออิเล็กทรอนิกส์

เครื่องพิมพ์แบบฉีดหมึก (Inkjet Printer) สำหรับ กระดาษขนาด A3	จำนวน	6,300 บาท
---	-------	-----------

เพื่อจัดซื้อเครื่องพิมพ์แบบฉีดหมึก

( Inkjet Printer ) สำหรับกระดาษขนาด A3

จำนวน 1 เครื่อง เครื่องละ 6,300 บาท

คุณลักษณะพื้นฐาน

- ใช้เทคโนโลยีแบบพ่นหมึก (Inkjet)
- มีความละเอียดในการพิมพ์ไม่น้อยกว่า  
1,200x1,200 dpi
- มีความเร็วในการพิมพ์ร่างขาวดำสำหรับกระดาษ  
ขนาด A4 ไม่น้อยกว่า 32 หน้าต่อนาที (ppm) หรือ  
14.5 ภาพต่อนาที (ipm)
- มีความเร็วในการพิมพ์ร่างสีสำหรับกระดาษ  
ขนาด A4 ไม่น้อยกว่า 20 หน้าต่อนาที (ppm) หรือ  
10.4 ภาพต่อนาที (ipm)
- มีช่องเชื่อมต่อ (Interface) แบบ USB 2.0 หรือ  
ดีกว่า จำนวนไม่น้อยกว่า 1 ช่อง
- มีถาดใส่กระดาษได้รวมกันไม่น้อยกว่า 100 แผ่น
- สามารถใช้ได้กับ A3, A4, Letter, Legal และ

สามารถกำหนดขนาดของกระดาษเองได้

- จัดหาตามเกณฑ์ราคากลางและคุณลักษณะพื้นฐาน
- การจัดหาอุปกรณ์และระบบคอมพิวเตอร์

<p>จัดซื้อเครื่องพิมพ์ชนิดหมึกพร้อมติดตั้งถังหมึกพิมพ์</p> <p>เพื่อจัดซื้อเครื่องพิมพ์แบบชนิดหมึกพร้อมติดตั้งถังหมึกพิมพ์ (Ink Tank Printer)</p> <p>จำนวน 1 เครื่อง ราคา 4,000 บาท</p> <p>คุณลักษณะพื้นฐาน</p> <ul style="list-style-type: none"> <li>- เป็นเครื่องพิมพ์แบบชนิดหมึกพร้อมติดตั้งถังหมึกพิมพ์ (Ink Tank Printer) จากโรงงานผู้ผลิต</li> <li>- มีความละเอียดในการพิมพ์ไม่น้อยกว่า 1,200x1,200 dpi</li> <li>- มีความเร็วในการพิมพ์ร่างขาวดำสำหรับกระดาษขนาด A4 ไม่น้อยกว่า 19 หน้าต่อนาที (ppm) หรือ 8.8 ภาพต่อนาที</li> <li>- มีความเร็วในการพิมพ์ร่างสีสำหรับกระดาษขนาด A4 ไม่น้อยกว่า 15 หน้าต่อนาที (ppm) หรือ 5 ภาพต่อนาที (ipm)</li> <li>- มีช่องเชื่อมต่อ (Interface) แบบ USB 2.0 หรือดีกว่า จำนวนไม่น้อยกว่า 1 ช่อง</li> <li>- มีถาดใส่กระดาษได้รวมกันไม่น้อยกว่า 50 แผ่น</li> <li>- สามารถใช้ได้กับ A4, Letter, Legal และสามารถกำหนดขนาดของกระดาษเองได้</li> <li>- จัดหาตามเกณฑ์ราคากลางและคุณลักษณะพื้นฐาน</li> </ul> <p>การจัดหาอุปกรณ์และระบบคอมพิวเตอร์</p>	จำนวน	4,000 บาท
---	-------	-----------



จัดซื้อเครื่องสำรองไฟฟ้า ขนาด 1 kVA	จำนวน	5,700 บาท
เพื่อจัดซื้อเครื่องสำรอง		
ไฟฟ้า ขนาด 1 kVA จำนวน 1 เครื่อง		
ราคา 5,700 บาท		
คุณลักษณะพื้นฐาน		
- มีกำลังไฟฟ้าขาออก (Output) ไม่น้อยกว่า 1 kVA (600 Watts)		
- สามารถสำรองไฟฟ้าได้ไม่น้อยกว่า 15 นาที		
- จัดหาตามเกณฑ์ราคากลางและคุณลักษณะพื้นฐาน		
การจัดหาอุปกรณ์และระบบคอมพิวเตอร์		

งานไฟฟ้าและประปา	รวม	100,000	บาท
งบดำเนินงาน	รวม	100,000	บาท
ค่าวัสดุ	รวม	100,000	บาท
วัสดุไฟฟ้าและวิทยุ	จำนวน	100,000	บาท

เพื่อจ่ายเป็นค่าจัดหาวัสดุไฟฟ้าและวิทยุ ประเภทวัสดุ  
คงทน วัสดุสิ้นเปลืองรวมถึงรายจ่ายเพื่อประกอบ  
ติดตั้ง ต่อเติมหรือปรับปรุงวัสดุ รายจ่ายเพื่อ  
จัดหาสิ่งของที่ใช้ในการซ่อมแซมบำรุงรักษาทรัพย์สิน  
ให้สามารถใช้งานตามปกติ รายจ่ายที่ต้องชำระพร้อม  
กับค่าวัสดุ เช่น ค่าขนส่ง ค่าภาษี ค่าประกัน  
ค่าติดตั้ง เป็นต้น อาทิเช่น ไมโครโฟน ขาดัง  
ไมโครโฟน หัวแรงไฟฟ้า เครื่องวัดกระแสไฟฟ้า  
เครื่องวัดแรงดันไฟฟ้า มาตรฐานสำหรับตรวจ  
วงจรไฟฟ้า เครื่องประจุไฟ โคมไฟ โทรโข่ง ไม้ชัก  
พิวส์ ไมค์ลอยพร้อมเครื่องส่งสัญญาณ พิวส์ เทป  
พันสายไฟฟ้า สายไฟฟ้า หลอดไฟฟ้า หลอดไฟ  
เข็มขัดรัดสายไฟฟ้า ปลั๊กไฟฟ้า สวิตซ์ไฟฟ้า  
หลอดวิทยุทรานซิสเตอร์และชิ้นส่วนวิทยุ ลูกถ้วย  
สายอากาศ รีซีสเตอร์ มูฟวี่งคอยล์คอนเดนเซอร์  
ขาหลอดฟลูออเรสเซนต์ เบรกเกอร์ สายอากาศ  
หรือ เสาอากาศสำหรับวิทยุ, เครื่องรับโทรทัศน์, งาน  
รับสัญญาณดาวเทียม แบตเตอรี่โซล่าเซลล์ กล้องรับ  
สัญญาณ ดอกลำโพง ฮอ์นลำโพง แผงวงจร  
ผังแสดงวงจรต่างๆ แผงบังคับทางไฟ ฯลฯ

ระเบียบ/หนังสือสั่งการ

1) ระเบียบกระทรวงมหาดไทยว่าด้วยการเบิก  
ค่าใช้จ่ายในการบริหารงานขององค์กรปกครองส่วน  
ท้องถิ่น พ.ศ.2562

2) หนังสือกรมส่งเสริมการปกครองท้องถิ่น ที่ มท  
0808.2/ว1095 ลว 28 พ.ค.2564 เรื่อง รูปแบบการ  
จำแนกประเภทรายรับ - รายจ่าย งบประมาณ  
รายจ่ายประจำปีขององค์กรปกครองส่วนท้องถิ่น

งานกำจัดขยะมูลฝอยและสิ่งปฏิกูล	รวม	2,336,000	บาท
งบดำเนินงาน	รวม	2,120,000	บาท
ค่าใช้จ่าย	รวม	1,980,000	บาท
รายจ่ายเพื่อให้ได้มาซึ่งบริการ			
ค่าจ้างเหมากำจัดขยะหรือสิ่งปฏิกูล	จำนวน	100,000	บาท
เพื่อจ่ายเป็นค่าจ้างเหมากำจัดขยะ หรือสิ่ง ปฏิกูล ฯลฯ			
เป็นไปตามหนังสือสั่งการ ดังนี้			
(1) หนังสือกระทรวงมหาดไทย เรื่อง การจัดการ มูลฝอย พ.ศ.2560			
(2) พระราชบัญญัติการบริหารจัดการขยะแห่งชาติ			
(3) กฎกระทรวงสุลักษณะการจัดการมูลฝอย ทั่วไป พ.ศ. 2560			
ค่าจ้างเหมาบริการทำความสะอาดภายในเขตเทศบาล ตำบลอ่างศิลา	จำนวน	1,800,000	บาท
เพื่อจ่ายเป็นค่าจ้างเหมาบริการทำความสะอาด อาคาร สถานที่ราชการ			
เป็นไปตามหนังสือสั่งการ ดังนี้			
(1) หนังสือกระทรวงมหาดไทย ที่ มท 0808.2/ ว 7120ลงวันที่ 9 ธันวาคม 2559 เรื่อง ลัก เกณฑ์การเบิกจ่ายเงินค่าจ้างเหมาบริการขององค์กร ปกครองส่วนท้องถิ่น			



รายจ่ายเกี่ยวเนื่องกับการปฏิบัติราชการที่ไม่เข้าลักษณะ  
รายจ่ายงบรายจ่ายอื่น ๆ

โครงการคัดแยกขยะมูลฝอย

จำนวน

10,000 บาท

เพื่อจ่ายเป็นค่าใช้จ่ายในการอบรมให้ความรู้และ  
รณรงค์คัดแยกขยะ โดยมีค่าใช้จ่ายประกอบด้วย  
ค่าตกแต่งสถานที่ ค่าใช้จ่ายในพิธีเปิด - ปิด  
ค่าวัสดุ - อุปกรณ์ ค่าอาหารว่าง และเครื่องดื่ม  
ค่าอาหาร ค่าป้ายโครงการ ฯลฯ

เป็นไปตามหนังสือสั่งการ พระราชบัญญัติ  
ประกาศ ดังนี้

(1) พระราชบัญญัติรักษาความสะอาดและความ  
เป็นระเบียบเรียบร้อยของบ้านเมือง (ฉบับที่ 2)  
พ.ศ. 2560

(2) ประกาศกระทรวงมหาดไทย เรื่อง การ  
จัดการมูลฝอย พ.ศ.2560 ลงวันที่ 18 ตุลาคม  
2560

(3) หนังสือกรมส่งเสริมการปกครองท้องถิ่น  
ด่วนที่สุด ที่ มท.0808.5/ว 627 ลงวันที่ 7  
มีนาคม 2561

(4) หนังสือกรมส่งเสริมการปกครองท้องถิ่น  
ด่วนที่สุด ที่ มท.0810.5/ว 485 ลงวันที่ 5  
กุมภาพันธ์ 2562

(5) หนังสือกรมส่งเสริมการปกครองท้องถิ่น  
ด่วนที่สุด ที่ มท.0808.5/ว 698 ลงวันที่ 22  
กุมภาพันธ์ 2562

(6) หนังสือกรมส่งเสริมการปกครองท้องถิ่น  
ด่วนที่สุด ที่ มท.0808.2/ว 1031 ลงวันที่ 14  
มีนาคม 2562

(7) หนังสือกระทรวงมหาดไทย ที่ มท.0820.3/  
ว 1499 ลงวันที่ 12 มีนาคม 2563

(8) หนังสือกรมส่งเสริมการปกครองท้องถิ่น  
ด่วนที่สุด ที่ มท.0808.2/ว 1187 ลงวันที่ 16  
เมษายน 2563

- แผนพัฒนาท้องถิ่น (พ.ศ.2566 - 2570)

หน้าที่ 323 ลำดับที่ 8

โครงการจัดการขยะมูลฝอย ปฏิภูมิและน้ำเสีย จำนวน 10,000 บาท

เพื่อจ่ายเป็นค่าใช้จ่ายในการอบรมให้ความรู้ในการจัดการขยะมูลฝอย สิ่งปฏิภูมิและน้ำเสีย โดยมีค่าใช้จ่ายประกอบด้วยค่าตกแต่งสถานที่ ค่าใช้จ่ายในพิธีเปิด - ปิด ค่าวัสดุ - อุปกรณ์ ค่าอาหารว่าง เครื่องดื่ม ค่าอาหาร ค่าป้ายโครงการ ฯลฯ เป็นไปตามหนังสือสั่งการ พระราชบัญญัติประกาศ ดังนี้

(1) พระราชบัญญัติรักษาความสะอาดและความเรียบร้อยของบ้านเมือง (ฉบับที่ 2) พ.ศ. 2560

(2) ประกาศกระทรวงมหาดไทย เรื่อง การจัดการมูลฝอย พ.ศ. 2560 ลงวันที่ 18 ตุลาคม 2560

(3) หนังสือกรมส่งเสริมการปกครองท้องถิ่น ด่วนที่สุด ที่ มท.0808.5/ว 627 ลงวันที่ 7 มีนาคม 2561

(4) หนังสือกรมส่งเสริมการปกครองท้องถิ่น ด่วนที่สุด ที่ มท.0810.5/ว 485 ลงวันที่ 5 กุมภาพันธ์ 2562

(5) หนังสือกรมส่งเสริมการปกครองท้องถิ่น ด่วนที่สุด ที่ มท.0808.5/ว 698 ลงวันที่ 22 กุมภาพันธ์ 2562

(6) หนังสือกรมส่งเสริมการปกครองท้องถิ่น ด่วนที่สุด ที่ มท.0808.2/ว 1031 ลงวันที่ 14 มีนาคม 2562

(7) หนังสือกระทรวงมหาดไทย ที่ มท.0820.3/ว 1499 ลงวันที่ 12 มีนาคม 2563

(8) หนังสือกรมส่งเสริมการปกครองท้องถิ่น ด่วนที่สุด ที่ มท.0808.2/ว 1187 ลงวันที่

16 เมษายน 2563

- แผนพัฒนาท้องถิ่น (พ.ศ.2566 - 2570)

หน้าที่ 324 ลำดับที่ 9

<p>โครงการจัดบริการหรือปรับปรุงห้องสุขาสาธารณะ</p> <p>เพื่อจ่ายเป็นค่าใช้จ่ายในการดำเนินการปรับปรุง/ ซ่อมแซมห้องสุขาสาธารณะ โดยมีค่าใช้จ่าย ประกอบด้วย ค่าวัสดุ - อุปกรณ์ ฯลฯ</p> <p>เป็นไปตามหนังสือสั่งการ พระราชบัญญัติ ดังนี้</p> <p>(1) พระราชบัญญัติรักษาความสะอาดและความ เป็นระเบียบเรียบร้อยของบ้านเมือง ( ฉบับที่ 2 ) พ.ศ. 2560</p> <p>(2) หนังสือกรมส่งเสริมการปกครองท้องถิ่น ด่วนที่สุด ที่ มท.0810.5/ว 4206 ลงวันที่ 25 ธันวาคม 2561</p> <p>(3) หนังสือกรมส่งเสริมการปกครองท้องถิ่น ด่วนที่สุด ที่ มท.0810.6/ว 2054 ลงวันที่ 27 พฤษภาคม 2562</p> <p>(4) หนังสือกรมส่งเสริมการปกครองท้องถิ่น ด่วนที่สุด ที่ มท.0810.6/ว 860 ลงวันที่ 16 มีนาคม 2563</p> <p>(5) หนังสือกรมส่งเสริมการปกครองท้องถิ่น ด่วนที่สุด ที่ มท.0810.6/ว 129 ลงวันที่ 14 มกราคม 2563</p> <p>(6) หนังสือกระทรวงมหาดไทย ที่ มท.0820.3/ ว 1239 ลงวันที่ 21 กุมภาพันธ์ 2565</p> <p>- แผนพัฒนาท้องถิ่น (พ.ศ.2566 - 2570)</p> <p>หน้าที่ 324 ลำดับที่ 10</p>	<p>จำนวน</p> <p>10,000 บาท</p>
--	--------------------------------



ค่าบำรุงรักษาและซ่อมแซม

จำนวน

50,000 บาท

เพื่อจ่ายเป็นค่าบำรุงและรักษาซ่อมแซมทรัพย์สิน  
(รถยนต์ , เครื่องตัดหญ้า , เครื่องพ่นหมอกควัน ,  
เครื่องพิมพ์ , เครื่องคอมพิวเตอร์) และวัสดุ  
ครุภัณฑ์ ประจำกอง ฯลฯ

หมายเหตุ

1. ค่าบำรุงและรักษาซ่อมแซมทรัพย์สิน เพื่อให้  
สามารถใช้งานได้ตามปกติ กรณีเป็นการจ้างเหมา  
ทั้งค่าสิ่งของ และค่าแรงงานให้เบิกจ่ายจากค่าใช้จ่าย  
สอย

2. ในกรณีที่หน่วยงานขององค์กรปกครองท้องถิ่น  
เป็นผู้ดำเนินการบำรุงรักษาหรือซ่อมแซมทรัพย์สิน  
ต่างๆเองให้ปฏิบัติ ดังนี้

1) ค่าจ้างเหมาแรงงานของบุคคลภายนอกให้  
เบิกจ่ายเป็นค่าจ้างเหมาบริการในค่าใช้จ่ายสอย

2) ค่าสิ่งของที่องค์กรปกครองท้องถิ่นซื้อมาใช้  
ในการบำรุงรักษาหรือซ่อมแซมทรัพย์สินให้เบิกจ่าย  
จากค่าวัสดุ

เป็นไปตามหนังสือสั่งการ ดังนี้

(1) พระราชบัญญัติกำหนดแผนและขั้นตอนการ  
กระจายอำนาจให้แก่องค์กรปกครองส่วนท้องถิ่น  
พ.ศ. 2542

(2) หนังสือกรมส่งเสริมการปกครองท้องถิ่น  
ที่ มท.0808.2/ว 1095 ลงวันที่ 28 พฤษภาคม  
2564 เรื่อง รูปแบบการจำแนกประเภทรายรับ -  
รายจ่าย งบประมาณรายจ่ายประจำปีของ  
องค์กรปกครองส่วนท้องถิ่น

ค่าวัสดุ	รวม	140,000 บาท
วัสดุงานบ้านงานครัว	จำนวน	100,000 บาท

เพื่อจ่ายเป็นค่าใช้จ่ายในการจัดซื้อวัสดุงานบ้านงานครัว ประเภท วัสดุคงทน วัสดุสิ้นเปลือง รวมถึงรายจ่ายเพื่อประกอบตัดแปลง ต่อเติมหรือปรับปรุงวัสดุรายจ่าย เพื่อจัดหาสิ่งของที่ใช้ในการซ่อมแซมบำรุงรักษาทรัพย์สิน ให้สามารถใช้งานได้ตามปกติ รายจ่ายที่ต้องชำระพร้อมกับค่าวัสดุ เช่น ค่าขนส่ง ค่าภาษี ค่าประกัน ค่าติดตั้ง เป็นต้น อาทิเช่น ถึงขยะแบบล้อยลาก ถึงขยะแบบขาตั้ง ถังน้ำ สายยาง ถีบน้ำ ฯลฯ

เป็นไปตามระเบียบ / หนังสือสั่งการ ดังนี้

(1) หนังสือกระทรวงมหาดไทยด่วนที่สุด ที่ มท. 0808.2 / ว 3523 ลงวันที่ 20 มิถุนายน 2559 เรื่อง หลักเกณฑ์และอัตราค่าใช้จ่ายประกอบการพิจารณางบประมาณรายจ่ายประจำปี ในลักษณะ ค่าใช้สอย วัสดุ และค่าสาธารณูปโภค

(2) หนังสือกรมส่งเสริมการปกครองท้องถิ่น ด่วนที่สุด ที่ มท.0808.2/ว 1248 ลงวันที่ 27 มิถุนายน 2559 เรื่อง แนวทางการพิจารณาสิ่งของที่จัดเป็นวัสดุและครุภัณฑ์ ตามหลักการจำแนกประเภทรายจ่ายตามงบประมาณ

(3) ระเบียบกระทรวงมหาดไทยว่าด้วยการเบิกค่าใช้จ่ายในการบริการงานขององค์กรปกครองส่วนท้องถิ่น พ.ศ. 2562

(4) หนังสือกรมส่งเสริมการปกครองท้องถิ่น ที่ มท. 0808.2 / ว1095 ลงวันที่ 28 พฤษภาคม 2564 เรื่อง รูปแบบการจำแนกประเภทรายรับ - รายจ่ายงบประมาณรายจ่ายประจำปี ขององค์กรปกครองส่วนท้องถิ่น

วัสดุเครื่องแต่งกาย

จำนวน

40,000 บาท

เพื่อจ่ายเป็นค่าจัดซื้อวัสดุเครื่องแต่งกาย ประเภท วัสดุคงทน วัสดุสิ้นเปลือง อาทิเช่น เครื่องแบบ/ชุด ปฏิบัติงาน เสื้อ กางเกง ผ้า เครื่องหมายต่างๆ ถุงมือ/ ถุงเท้า รองเท้า รองเท้า เข็มขัด หมวก ผ้าพันคอ เสื้อ สหกรณ์แสง เสื้อชูชีพ เครื่องแต่งกายสำหรับงาน กวาดถนน/ล้างท่อใส่สารเคมี ฯลฯ

เป็นไปตามหนังสือสั่งการ ดังนี้

- (1) หนังสือกระทรวงมหาดไทยด่วนที่สุด ที่ มท. 0808.2 / ว 3523 ลงวันที่ 20 มิถุนายน 2559 เรื่อง หลักเกณฑ์และอัตราค่าใช้จ่ายประกอบการพิจารณางบประมาณรายจ่ายประจำปี ในลักษณะ ค่าใช้สอย วัสดุ และค่าสาธารณูปโภค
- (2) หนังสือกรมส่งเสริมการปกครองท้องถิ่น ด่วนที่สุด ที่ มท.0808.2/ว 1248 ลงวันที่ 27 มิถุนายน 2559 เรื่อง แนวทางการพิจารณาสิ่งของที่ จัดเป็นวัสดุและครุภัณฑ์ ตามหลักการจำแนก ประเภทรายจ่ายตามงบประมาณ
- (3) ระเบียบกระทรวงมหาดไทยว่าด้วยการเบิกจ่าย ค่าวัสดุเครื่องแต่งกายของเจ้าหน้าที่ท้องถิ่น พ.ศ. 2560
- (4) ระเบียบกระทรวงมหาดไทยว่าด้วยการเบิก ค่าใช้จ่ายในการบริการงานขององค์กรปกครองส่วน ท้องถิ่น พ.ศ. 2562
- (5) หนังสือกรมส่งเสริมการปกครองท้องถิ่น ที่ มท. 0808.2 / ว 1095 ลงวันที่ 28 พฤษภาคม 2564 เรื่อง รูปแบบการจำแนกประเภทรายรับ - รายจ่าย งบประมาณรายจ่ายประจำปีขององค์กรปกครองส่วน ท้องถิ่น



งบลงทุน	รวม	216,000 บาท
ค่าครุภัณฑ์	รวม	216,000 บาท
ครุภัณฑ์การเกษตร		
จัดซื้อเครื่องพ่นหมอกควัน	จำนวน	59,000 บาท
เพื่อจ่ายเป็นค่าใช้จ่ายในการจัดซื้อเครื่องพ่นหมอกควัน		
จำนวน 1 เครื่อง เครื่องละ 59,000.- บาท		
- จัดหาตามบัญชีราคามาตรฐานครุภัณฑ์ ตามที่สำนัก		
มาตรฐานงบประมาณ สำนักงบประมาณ		
- เป็นไปตามหนังสือสั่งการ ดังนี้		
(1) หนังสือกระทรวงมหาดไทย ที่ มท.0808.2/		
ว 3523 ลงวันที่ 20 มิถุนายน 2559		
(2) หนังสือกระทรวงมหาดไทย ที่ มท.0808.2/		
ว 0444 ลงวันที่ 24 มกราคม 2561		
(3) หนังสือกระทรวงมหาดไทย ที่ มท.0808.2/		
ว 1989 ลงวันที่ 22 มิถุนายน 2552		
- แผนพัฒนาท้องถิ่น ( พ.ศ. 2566 - 2570 )		
เปลี่ยนแปลง ฉบับที่ 1 พ.ศ.2565		

## ครุภัณฑ์งานบ้านงานครัว

เครื่องตัดหญ้าแบบข้อแข็ง

จำนวน

28,500 บาท

เพื่อจ่ายเป็นค่าใช้จ่ายในการจัดซื้อเครื่องตัดหญ้า  
แบบข้อแข็ง จำนวน 3 เครื่อง.

เครื่องละ 9,500.- บาท

- จัดหาตามบัญชีราคามาตรฐานครุภัณฑ์ ตามที่  
สำนัก มาตรฐานงบประมาณ สำนักงบประมาณ
- เป็นไปตามหนังสือสั่งการ ดังนี้

(1) หนังสือกระทรวงมหาดไทย ที่ มท.0808.2/  
ว 3523 ลงวันที่ 20 มิถุนายน 2559

(2) หนังสือกระทรวงมหาดไทย ที่ มท.0808.2/  
ว 0444 ลงวันที่ 24 มกราคม 2561

(3) หนังสือกระทรวงมหาดไทย ที่ มท.0808.2/  
ว 1989 ลงวันที่ 22 มิถุนายน 2552

- แผนพัฒนาท้องถิ่น (พ.ศ.2566 - 2570)

หน้าที่ 370 ลำดับที่ 5

## ครุภัณฑ์คอมพิวเตอร์หรืออิเล็กทรอนิกส์

จัดซื้อเครื่องคอมพิวเตอร์ สำหรับงานประเมินผล จำนวน 22,000 บาท  
แบบที่ 1

จัดซื้อเครื่องคอมพิวเตอร์ สำหรับงานประมวลผล  
แบบที่ 1 \* (จอแสดงภาพขนาดไม่น้อยกว่า 19 นิ้ว)  
ราคา 22,000 บาท

## คุณลักษณะพื้นฐาน

- มีหน่วยประมวลผลกลาง (CPU) ไม่น้อยกว่า 6 แกนหลัก (6 core) และ 12 แกนเสมือน (12 Thread) และมีเทคโนโลยีเพิ่มสัญญาณนาฬิกาได้ในกรณีที่ต้องใช้ความสามารถในการประมวลผลสูง (Turbo Boost หรือ Max Boost) โดยมีความเร็วสัญญาณนาฬิกาสูงสุด ไม่น้อยกว่า 4.2 GHz
- จำนวน 1 หน่วย
- หน่วยประมวลผลกลาง (CPU) มีหน่วยความจำแบบ Cache Memory รวมในระดับ (Level) เดียวกัน ขนาดไม่น้อยกว่า 8 MB
- มีหน่วยประมวลผลเพื่อแสดงภาพ โดยมีคุณลักษณะอย่างใดอย่างหนึ่ง หรือดีกว่า ดังนี้
  - 1) เป็นแผงวงจรเพื่อแสดงภาพแยกจากแผงวงจรหลัก ที่มีหน่วยความจำ ขนาดไม่น้อยกว่า 2 GB หรือ
  - 2) มีหน่วยประมวลผลเพื่อแสดงภาพติดตั้งอยู่ภายใน หน่วยประมวลผลกลาง แบบ Graphics Processing Unit ที่สามารถใช้หน่วยความจำหลักในการแสดงภาพขนาดไม่น้อยกว่า 2 GB หรือ
  - 3) มีหน่วยประมวลผลเพื่อแสดงภาพที่มีความสามารถในการใช้หน่วยความจำหลักในการแสดงภาพ ขนาดไม่น้อยกว่า 2 GB
- มีหน่วยความจำหลัก (RAM) ชนิด DDR4 หรือ ดีกว่า มีขนาดไม่น้อยกว่า 8 GB
- มีหน่วยจัดเก็บข้อมูล ชนิด SATA หรือ ดีกว่า ขนาดความจุไม่น้อยกว่า 1 TB หรือชนิด Solid State Drive ขนาดความจุไม่น้อยกว่า 250 GB



จำนวน 1 หน่วย

- มี DVD-RW หรือดีกว่า จำนวน 1 หน่วย
- มีช่องเชื่อมต่อระบบ

เครือข่าย (Network Interface) แบบ 10/100/1000

Base-T หรือดีกว่า จำนวนไม่น้อยกว่า 1 ช่อง

- มีช่องเชื่อมต่อ (Interface) แบบ USB 2.0 หรือ

ดีกว่า ไม่น้อยกว่า 3 ช่อง

- มีแป้นพิมพ์และเมาส์
- มีจอแสดงผลภาพขนาดไม่น้อยกว่า 19 นิ้ว

จำนวน 1 หน่วย

- จัดหาตามเกณฑ์ราคากลางและคุณลักษณะพื้นฐาน  
การจัดหาอุปกรณ์และระบบคอมพิวเตอร์

จัดซื้อเครื่องพิมพ์แบบฉีดหมึกพร้อมติดตั้งถังหมึกพิมพ์	จำนวน	4,000	บาท
จัดซื้อเครื่องพิมพ์แบบฉีดหมึกพร้อมติดตั้งถังหมึกพิมพ์ (Ink Tank Printer) ราคา 4,000 บาท			
คุณลักษณะพื้นฐาน			
- เป็นเครื่องพิมพ์แบบฉีดหมึกพร้อมติดตั้งถังหมึกพิมพ์ (Ink Tank Printer) จากโรงงานผู้ผลิต			
- มีความละเอียดในการพิมพ์ไม่น้อยกว่า 1,200x1,200 dpi			
- มีความเร็วในการพิมพ์ร่างขาวดำสำหรับกระดาษขนาด A4 ไม่น้อยกว่า 19 หน้าต่อนาที (ppm) หรือ 8.8 ภาพต่อนาที			
- มีความเร็วในการพิมพ์ร่างสีสำหรับกระดาษขนาด A4 ไม่น้อยกว่า 15 หน้าต่อนาที (ppm) หรือ 5 ภาพต่อนาที (ipm)			
- มีช่องเชื่อมต่อ (Interface) แบบ USB 2.0 หรือดีกว่า จำนวนไม่น้อยกว่า 1 ช่อง			
- มีถาดใส่กระดาษได้รวมกันไม่น้อยกว่า 50 แผ่น			
- สามารถใช้ได้กับ A4, Letter, Legal และสามารถกำหนดขนาดของกระดาษเองได้			
- จัดหาตามเกณฑ์ราคากลางและคุณลักษณะพื้นฐาน			
การจัดหาอุปกรณ์และระบบคอมพิวเตอร์			

จัดซื้อเครื่องสำรองไฟฟ้า	จำนวน	2,500 บาท
จัดซื้อเครื่องสำรองไฟฟ้า ขนาด 800 VA		
ราคา 2,500 บาท		
คุณลักษณะพื้นฐาน		
- มีกำลังไฟฟ้าขาออก (Output) ไม่น้อยกว่า 800 VA (480 Watts)		
- สามารถสำรองไฟฟ้าได้ไม่น้อยกว่า 15 นาที		
- จัดหาตามเกณฑ์ราคากลางและคุณลักษณะพื้นฐาน		
การจัดหาอุปกรณ์และระบบคอมพิวเตอร์		

#### ค่าบำรุงรักษาและปรับปรุงครุภัณฑ์

ค่าซ่อมแซมและปรับปรุงครุภัณฑ์	จำนวน	100,000 บาท
เพื่อจ่ายเป็นค่าซ่อมแซมและปรับปรุงครุภัณฑ์		
รายจ่ายเพื่อซ่อมแซมบำรุงรักษาโครงสร้างของ		
ครุภัณฑ์ขนาดใหญ่ซึ่งไม่รวมถึงค่าซ่อมบำรุงตามปกติ		
หรือค่าซ่อมกลาง เช่น ซ่อมแซมเปลี่ยนหัวรถขยะ		
เปลี่ยนกระบะท้ายของรถบรรทุกขยะ เปลี่ยน		
ระบบไฮดรอลิก ทำสีใหม่ทั้งคัน เปลี่ยนเครื่องยนต์		
ใหม่ และวัสดุ ครุภัณฑ์ ประจำกอง ฯลฯ		
เป็นไปตามหนังสือสั่งการ ดังนี้		
(1) พระราชบัญญัติกำหนดแผนและขั้นตอนการ		
กระจายอำนาจให้แก่องค์กรปกครองส่วน		
ท้องถิ่น พ.ศ. 2542		
(2) หนังสือกรมส่งเสริมการปกครองท้องถิ่น ที่ มท.		
0808.2 /ว 1095 ลงวันที่ 28 พฤษภาคม 2564		
เรื่อง รูปแบบการจำแนกประเภทรายรับ - รายจ่าย		
งบประมาณรายจ่ายประจำปีขององค์กรปกครอง		
ส่วนท้องถิ่น		



แผนงานสร้างความเข้มแข็งของชุมชน

งานบริหารทั่วไปเกี่ยวกับสร้างความเข้มแข็งของชุมชน	รวม	831,641	บาท
<b>งบบุคลากร</b>	รวม	661,641	บาท
<b>เงินเดือน (ฝ่ายประจำ)</b>	รวม	661,641	บาท
<b>เงินเดือนข้าราชการ หรือพนักงานส่วนท้องถิ่น</b>	จำนวน	416,160	บาท

เพื่อจ่ายเป็นเงินเดือนพนักงานเทศบาลและจ่ายเป็นค่าปรับปรุงเงินเดือนประจำปี จำนวน 1 ตำแหน่ง  
1. นักพัฒนาชุมชน

- เป็นไปตามพระราชบัญญัติ พระราชกฤษฎีกา ประกาศ และหนังสือสั่งการ ดังนี้

1) พระราชบัญญัติระเบียบบริหารงานบุคคลส่วนท้องถิ่น พ.ศ. 2542

2) พระราชกฤษฎีกาการจ่ายเงินเดือน เงินปี บำเหน็จ บำนาญและเงินอื่นในลักษณะเดียวกัน พ.ศ. 2535

3) ประกาศคณะกรรมการมาตรฐานการบริหารงานบุคคลส่วนท้องถิ่น เรื่อง กำหนดมาตรฐานกลางการบริหารงานบุคคลส่วนท้องถิ่น (ฉบับที่ 11) ลงวันที่ 6 มิถุนายน 2560

4) หนังสือสำนักงาน ก.จ., ก.ท. และ ก.อบต. ด่วนที่สุด ที่ มท 0809.3/ว 2683 ลงวันที่ 15 ธันวาคม 2558 เรื่อง ประกาศ ก.จ., ก.ท. และ ก.อบต. เรื่อง มาตรฐานทั่วไปเกี่ยวกับอัตราเงินเดือนและวิธีการจ่ายเงินเดือนและประโยชน์ตอบแทนอื่น (ฉบับที่ 4) และประกาศ ก.จ., ก.ท. และ ก.อบต. เรื่องมาตรฐานทั่วไปเกี่ยวกับอัตราค่าจ้างและการให้ลูกจ้างขององค์กรปกครองส่วนท้องถิ่นได้รับค่าจ้าง (ฉบับที่ 4)

5) หนังสือสำนักงาน ก.จ., ก.ท. และ ก.อบต. ด่วนที่สุด ที่ มท 0809.3/ว 13 ลงวันที่ 3 กรกฎาคม 2561 ประกาศ ก.จ. ก.ท. และ ก.อบต. เรื่อง มาตรฐานทั่วไปเกี่ยวกับการกำหนดหลักเกณฑ์การเลื่อนขึ้นเงินเดือนข้าราชการและพนักงานส่วน

ท้องถิ่น (ฉบับที่ 2) พ.ศ. 2561

ค่าตอบแทนพนักงานจ้าง	จำนวน	245,481 บาท
เพื่อจ่ายเป็นค่าตอบแทนของพนักงานจ้างตามภารกิจ		
จำนวน 1 ตำแหน่ง		
1. ผู้ช่วยนักพัฒนาชุมชน		
- เป็นไปตามพระราชบัญญัติ พระราชกฤษฎีกา		
ประกาศ และหนังสือสั่งการ ดังนี้		
1) พระราชบัญญัติระเบียบบริหารงานบุคคลส่วน		
ท้องถิ่น พ.ศ. 2542		
2) พระราชกฤษฎีกาการจ่ายเงินเดือน เงินปี		
บำเหน็จ บำนาญและเงินอื่นในลักษณะ		
เดียวกัน พ.ศ. 2535		
3) หนังสือสำนักงาน ก.จ., ก.ท. และ ก.อบต.		
ที่ มท 0809.5/ว 36 ลง		
วันที่ 26 สิงหาคม 2558 เรื่อง ประกาศ ก.จ.,		
ก.ท. และ ก.อบต. เรื่อง มาตรฐานทั่วไปเกี่ยวกับ		
พนักงานจ้าง		

งบดำเนินงาน	รวม	170,000	บาท
ค่าใช้จ่าย	รวม	170,000	บาท
รายจ่ายเกี่ยวกับการปฏิบัติราชการที่ไม่เข้าลักษณะ รายจ่ายงบรายจ่ายอื่น ๆ			
ค่าใช้จ่ายในการเดินทางไปราชการ	จำนวน	15,000	บาท
<p>        เพื่อจ่ายเป็นค่าใช้จ่ายในการเดินทางไปราชการใน         ราชอาณาจักรและนอกราชอาณาจักร เช่น ค่าเบี้ย         เลี้ยงเดินทาง ค่าพาหนะ ค่าเช่าที่พัก ค่าบริการ         จอดรถ ณ ท่าอากาศยาน ค่าผ่านทางด่วนพิเศษ         ค่าธรรมเนียมในการใช้สนามบิน         ตามระเบียบและหนังสือสั่งการ ดังนี้</p>			
<p>        1) ระเบียบกระทรวงมหาดไทย ว่าด้วยค่าใช้จ่าย         ในการเดินทางไปราชการของเจ้าหน้าที่ท้องถิ่น         พ.ศ. 2555</p>			
<p>        2) พระราชกฤษฎีกาค่าใช้จ่ายในการเดินทางไป         ราชการ พ.ศ.2526 และที่แก้ไขเพิ่มเติม ฉบับที่ (2)         พ.ศ.2527, ฉบับที่ (3) พ.ศ.2528, ฉบับที่ (4)         พ.ศ.2529, ฉบับที่ (5) พ.ศ.2534, ฉบับที่ (6)         พ.ศ.2541, ฉบับที่ (7) พ.ศ.2548, ฉบับที่ (8)         พ.ศ.2553</p>			
<p>        3) หนังสือกระทรวงการคลังที่ กค0502/ว42         ลงวันที่ 26 กรกฎาคม 2550 เรื่องหลักเกณฑ์การ         เบิกค่าพาหนะรับจ้างข้ามเขตจังหวัด เงินชดเชย         และค่าใช้จ่ายอื่นที่จำเป็นต้องจ่ายเนื่องในการ         เดินทางไปราชการ</p>			
<p>        4) ระเบียบกระทรวงการคลังว่าด้วยค่าใช้จ่ายใน         การเดินทางไปราชการ พ.ศ.2550 และ (ฉบับที่ 2)         พ.ศ.2554</p>			
<p>        5) หนังสือกระทรวงการคลัง ส่วนที่สุด ที่ กค         0406.4/ว5 ลงวันที่ 31 มกราคม 2554</p>			
<p>        6) ระเบียบกระทรวงมหาดไทย ว่าด้วยค่าใช้จ่าย         ในการเดินทางไปราชการของเจ้าหน้าที่ท้องถิ่น         (ฉบับที่2) พ.ศ. 2559</p>			



7) ระเบียบกระทรวงมหาดไทย ว่าด้วยค่าใช้จ่าย  
ในการเดินทางไปราชการของเจ้าหน้าที่ท้องถิ่น  
(ฉบับที่ 3) พ.ศ. 2559

8) ระเบียบกระทรวงมหาดไทย ว่าด้วยค่าใช้จ่าย  
ในการเดินทางไปราชการของเจ้าหน้าที่ท้องถิ่น  
(ฉบับที่ 4) พ.ศ. 2561

9) ตามหนังสือกรมส่งเสริมการปกครองท้องถิ่น  
ที่ มท0808.2/ว1095 ลง 28 พ.ค.2564 เรื่อง  
รูปแบบการจําแนกประเภทรายรับ - รายจ่าย  
งบประมาณรายจ่ายประจำปีขององค์กรปกครอง  
ส่วนท้องถิ่น

10) หนังสือกระทรวงมหาดไทย ที่ มท 0808.2/ว  
1827 ลงวันที่ 26 มีนาคม 2564 เรื่องการเทียบ  
ตำแหน่งเพื่อประโยชน์ในการเบิกค่าใช้จ่ายในการ  
เดินทางไปราชการ

ค่าลงทะเบียนในการฝึกอบรม

จำนวน

15,000 บาท

เพื่อจ่ายเป็นค่าลงทะเบียนในการฝึกอบรม  
ตามระเบียบและหนังสือสั่งการ ดังนี้

1) ระเบียบกระทรวงมหาดไทย ว่าด้วยค่าใช้จ่ายในการเดินทางไปราชการของเจ้าหน้าที่  
ท้องถิ่น พ.ศ. 2555

2) พระราชกฤษฎีกาค่าใช้จ่ายในการเดินทางไปราชการ พ.ศ.2526 และที่แก้ไขเพิ่มเติม ฉบับที่ (2) พ.ศ.2527, ฉบับที่ (3) พ.ศ.2528, ฉบับที่ (4) พ.ศ.2529, ฉบับที่ (5) พ.ศ.2534, ฉบับที่ (6) พ.ศ.2541, ฉบับที่ (7) พ.ศ.2548, ฉบับที่ (8) พ.ศ.2553

3) หนังสือกระทรวงการคลังที่ กค0502/ว42 ลงวันที่ 26 กรกฎาคม 2550 เรื่องหลักเกณฑ์การเบิกค่าพาหนะรับจ้างข้ามเขตจังหวัด เงินชดเชย และค่าใช้จ่ายอื่นที่จำเป็นต้องจ่ายเนื่องในการเดินทางไปราชการ

4) ระเบียบกระทรวงการคลังว่าด้วยค่าใช้จ่ายในการเดินทางไปราชการ พ.ศ.2550 และ (ฉบับที่ 2) พ.ศ.2554

5) หนังสือกระทรวงการคลัง ด่วนที่สุด ที่ กค 0406.4/ว5 ลงวันที่ 31 มกราคม 2554

6) ระเบียบกระทรวงมหาดไทย ว่าด้วยค่าใช้จ่ายในการเดินทางไปราชการของเจ้าหน้าที่ท้องถิ่น (ฉบับที่ 2) พ.ศ. 2559

7) ระเบียบกระทรวงมหาดไทย ว่าด้วยค่าใช้จ่ายในการเดินทางไปราชการของเจ้าหน้าที่ท้องถิ่น ฉบับที่ 3) พ.ศ. 2559

8) ระเบียบกระทรวงมหาดไทย ว่าด้วยค่าใช้จ่ายในการเดินทางไปราชการของเจ้าหน้าที่ท้องถิ่น (ฉบับที่ 4) พ.ศ. 2561

9) ตามหนังสือกรมส่งเสริมการปกครองท้องถิ่น ที่ มท0808.2/ว1095 ลง 28 พ.ค.2564 เรื่อง

รูปแบบการจำแนกประเภทรายรับ - รายจ่าย  
งบประมาณรายจ่ายประจำปีขององค์กรปกครอง  
ส่วนท้องถิ่น

<p>โครงการด้านการพัฒนาสตรีและครอบครัว</p> <p>เพื่อจ่ายเป็นค่าใช้จ่ายในการจัดทำโครงการด้านการพัฒนาสตรีและครอบครัว โดยจ่ายเป็นค่าใช้จ่ายเกี่ยวกับการใช้และการตกแต่งสถานที่ ค่าใช้จ่ายในพิธีเปิดและปิดการฝึกอบรม ค่าวัสดุ เครื่องเขียน และอุปกรณ์ต่างๆ ในการฝึกอบรม ค่ากระเป๋หรือสิ่งที่ใช้บรรจุเอกสารสำหรับผู้เข้ารับการฝึกอบรม ค่าอาหารว่างและเครื่องดื่ม ค่าสมนาคุณวิทยากร ค่าอาหาร ค่าป้ายโครงการ ค่าใช้จ่ายอื่นที่จำเป็นสำหรับการจัดทำโครงการ</p> <p>ตามระเบียบ ดังนี้</p>	<p>จำนวน 10,000 บาท</p>
<p>1) ระเบียบกระทรวงมหาดไทยว่าด้วยค่าใช้จ่ายประชาชนตามอำนาจหน้าที่ขององค์กรปกครองส่วนท้องถิ่น พ.ศ.2560 และที่แก้ไขเพิ่มเติมถึง (ฉบับที่ 2) พ.ศ.2561</p> <p>2) ระเบียบกระทรวงมหาดไทยว่าด้วยค่าใช้จ่ายในการฝึกอบรมและการเข้ารับการฝึกอบรมของเจ้าหน้าที่ท้องถิ่น พ.ศ.2557 และที่แก้ไขเพิ่มเติม</p> <p>3) ระเบียบกระทรวงมหาดไทยว่าด้วยการเบิกจ่ายค่าใช้จ่ายในการจัดงาน การจัดการแข่งขันกีฬาและส่งนักกีฬาเข้าร่วมการแข่งขันขององค์กรปกครองส่วนท้องถิ่น พ.ศ.2559</p> <p>-แผนพัฒนาท้องถิ่น (พ.ศ. 2566 - 2570)</p> <p>หน้าที่ 327 ลำดับที่ 1</p>	



โครงการฝึกอบรมการทำขนมจีบและซาลาเปา	จำนวน	10,000 บาท
-------------------------------------	-------	------------

เพื่อจ่ายเป็นค่าใช้จ่ายในการจัดทำโครงการฝึกอบรมการทำขนมจีบและซาลาเปา โดยจ่ายเป็นค่าใช้จ่ายเกี่ยวกับการใช้และการตกแต่งสถานที่ ค่าใช้จ่ายในพิธีเปิดและปิดการฝึกอบรม ค่าวัสดุ เครื่องเขียน และอุปกรณ์ต่างๆ ในการฝึกอบรม ค่ากระเป๋าหรือสิ่งที่ใช้บรรจุเอกสารสำหรับผู้เข้ารับการฝึกอบรม ค่าอาหารว่างและเครื่องดื่ม ค่าสมนาคุณวิทยากร ค่าอาหาร ค่าป้ายโครงการ ค่าใช้จ่ายอื่นที่จำเป็นสำหรับการจัดทำโครงการหลักเกณฑ์การเบิกจ่ายเงินค่าจ้างเหมาบริการขององค์กรปกครองส่วนท้องถิ่น

1) ระเบียบกระทรวงมหาดไทยว่าด้วยการเบิกจ่ายค่าใช้จ่ายในการจัดงาน การจัดการแข่งขันกีฬาและการส่งนักกีฬาเข้าร่วมการแข่งขันกีฬาขององค์กร

ปกครองส่วนท้องถิ่น พ.ศ. 2559

-แผนพัฒนาท้องถิ่น (พ.ศ. 2566 - 2570)

หน้าที่ 301 ลำดับที่ 2

โครงการฝึกอบรมการให้ความรู้เกี่ยวกับการวางแผน ไทยผู้พิการและผู้ด้อยโอกาส	จำนวน	10,000 บาท
---	-------	------------

เพื่อจ่ายเป็นค่าใช้จ่ายในการจัดทำโครงการฝึกอบรม  
การให้ความรู้เกี่ยวกับการวางแผนไทยผู้พิการ และ  
ผู้ด้อยโอกาส โดยจ่ายเป็นค่าใช้จ่ายเกี่ยวกับการใช้  
และการตกแต่งสถานที่ ค่าใช้จ่ายในพิธีเปิดและปิด  
การฝึกอบรม ค่าวัสดุ เครื่องเขียน และอุปกรณ์  
ต่างๆ ในการฝึกอบรม ค่ากระเป๋หรือสิ่งที่ใช้บรรจุ  
เอกสารสำหรับผู้เข้ารับการฝึกอบรม ค่าอาหารว่าง  
และเครื่องดื่ม ค่าสมนาคุณวิทยากร ค่าอาหาร  
ค่าป้ายโครงการ ค่าใช้จ่ายอื่นที่จำเป็นสำหรับการ  
จัดทำโครงการ หลักเกณฑ์การเบิกจ่ายเงินค่าจ้าง  
เหมาบริการขององค์กรปกครองส่วนท้องถิ่น

1) ระเบียบกระทรวงมหาดไทยว่าด้วยการเบิกจ่าย  
ค่าใช้จ่ายในการจัดงาน การจัดการแข่งขันกีฬาและ  
การส่งนักกีฬาเข้าร่วมการแข่งขันกีฬาขององค์กร  
ปกครองส่วนท้องถิ่น พ.ศ. 2559  
-แผนพัฒนาท้องถิ่น (พ.ศ. 2566 - 2570)  
หน้าที่ 300 ลำดับที่ 1

<p>โครงการส่งเสริมผู้สูงวัยใส่ใจรักสุขภาพ</p> <p>เพื่อจ่ายเป็นค่าใช้จ่ายในการจัดทำโครงการส่งเสริมผู้สูงวัยใส่ใจรักสุขภาพ โดยมีค่าใช้จ่ายประกอบด้วย การตกแต่งสถานที่พิธีเปิด - ปิด ค่าวัสดุ - อุปกรณ์ ในการทำกิจกรรม ค่าป้ายโครงการ ฯลฯ</p> <p>- เป็นไปตามหนังสือสั่งการ และระเบียบ ดังนี้</p> <p>1) หนังสือกระทรวงมหาดไทย ที่ มท 0808.2/ว 7120 ลงวันที่ 9 ธันวาคม 2559 เรื่อง หลักเกณฑ์ การเบิกจ่ายเงินค่าจ้างเหมาบริการขององค์กรปกครองส่วนท้องถิ่น</p> <p>2) ระเบียบกระทรวงมหาดไทยว่าด้วยค่าใช้จ่ายในการฝึกอบรมและการเข้ารับการฝึกอบรมของเจ้าหน้าที่ท้องถิ่น พ.ศ.2557 และที่แก้ไขเพิ่มเติม -แผนพัฒนาท้องถิ่น (พ.ศ. 2566 - 2570) หน้าที่ 328 ลำดับที่ 4</p>	<p>จำนวน 20,000 บาท</p>
<p>โครงการสภาเด็กและเยาวชน</p> <p>เพื่อจ่ายเป็นค่าใช้จ่ายในการจัดทำโครงการสภาเด็กและเยาวชน</p> <p>โดยจ่ายเป็นค่าใช้จ่ายเกี่ยวกับการใช้และการตกแต่งสถานที่ ค่าใช้จ่ายในพิธีเปิดและปิดโครงการ ค่าวัสดุ เครื่องเขียน และอุปกรณ์ ค่าประกาศนียบัตรค่าถ่ายเอกสาร ค่าเช่าอุปกรณ์ต่างๆ ค่าอาหารว่าง และเครื่องดื่ม ค่าสมนาคุณวิทยากร ค่าอาหาร ค่าป้ายโครงการ ค่าใช้จ่ายอื่นที่จำเป็นในการจัดทำโครงการตามระเบียบ ดังนี้</p> <p>1) ระเบียบกระทรวงมหาดไทยว่าด้วยค่าใช้จ่ายในการฝึกอบรมและการเข้ารับการฝึกอบรมของเจ้าหน้าที่ท้องถิ่น พ.ศ.2557 และที่แก้ไขเพิ่มเติม -แผนพัฒนาท้องถิ่น (พ.ศ. 2566 - 2570) หน้าที่ 329 ลำดับที่ 5</p>	<p>จำนวน 10,000 บาท</p>



โครงการเสริมสร้างครอบครัวอบอุ่นเข้มแข็ง	จำนวน	50,000 บาท
<p>เพื่อจ่ายเป็นค่าใช้จ่ายในการจัดทำโครงการเสริมสร้างครอบครัวอบอุ่นเข้มแข็ง โดยมีค่าใช้จ่ายประกอบด้วย การตกแต่งสถานที่พิธีเปิด - ปิด ค่าวัสดุ - อุปกรณ์ ในการทำกิจกรรม ค่าป้ายโครงการ ฯลฯ</p> <p>- เป็นไปตามหนังสือสั่งการและระเบียบ ดังนี้</p> <p>1) หนังสือกระทรวงมหาดไทย ที่ มท 0808.2/ว7120 ลงวันที่ 9 ธันวาคม 2559 เรื่อง หลักเกณฑ์การเบิกจ่ายเงินค่าจ้างเหมาบริการขององค์กรปกครองส่วนท้องถิ่น</p> <p>2) ระเบียบกระทรวงมหาดไทยว่าด้วยการเบิกจ่ายค่าใช้จ่ายในการจัดงาน การจัดการแข่งขันกีฬาและการส่งนักกีฬาเข้าร่วมการแข่งขันกีฬาขององค์กรปกครองส่วนท้องถิ่น พ.ศ. 2559</p> <p>-แผนพัฒนาท้องถิ่น (พ.ศ. 2566 - 2570)</p> <p>หน้าที่ 329 ลำดับที่ 6</p>		

โครงการอบรมการทำสบู่จากสมุนไพร	จำนวน	10,000 บาท
--------------------------------	-------	------------

เพื่อจ่ายเป็นค่าใช้จ่ายในการจัดทำโครงการอบรมการทำสบู่จากสมุนไพร โดยจ่ายเป็นค่าใช้จ่ายเกี่ยวกับการใช้และการตกแต่งสถานที่ ค่าใช้จ่ายในพิธีเปิดและปิดการฝึกอบรม ค่าวัสดุ เครื่องเขียน และอุปกรณ์ต่างๆ ในการฝึกอบรม ค่ากระเป๋าหรือสิ่งที่ใช้บรรจุเอกสารสำหรับผู้เข้ารับการฝึกอบรมค่าอาหารว่างและเครื่องดื่ม ค่าสมนาคุณวิทยากร ค่าอาหาร ค่าป้ายโครงการ ค่าใช้จ่ายอื่นที่จำเป็นสำหรับการจัดทำโครงการหลักเกณฑ์การเบิกจ่ายเงินค่าจ้างเหมาบริการขององค์กรปกครองส่วนท้องถิ่น

1) ระเบียบกระทรวงมหาดไทยว่าด้วยการเบิกจ่ายค่าใช้จ่ายในการจัดงาน การจัดการแข่งขันกีฬาและการส่งนักกีฬาเข้าร่วมการแข่งขันกีฬาขององค์กรปกครองส่วนท้องถิ่น พ.ศ. 2559

-แผนพัฒนาท้องถิ่น (พ.ศ. 2566 - 2570)

หน้าที่ 301 ลำดับที่ 3

โครงการอบรมการให้ความรู้เกี่ยวกับสิทธิประโยชน์ของ  
ผู้พิการและผู้สูงอายุ จำนวน 10,000 บาท

เพื่อจ่ายเป็นค่าใช้จ่ายในการจัดทำโครงการอบรมการ  
ให้ความรู้เกี่ยวกับสิทธิประโยชน์ของผู้พิการและ  
ผู้สูงอายุ โดยจ่ายเป็นค่าใช้จ่ายเกี่ยวกับการใช้และการ  
ตกแต่งสถานที่ ค่าใช้จ่ายในพิธีเปิดและปิดการ  
ฝึกอบรม ค่าวัสดุ เครื่องเขียน และอุปกรณ์ต่างๆ  
ในการฝึกอบรม ค่ากระเปาะหรือสิ่งที่ใช้บรรจุเอกสาร  
สำหรับผู้เข้ารับการฝึกอบรม ค่าอาหารว่างและ  
เครื่องดื่ม ค่าสมนาคุณวิทยากร ค่าอาหาร  
ค่าป้ายโครงการ ค่าใช้จ่ายอื่นที่จำเป็นสำหรับการ  
จัดทำโครงการหลักเกณฑ์การเบิกจ่ายเงินค่าจ้างเหมา  
บริการขององค์กรปกครองส่วนท้องถิ่น

1) ระเบียบกระทรวงมหาดไทยว่าด้วยการเบิกจ่าย  
ค่าใช้จ่ายในการจัดงาน การจัดการแข่งขันกีฬาและ  
การส่งนักกีฬาเข้าร่วมการแข่งขันกีฬาขององค์กร  
ปกครองส่วนท้องถิ่น พ.ศ. 2559  
-แผนพัฒนาท้องถิ่น (พ.ศ. 2566 - 2570)  
หน้าที่ 330 ลำดับที่ 9.



โครงการอบรมคุณธรรมจริยธรรมแก่เยาวชน	จำนวน	10,000 บาท
-------------------------------------	-------	------------

เพื่อจ่ายเป็นค่าใช้จ่ายในการจัดทำโครงการอบรม  
คุณธรรมจริยธรรมแก่เยาวชน โดยจ่ายเป็นค่าใช้จ่าย  
เกี่ยวกับการใช้และการตกแต่งสถานที่ ค่าใช้จ่ายใน  
พิธีเปิดและปิดการฝึกอบรม ค่าวัสดุ เครื่อง  
เขียน และอุปกรณ์ต่างๆ ในการฝึกอบรม ค่า  
กระเป๋าคอมพิวเตอร์หรือสิ่งที่ใช้บรรจุเอกสารสำหรับผู้เข้ารับการ  
ฝึกอบรม

ค่าอาหารว่างและเครื่องดื่ม ค่าสมนาคุณ  
วิทยากร ค่าอาหาร ค่าป้ายโครงการ ค่าใช้จ่ายอื่น  
ที่จำเป็นสำหรับการจัดทำโครงการตาม  
ระเบียบ ดังนี้

1) ระเบียบกระทรวงมหาดไทยว่าด้วยค่าใช้จ่าย  
ในการฝึกอบรมและการเข้ารับการฝึกอบรมของ  
เจ้าหน้าที่ท้องถิ่น พ.ศ.2557 และที่แก้ไขเพิ่มเติม  
-แผนพัฒนาท้องถิ่น ( พ.ศ. 2566 - 2570)  
หน้าที่ 329 ลำดับที่ 7

แผนงานการศาสนา วัฒนธรรม และนันทนาการ

งานบริหารทั่วไปเกี่ยวกับศาสนา วัฒนธรรม และนันทนาการ	รวม	10,000	บาท
งบดำเนินงาน	รวม	10,000	บาท
ค่าใช้จ่าย	รวม	10,000	บาท
รายจ่ายเกี่ยวเนื่องกับการปฏิบัติราชการที่ไม่เข้าลักษณะ			
รายจ่ายงบรายจ่ายอื่น ๆ			
โครงการวันปิยมหาราช	จำนวน	10,000	บาท

เพื่อจ่ายเป็นค่าใช้จ่ายในการดำเนินการโครงการวัน  
ปิยมหาราช โดยมีค่าใช้จ่ายประกอบด้วยค่าการ  
ตกแต่งสถานที่ วัสดุ - อุปกรณ์ ค่าเช่าอุปกรณ์  
ต่าง ๆ ค่าอาหารว่างและเครื่องดื่ม ค่าอาหาร  
ค่าป้าย โครงการและค่าใช้จ่ายอื่น ๆ ที่จำเป็นและ  
เกี่ยวข้อง ฯลฯ

-เป็นไปตามหนังสือสั่งการและระเบียบ ดังนี้

1. หนังสือกระทรวงมหาดไทย ที่ มท 080.8/  
ว 7120 ลงวันที่ 9 ธันวาคม 2559 เรื่อง หลักเกณฑ์  
การเบิกจ่ายเงินค่าจ้างเหมาบริการขององค์กร  
ปกครองส่วนท้องถิ่น

2. หนังสือกระทรวงมหาดไทยว่าด้วยการเบิกจ่าย  
ค่าใช้จ่ายในการจัดงานการจัดการแข่งขันกีฬาและ  
การส่งนักกีฬาเข้าร่วมการแข่งขันกีฬาขององค์กร  
ปกครองส่วนท้องถิ่น พ.ศ. 2559

3. ระเบียบกระทรวงมหาดไทยว่าด้วยการเบิก  
ค่าใช้จ่ายในการจัดงาน การจัดกิจกรรมสาธารณะ  
การส่งเสริมกีฬาและการแข่งขันกีฬาขององค์กร  
ปกครองส่วนท้องถิ่น พ.ศ. 2564

-แผนพัฒนาท้องถิ่น ( พ.ศ.2566 - 2570 )

หน้า 350 ลำดับที่ 11

งานกีฬาและนันทนาการ	รวม	140,000	บาท
งบดำเนินงาน	รวม	140,000	บาท
ค่าใช้จ่าย	รวม	140,000	บาท
รายจ่ายเกี่ยวเนื่องกับการปฏิบัติราชการที่ไม่เข้าลักษณะ รายจ่ายงบรายจ่ายอื่น ๆ			
โครงการจัดการแข่งขันกีฬาประชาชนสัมพันธ์เทศบาล ตำบลอ่างศิลา	จำนวน	120,000	บาท

เพื่อจ่ายเป็นค่าใช้จ่ายในการดำเนินโครงการจัดการ  
แข่งขันกีฬาประชาชนสัมพันธ์เทศบาลตำบลอ่าง  
ศิลา โดยมีค่าใช้จ่ายประกอบด้วยค่ารับรองผู้ที่เชิญ  
มาร่วมงานและผู้ที่มาพร้อมประกอบกิจกรรม เช่น  
ค่าอาหารว่างและเครื่องดื่มค่าอาหารว่างและ  
เครื่องดื่มไม่มีแอลกอฮอล์ ค่าใช้จ่ายเกี่ยวกับ  
จัดสถานที่เงินรางวัลการแข่งขัน ค่าตอบแทน  
คณะกรรมการและค่าใช้จ่ายอื่น ๆ ที่จำเป็นและ  
เกี่ยวข้อง ฯลฯ

-เป็นไปตามหนังสือสั่งการ ดังนี้

1.หนังสือกระทรวงมหาดไทย ที่ มท 080.8/  
ว 7120 ลงวันที่ 9 ธันวาคม 2559 เรื่อง  
หลักเกณฑ์การเบิกจ่ายเงินค่าจ้างเหมาบริการของ  
องค์กรปกครองส่วนท้องถิ่น

2.หนังสือกระทรวงมหาดไทยว่าด้วยการเบิกจ่าย  
ค่าใช้จ่ายในการจัดงาน การจัดการแข่งขันกีฬาและ  
การส่งนักกีฬาเข้าร่วมการแข่งขันกีฬาขององค์กร  
ปกครองส่วนท้องถิ่น พ.ศ. 2559

3.ระเบียบกระทรวงมหาดไทยว่าด้วยการเบิก  
ค่าใช้จ่ายในการจัดงาน การจัดกิจกรรมสาธารณะ  
การส่งเสริมกีฬาและการแข่งขันกีฬาขององค์กร  
ปกครองส่วนท้องถิ่น พ.ศ. 2564

- แผนพัฒนาท้องถิ่น ( พ.ศ.2566-2570 )

หน้า 348 ข้อ 8



โครงการจัดการแข่งขันฟุตบอล

จำนวน

20,000 บาท

เพื่อจ่ายเป็นค่าใช้จ่ายในการดำเนินโครงการจัดการแข่งขันฟุตบอล โดยมีค่าใช้จ่ายประกอบด้วย ครอบครองผู้ที่เชิญมาร่วมงานและผู้ที่มีมาร่วมประกอบกิจกรรม เช่น ค่าอาหารว่างและเครื่องดื่มค่าอาหารว่างและเครื่องดื่มไม่มีแอลกอฮอล์ ค่าใช้จ่ายเกี่ยวกับ จัดสถานที่เงินรางวัลการแข่งขัน ค่าตอบแทนคณะกรรมการและค่าใช้จ่ายอื่น ๆ ที่จำเป็นและเกี่ยวข้อง ฯลฯ

-เป็นไปตามหนังสือสั่งการ ดังนี้

1.หนังสือกระทรวงมหาดไทย ที่ มท 080.8/ว 7120 ลงวันที่ 9 ธันวาคม 2559 เรื่อง หลักเกณฑ์การเบิกจ่ายเงินค่าจ้างเหมาบริการขององค์กรปกครองส่วนท้องถิ่น

2.หนังสือกระทรวงมหาดไทยว่าด้วยการเบิกจ่ายค่าใช้จ่ายในการจัดงาน การจัดการแข่งขันกีฬาและการส่งนักกีฬาเข้าร่วมการแข่งขันกีฬาขององค์กรปกครองส่วนท้องถิ่น พ.ศ. 2559

3.ระเบียบกระทรวงมหาดไทยว่าด้วยการเบิกค่าใช้จ่ายในการจัดงาน การจัดกิจกรรมสาธารณะ การส่งเสริมกีฬาและการแข่งขันกีฬาขององค์กรปกครองส่วนท้องถิ่น พ.ศ. 2564

- แผนพัฒนาท้องถิ่น ( พ.ศ.2566-2570 )

หน้า 349 ข้อ 9

งานศาสนาวัดธรรมท้องถิ่น	รวม	380,000	บาท
งบดำเนินงาน	รวม	380,000	บาท
ค่าใช้จ่าย	รวม	380,000	บาท
รายจ่ายเกี่ยวเนื่องกับการปฏิบัติราชการที่ไม่เข้าลักษณะ รายจ่ายงบรายจ่ายอื่น ๆ			
โครงการกิจกรรมงานประเพณีแห่เทียนเข้าพรรษาและ ส่งเสริมท่องเที่ยว	จำนวน	120,000	บาท
เพื่อจ่ายเป็นค่าใช้จ่ายในการดำเนินโครงการกิจกรรม งานประเพณีแห่เทียนเข้าพรรษาและส่งเสริม ท่องเที่ยว โดยมีค่าใช้จ่ายประกอบด้วยค่ารับรองผู้ที่ เชิญมาร่วมงาน และผู้ที่มาร่วมประกอบกิจกรรม เช่น ค่าอาหารว่างและเครื่องดื่มค่าอาหารว่างและ เครื่องดื่มไม่มีแอลกอฮอล์ ค่าใช้จ่ายเกี่ยวกับจัด สถานที่เงินรางวัลการแข่งขัน ค่าตอบแทน คณะกรรมการและค่าใช้จ่ายอื่น ๆ ที่จำเป็นและ เกี่ยวข้อง ฯลฯ			
-เป็นไปตามหนังสือสั่งการ ดังนี้			
1. หนังสือกระทรวงมหาดไทย ที่ มท 080.8/ ว 7120 ลงวันที่ 9 ธันวาคม 2559 เรื่อง หลักเกณฑ์ การเบิกจ่ายเงินค่าจ้างเหมาบริการขององค์กร ปกครองส่วนท้องถิ่น			
2. หนังสือกระทรวงมหาดไทยว่าด้วยการเบิกจ่าย ค่าใช้จ่ายในการจัดงานการจัดการแข่งขันกีฬาและ การส่งนักกีฬาเข้าร่วมการแข่งขันกีฬาขององค์กร ปกครองส่วนท้องถิ่น พ.ศ. 2559			
3. ระเบียบกระทรวงมหาดไทยว่าด้วยการเบิก ค่าใช้จ่ายในการจัดงาน การจัดกิจกรรมสาธารณะ การส่งเสริมกีฬาและการแข่งขันกีฬาขององค์กร ปกครองส่วนท้องถิ่น พ.ศ. 2564			
- แผนพัฒนาท้องถิ่น ( พ.ศ.2566-2570 )			
หน้า 344 ข้อ 3			

โครงการจัดกิจกรรมประเพณีลอยกระทง	จำนวน	100,000 บาท
<p>เพื่อจ่ายเป็นค่าใช้จ่ายในการดำเนินโครงการจัดกิจกรรมประเพณีลอยกระทง โดยมีค่าใช้จ่ายประกอบด้วยค่ารับรองผู้ที่เชิญมาร่วมงานและผู้ที่มาพร้อมประกอบกิจกรรม เช่น ค่าอาหารว่างและเครื่องดื่มค่าอาหารว่างและเครื่องดื่มไม่มีแอลกอฮอล์ ค่าใช้จ่ายเกี่ยวกับจัดสถานที่เงินรางวัลการแข่งขัน ค่าตอบแทนคณะกรรมการและค่าใช้จ่ายอื่น ๆ ที่จำเป็นและเกี่ยวข้อง ฯลฯ</p>		
<p>-เป็นไปตามหนังสือสั่งการ ดังนี้</p>		
<p>1.หนังสือกระทรวงมหาดไทย ที่ มท 080.8/ว 7120 ลงวันที่ 9 ธันวาคม 2559 เรื่อง หลักเกณฑ์การเบิกจ่ายเงินค่าจ้างเหมาบริการขององค์กรปกครองส่วนท้องถิ่น</p>		
<p>2.หนังสือกระทรวงมหาดไทยว่าด้วยการเบิกจ่ายค่าใช้จ่ายในการจัดงานการจัดการแข่งขันกีฬาและการส่งนักกีฬาเข้าร่วมการแข่งขันกีฬาขององค์กรปกครองส่วนท้องถิ่น พ.ศ. 2559</p>		
<p>3.ระเบียบกระทรวงมหาดไทยว่าด้วยการเบิกค่าใช้จ่ายในการจัดงาน การจัดกิจกรรมสาธารณะ การส่งเสริมกีฬาและการแข่งขันกีฬาขององค์กรปกครองส่วนท้องถิ่น พ.ศ. 2564</p>		
<p>- แผนพัฒนาท้องถิ่น ( พ.ศ.2566-2570 )</p>		
<p>หน้า 342 ข้อ 1</p>		



โครงการจัดกิจกรรมประเพณีสงกรานต์

จำนวน

100,000 บาท

เพื่อจ่ายเป็นค่าใช้จ่ายในการดำเนินโครงการจัดกิจกรรมประเพณีสงกรานต์ โดยมีค่าใช้จ่ายประกอบด้วยค่ารับรองผู้ที่เชิญมาร่วมงานและผู้ที่มาร่วมประกอบกิจกรรมเช่นค่าอาหารว่างและเครื่องดื่มค่าอาหารว่างและเครื่องดื่มไม่มีแอลกอฮอล์ ค่าใช้จ่ายเกี่ยวกับจัดสถานที่เงินรางวัลการแข่งขัน ค่าตอบแทนคณะกรรมการและค่าใช้จ่ายอื่น ๆ ที่จำเป็นและเกี่ยวข้อง ฯลฯ

-เป็นไปตามหนังสือสั่งการ ดังนี้

1. หนังสือกระทรวงมหาดไทย ที่ มท 080.8/ว 7120 ลงวันที่ 9 ธันวาคม 2559 เรื่อง หลักเกณฑ์การเบิกจ่ายเงินค่าจ้างเหมาบริการขององค์กรปกครองส่วนท้องถิ่น

2. หนังสือกระทรวงมหาดไทยว่าด้วยการเบิกจ่ายค่าใช้จ่ายในการจัดงาน การจัดการแข่งขันกีฬาและการส่งนักกีฬาเข้าร่วมการแข่งขันกีฬาขององค์กรปกครองส่วนท้องถิ่น พ.ศ. 2559

3. ระเบียบกระทรวงมหาดไทยว่าด้วยการเบิกค่าใช้จ่ายในการจัดงาน การจัดกิจกรรมสาธารณะ การส่งเสริมกีฬาและการแข่งขันกีฬาขององค์กรปกครองส่วนท้องถิ่น พ.ศ. 2564

- แผนพัฒนาท้องถิ่น ( พ.ศ.2566-2570 )

หน้า 343 ข้อ 2

โครงการร่วมงานจัดงานบุญคุณสถานกุ่มข้าวใหญ่ (จุมมณี)	จำนวน	30,000 บาท
<p>เพื่อจ่ายเป็นค่าใช้จ่ายในการดำเนินโครงการร่วมงาน จัดงานบุญคุณสถานกุ่มข้าวใหญ่ (จุมมณี) โดยมี ค่าใช้จ่ายประกอบด้วยค่ารับรองผู้ที่เชิญมาร่วมงาน และผู้ที่มาร่วมประกอบกิจกรรม เช่น ค่าอาหารว่าง และเครื่องดื่มค่าอาหารว่างและเครื่องดื่มไม่มี แอลกอฮอล์ ค่าใช้จ่ายเกี่ยวกับจัดสถานที่เงินรางวัล การแข่งขัน ค่าตอบแทนคณะกรรมการและ ค่าใช้จ่ายอื่นๆที่จำเป็นและเกี่ยวข้อง ฯลฯ -เป็นไปตามหนังสือสั่งการ ดังนี้</p>		
<p>1.หนังสือกระทรวงมหาดไทย ที่ มท 080.8/ ว 7120 ลงวันที่ 9 ธันวาคม 2559 เรื่อง หลักเกณฑ์ การเบิกจ่ายเงินค่าจ้างเหมาบริการขององค์กร ปกครองส่วนท้องถิ่น</p>		
<p>2.หนังสือกระทรวงมหาดไทยว่าด้วยการเบิกจ่าย ค่าใช้จ่ายในการจัดงาน การจัดการแข่งขันกีฬาและ การส่งนักกีฬาเข้าร่วมการแข่งขันกีฬาขององค์กร ปกครองส่วนท้องถิ่น พ.ศ. 2559</p>		
<p>3.ระเบียบกระทรวงมหาดไทยว่าด้วยการเบิก ค่าใช้จ่ายในการจัดงาน การจัดกิจกรรมสาธารณะ การส่งเสริมกีฬาและการแข่งขันกีฬาขององค์กร ปกครองส่วนท้องถิ่น พ.ศ. 2564</p>		
<p>- แผนพัฒนาท้องถิ่น ( พ.ศ.2566-2570 ) หน้า 345 ข้อ 4</p>		

<p>โครงการสืบสานวัฒนธรรมภูมิปัญญาท้องถิ่น (บุญข้าชะ)</p> <p>เพื่อจ่ายเป็นค่าใช้จ่ายในการดำเนินโครงการสืบสานวัฒนธรรมภูมิปัญญาท้องถิ่น ( บุญข้าชะ ) โดยมีค่าใช้จ่ายประกอบด้วยค่ารับรองผู้ที่เชิญมาร่วมงาน และผู้ที่มีมาร่วมประกอบกิจกรรมเช่น ค่าอาหารว่าง และเครื่องดื่มค่าอาหารว่างและเครื่องดื่มไม่มีแอลกอฮอล์ ค่าใช้จ่ายเกี่ยวกับจัดสถานที่เงินรางวัล การแข่งขัน ค่าตอบแทนคณะกรรมการและค่าใช้จ่ายอื่น ๆ ที่จำเป็นและเกี่ยวข้อง ฯลฯ</p> <p>-เป็นไปตามหนังสือสั่งการ ดังนี้</p> <p>1.หนังสือกระทรวงมหาดไทย ที่ มท 080.8/ว 7120 ลงวันที่ 9 ธันวาคม 2559 เรื่อง หลักเกณฑ์การเบิกจ่ายเงินค่าจ้างเหมาบริการขององค์กรปกครองส่วนท้องถิ่น</p> <p>2.หนังสือกระทรวงมหาดไทยว่าด้วยการเบิกจ่ายค่าใช้จ่ายในการจัดงานการจัดการแข่งขันกีฬาและการส่งนักกีฬาเข้าร่วมการแข่งขันกีฬาขององค์กรปกครองส่วนท้องถิ่น พ.ศ. 2559</p> <p>3. ระเบียบกระทรวงมหาดไทยว่าด้วยการเบิกค่าใช้จ่ายในการจัดงาน การจัดกิจกรรมสาธารณะ การส่งเสริมกีฬาและการแข่งขันกีฬาขององค์กรปกครองส่วนท้องถิ่น พ.ศ. 2564</p> <p>- แผนพัฒนาท้องถิ่น ( พ.ศ.2566-2570 )</p> <p>หน้า 345 ข้อ 5</p>	จำนวน	10,000 บาท
--	-------	------------



โครงการอนุรักษ์ฟื้นฟู สืบสานงานประเพณีในท้องถิ่น ฮีดลิสสองคลองลิสสี่	จำนวน	10,000 บาท
---	-------	------------

เพื่อจ่ายเป็นค่าใช้จ่ายในการดำเนินโครงการอนุรักษ์  
ฟื้นฟู สืบสานงาน ประเพณีในท้องถิ่นฮีดลิสสอง  
คลองลิสสี่ โดยมีค่าใช้จ่ายประกอบด้วย การตกแต่ง  
สถานที่พิธีเปิด-ปิด คำว่าวัสดุ-อุปกรณ์ ในการทำ  
กิจกรรม ค่าป้าย โครงการ ฯลฯ

- เป็นไปตามหนังสือสั่งการ

1. หนังสือกระทรวงมหาดไทย ที่ มท 0808.2/  
ว 7120 ลงวันที่ 9 ธันวาคม 2559 เรื่อง  
หลักเกณฑ์การเบิกจ่ายเงินค่าจ้างเหมาบริการของ  
องค์กรปกครองส่วนท้องถิ่น

2. ระเบียบกระทรวงมหาดไทยว่าด้วยการเบิกจ่าย  
ค่าใช้จ่ายในการจัดงานการจัดการแข่งขันกีฬาและ  
การส่งนักกีฬาเข้าร่วมการแข่งขันกีฬาขององค์กร  
ปกครองส่วนท้องถิ่น พ.ศ. 2559

3. ระเบียบกระทรวงมหาดไทยว่าด้วยการเบิก  
ค่าใช้จ่ายในการจัดงาน การจัดกิจกรรมสาธารณะ  
การส่งเสริมกีฬาและการแข่งขันกีฬาขององค์กร  
ปกครองส่วนท้องถิ่น พ.ศ. 2564

- แผนพัฒนาท้องถิ่น ( พ.ศ.2566-2570 )

หน้า 347 ข้อ 7

โครงการอนุรักษ์ศิลปะ วัฒนธรรมประเพณีและภูมิปัญญาไทย	จำนวน	10,000 บาท
---	-------	------------

เพื่อจ่ายเป็นค่าใช้จ่ายในการดำเนินโครงการส่งเสริมอนุรักษ์ศิลปวัฒนธรรมประเพณีและภูมิปัญญาไทย โดยมีค่าใช้จ่ายประกอบด้วยค่าตกแต่งสถานที่พิธีเปิด-ปิด ค่าวัสดุ-อุปกรณ์ ในการทำกิจกรรม ค่าป้าย โครงการ ฯลฯ

- เป็นไปตามหนังสือสั่งการ

1. หนังสือกระทรวงมหาดไทย ที่ มท 0808.2/ว 7120 ลงวันที่ 9 ธันวาคม 2559 เรื่อง หลักเกณฑ์การเบิกจ่ายเงินค่าจ้างเหมาบริการ ขององค์กรปกครองส่วนท้องถิ่น

2. ระเบียบกระทรวงมหาดไทยว่าด้วยการเบิกจ่ายค่าใช้จ่ายในการจัดงาน การจัดการแข่งขันกีฬาและการส่งนักกีฬาเข้าร่วมการแข่งขันกีฬาขององค์กรปกครองส่วนท้องถิ่น พ.ศ. 2559

3. ระเบียบกระทรวงมหาดไทยว่าด้วยการเบิกค่าใช้จ่ายในการจัดงาน การจัดกิจกรรมสาธารณะ การส่งเสริมกีฬาและการแข่งขันกีฬาขององค์กรปกครองส่วนท้องถิ่น พ.ศ. 2564

- แผนพัฒนาท้องถิ่น ( พ.ศ.2566-2570 )

หน้า 347 ข้อ 6

แผนงานอุตสาหกรรมและการโยธา

งานก่อสร้าง	รวม	2,214,000	บาท
งบลงทุน	รวม	2,214,000	บาท
ค่าที่ดินและสิ่งก่อสร้าง	รวม	2,214,000	บาท
ค่าก่อสร้างสิ่งสาธารณูปการ			
โครงการก่อสร้างรางระบายน้ำ ค.ส.ล. ซอยเกษมสุข หมู่ที่ 4 บ้านอ่างหินสามัคคี ตำบลอ่างศิลา อำเภอพิบูลมังสาหาร จังหวัดอุบลราชธานี	จำนวน	475,000	บาท
ปริมาณงาน งานรางระบายน้ำ ค.ส.ล.กว้าง 0.50 ม. ลึก 0.40 - 0.60 ม. ผนังข้างหนา 0.12 ม. ระยะทางยาว 157 ม. (สองข้างถนน ทิศตะวันออก 82 เมตร ทิศตะวันตก 75 เมตร) พร้อมบ่อพัก จำนวน 15 บ่อ และฝาเหล็กตะแกรงบ่อพัก ขนาดกว้าง 0.60 x 1.00 ม. พร้อมป้ายโครงการ จำนวน 1 ป้าย (ตามปริมาณงาน ปร.4, ปร.5, ปร.6 และตามแบบแปลนเทศบาลตำบลอ่างศิลากำหนด)			
โครงการก่อสร้างรางระบายน้ำ ค.ส.ล. ซอยประชา นุเคราะห์ หมู่ที่ 3 บ้านอ่างหินใต้ ตำบลอ่างศิลา อำเภอพิบูลมังสาหาร จังหวัดอุบลราชธานี	จำนวน	407,000	บาท
ปริมาณงาน งานรางระบายน้ำ ค.ส.ล.กว้าง 0.50 ม. ลึก 0.40 - 0.60 ม. ผนังข้างหนา 0.12 ม. ระยะทางยาว 134 ม. พร้อมบ่อพัก จำนวน 13 บ่อ และฝาเหล็กตะแกรงบ่อพักขนาดกว้าง 0.60x1.00ม. พร้อมป้ายโครงการ จำนวน 1 ป้าย (ตามปริมาณงาน ปร.4 , ปร.5 , ปร.6 และตามแบบแปลนเทศบาลตำบลอ่างศิลากำหนด)			



โครงการปรับปรุงพื้นที่กำจัดขยะมูลฝอย เทศบาลตำบล  
อ่างศิลา จำนวน 50,000 บาท

ปริมาณงาน ขุดบ่อขยะกว้าง 8.00 เมตร  
ยาว 20 เมตร ลึก 4.00 เมตร จำนวน 1 บ่อ  
หรือปริมาตรดินขุดไม่น้อยกว่า 480 ลูกบาศก์เมตร  
ลงลูกรังถนนทางเข้า กว้างเฉลี่ย 5.00 เมตร  
ยาว 95 เมตร ลูกรังหนาเฉลี่ย 0.15 เมตร  
ปริมาตรลูกรัง 72 ลูกบาศก์เมตร พร้อมเกรดปรับ  
เฉลี่ย พร้อมป้ายโครงการ จำนวน 1 ป้าย (ตาม  
ปริมาณงาน ปร.4 , ปร.5 , ปร.6 ตามแบบแปลน  
เทศบาลตำบลอ่างศิลากำหนด)

โครงการเสริมผิวแอสฟัลติกคอนกรีตถนนแก่นเมือง หมู่  
ที่ 9 บ้านศิลารักษ์ ตำบลอ่างศิลา อำเภอพิบูลมังสาหาร  
จังหวัดอุบลราชธานี จำนวน 452,000 บาท

ปริมาณงาน ถนนแก่นเมือง กว้างเฉลี่ย 5.00 ม.  
ระยะทาง 200 ม. หนา 0.05 ม. หรือพื้นที่  
ดำเนินการไม่น้อยกว่า 1,000 ตร.ม. พร้อมป้าย  
โครงการ จำนวน 1 ป้าย (ตามแบบมาตรฐาน  
รายการประกอบแบบงานเสริมผิวและซ่อมสร้างผิว  
แอสฟัลติกคอนกรีต แบบเลขที่ บร -102/56 และ  
แบบแนะนำงานซ่อมสร้างผิวทางแอสฟัลติกคอนก  
รีต แบบเลขที่ บร-306/56 กรมทางหลวง  
ชนบท สำนักบำรุงทาง)

<p>โครงการเสริมผิวแอสฟัลติกคอนกรีตถนนโนนโพธิ์ หมู่ที่ 5 บ้านโนนโพธิ์ ตำบลอ่างศิลา อำเภอพิบูลมังสาหาร จังหวัดอุบลราชธานี</p> <p>ปริมาณงาน ถนนโนนโพธิ์ กว้างเฉลี่ย 5.00 ม. ระยะทาง 200 ม. หน้า 0.05 ม. หรือพื้นที่ ดำเนินการไม่น้อยกว่า 1,000 ตร.ม. พร้อมป้าย โครงการ จำนวน 1 ป้าย (ตามแบบมาตรฐาน รายการประกอบแบบงานเสริมผิวและซ่อมสร้างผิวแอสฟัลติกคอนกรีต แบบเลขที่ בר -102/56 และแบบแนะนำงานซ่อมสร้างผิวทางแอสฟัลติกคอนกรีต แบบเลขที่ בר-306/56 กรมทางหลวงชนบท สำนักบำรุงทาง)</p>	จำนวน	452,000 บาท
<p>โครงการเสริมผิวแอสฟัลติกคอนกรีตถนนบุญประสงค์ หมู่ที่ 2 บ้านอ่างหินเหนือ ตำบลอ่างศิลา อำเภอพิบูลมังสาหาร จังหวัดอุบลราชธานี</p> <p>ปริมาณงาน ถนนบุญประสงค์ กว้างเฉลี่ย 5.00 ม. ระยะทาง 145 ม. หน้า 0.05 ม. หรือพื้นที่ ดำเนินการไม่น้อยกว่า 725 ตร.ม. พร้อมป้าย โครงการ จำนวน 1 ป้าย (ตามแบบมาตรฐาน รายการประกอบแบบงานเสริมผิวและซ่อมสร้างผิวแอสฟัลติกคอนกรีต แบบเลขที่ בר -102/56 และแบบแนะนำงานซ่อมสร้างผิวทางแอสฟัลติกคอนกรีต แบบเลขที่ בר-306/56 กรมทางหลวงชนบท สำนักบำรุงทาง)</p>	จำนวน	328,000 บาท
<p>ค่าชดเชยสัญญาแบบปรับราคาได้ (ค่า K)</p>		
<p>ค่าชดเชยสัญญาแบบปรับราคาได้ (ค่า K) เพื่อจ่ายเป็นค่าชดเชยสัญญาแบบปรับราคาได้ (ค่า K) (ค่าก่อสร้างสิ่งสาธารณูปโภคและสาธารณูปการ)</p>	จำนวน	50,000 บาท

แผนงานการพาณิชย์

งานกิจการประปา	รวม	586,912	บาท
งบบุคลากร	รวม	576,912	บาท
เงินเดือน (ฝ่ายประจำ)	รวม	576,912	บาท
เงินเดือนข้าราชการ หรือพนักงานส่วนท้องถิ่น	จำนวน	393,600	บาท
<p>        เพื่อจ่ายเป็นเงินเดือนพนักงานเทศบาล และจ่ายเป็นเงินปรับปรุงเงินเดือนประจำปี จำนวน 1 อัตรา ได้แก่</p> <p>        1. ผู้อำนวยการกองประปา</p> <p>        - เป็นไปตามพระราชบัญญัติ พระราชกฤษฎีกา ประกาศ และหนังสือสั่งการ ดังนี้</p> <p>            1) พระราชบัญญัติระเบียบบริหารงานบุคคลส่วนท้องถิ่น พ.ศ. 2542</p> <p>            2) พระราชกฤษฎีกาการจ่ายเงินเดือนเงินปี บำเหน็จ บำนาญและเงินอื่นในลักษณะเดียวกัน พ.ศ. 2535</p> <p>            3) ประกาศคณะกรรมการมาตรฐานการบริหารงานบุคคลส่วนท้องถิ่น เรื่อง กำหนดมาตรฐานกลางการบริหารงานบุคคลส่วนท้องถิ่น (ฉบับที่ 11) ลงวันที่ 6 มิถุนายน 2560</p> <p>            4) หนังสือสำนักงาน ก.จ., ก.ท. และ ก.อบต. ด่วนที่สุด ที่ มท 0809.3/ว 2683 ลงวันที่ 15 ธันวาคม 2558 เรื่อง ประกาศ ก.จ., ก.ท. และ ก.อบต. เรื่อง มาตรฐานทั่วไปเกี่ยวกับอัตราเงินเดือนและวิธีการจ่ายเงินเดือนและประโยชน์ตอบแทนอื่น (ฉบับที่ 4) และประกาศ ก.จ., ก.ท. และ ก.อบต. เรื่องมาตรฐานทั่วไปเกี่ยวกับอัตราค่าจ้างและการให้ลูกจ้างขององค์กรปกครองส่วนท้องถิ่นได้รับค่าจ้าง (ฉบับที่ 4)</p> <p>            5) หนังสือสำนักงาน ก.จ., ก.ท. และ ก.อบต. ด่วนที่สุด ที่ มท 0809.3/ว 13 ลงวันที่ 3 กรกฎาคม 2561 ประกาศ ก.จ. ก.ท. และ</p>			



ก.อบต. เรื่อง มาตรฐานทั่วไปเกี่ยวกับการกำหนด  
หลักเกณฑ์การเลื่อนขั้นเงินเดือนข้าราชการและ  
พนักงานส่วนท้องถิ่น (ฉบับที่ 2) พ.ศ. 2561

เงินประจำตำแหน่ง	จำนวน	42,000 บาท
<p>เพื่อจ่ายเป็นเงินประจำตำแหน่งของพนักงาน เทศบาล ที่ควรได้รับตามที่ระเบียบกำหนด จำนวน 1 อัตรา ได้แก่</p> <p>1. ผู้อำนวยการกองประปา - เป็นไปตามพระราชบัญญัติ พระราชกฤษฎีกา ประกาศ และหนังสือสั่งการ ดังนี้</p> <p>1) พระราชบัญญัติระเบียบข้าราชการพลเรือน พ.ศ. 2551</p> <p>2) พระราชบัญญัติระเบียบบริหารงานบุคคลส่วน ท้องถิ่น พ.ศ. 2542</p> <p>3) พระราชบัญญัติเงินเดือนและเงินประจำตำแหน่ง พ.ศ. 2538 และที่แก้ไขถึง (ฉบับที่ 3) พ.ศ.2544) พระราชกฤษฎีกาการจ่ายเงินเดือน เงินปี บำเหน็จ บำนาญและเงินอื่นในลักษณะเดียวกัน พ.ศ.2535</p> <p>5) ระเบียบกระทรวงการคลังว่าด้วยการเบิกจ่ายเงิน ค่าตอบแทนนอกเหนือจากเงินเดือนข้าราชการและ ลูกจ้างประจำส่วนราชการ (ฉบับที่ 4) พ.ศ.2553 ประกาศลงวันที่ 3 ธันวาคม 2553</p> <p>6) ประกาศคณะกรรมการมาตรฐานการบริหารงาน บุคคลส่วนท้องถิ่น เรื่อง กำหนดมาตรฐานกลางการ บริหารบุคคลท้องถิ่น (ฉบับที่ 2)</p>		

ค่าตอบแทนพนักงานจ้าง	จำนวน	141,312 บาท
เพื่อจ่ายเป็นค่าตอบแทนของพนักงานจ้าง จำนวน 1 อัตรา		
1.ผู้ช่วยเจ้าพนักงานประปา		
- เป็นไปตามระเบียบ และหนังสือสั่งการ ดังนี้		
1) ระเบียบกระทรวงมหาดไทยว่าด้วยการกำหนดให้ เงินประโยชน์ตอบแทนอื่นเป็นรายจ่ายที่องค์กร ปกครองส่วนท้องถิ่นอาจจ่ายได้ พ.ศ. 2559		
2) หนังสือสำนักงาน กจ. กท. และ ก.อบต. ที่ มท 0809.2/ว138 ลงวันที่ 30 ธันวาคม 2558 เรื่อง ซักซ้อมแนวทางการคำนวณภาระค่าใช้จ่ายด้านการ บริหารงานบุคคลขององค์กรปกครองส่วนท้องถิ่น		
<b>งบดำเนินงาน</b>	<b>รวม</b>	<b>10,000 บาท</b>
<b>ค่าใช้จ่าย</b>	<b>รวม</b>	<b>10,000 บาท</b>
รายจ่ายเกี่ยวกับการปฏิบัติราชการที่ไม่เข้าลักษณะ รายจ่ายงบรายจ่ายอื่น ๆ		
โครงการตรวจสอบคุณภาพน้ำประปา	จำนวน	10,000 บาท
เพื่อจ่ายเป็นค่าใช้จ่ายในการตรวจสอบคุณภาพ น้ำประปา เพื่อยกระดับมาตรฐานคุณภาพน้ำประปา และน้ำบริโภคครัวเรือน		

เทศบัญญัติงบประมาณรายจ่ายประจำปีงบประมาณ พ.ศ. 2566

งบ/รายจ่าย/ประเภทรายจ่าย	แผนงาน	แผนงานงบกลาง	แผนงานบริหารงานทั่วไป	แผนงานการรักษาสถาบัน	แผนงานการศึกษา	แผนงานสาธารณสุข	แผนงานศิลปะและวัฒนธรรม	แผนงานการศาสนา
	เงินสมทบกองทุนประกันสังคม	198,000						
	เงินสมทบกองทุนเงินทดแทน	12,000						
	เบี้ยยังชีพผู้สูงอายุ	5,140,800						
	เบี้ยยังชีพความพิการ	1,663,200						
	เบี้ยยังชีพผู้ป่วยเอดส์	36,000						
	เงินสำรองจ่าย	100,000						
งบกลาง	รายจ่ายตามข้อมูลพัน							
	เงินสมทบกองทุนบำเหน็จบำนาญข้าราชการส่วนท้องถิ่น (ก.บ.ท.)	700,260						
	ค่าบำรุงสันนิบาตเทศบาลแห่งประเทศไทย (ส.ท.ท.)	40,000						
	เงินสมทบกองทุนหลักประกันสุขภาพ	90,000						
งบกลาง	เงินเดือนนายก/รองนายก อบจ.กรปกครองส่วนท้องถิ่น		695,520					
งบกลาง	ค่าตอบแทนประจำตำแหน่งนายก/รองนายก		120,000					



งบ/รายจ่าย/ประเภทรายจ่าย		แผนงาน	แผนงาน อุตสาหกรรมและ การโยธา	แผนงาน พาณิชย์	รวม
	เงินสมทบกองทุนประกันสังคม				198,000
	เงินสมทบกองทุนเงินทดแทน				12,000
	เบี้ยยังชีพผู้สูงอายุ				5,140,800
	เบี้ยยังชีพความพิการ				1,663,200
	เบี้ยยังชีพผู้เฒ่าเฒ่า				36,000
	เงินสำรองจ่าย				100,000
	รายจ่ายตามข้อผูกพัน				
งบกลาง	เงินสมทบกองทุนบำเหน็จบำนาญข้าราชการส่วนท้องถิ่น (ก.บ.ท.)				700,260
	ค่าบำรุงสันนิบาตเทศบาลแห่งประเทศไทย (ส.ท.ท.)				40,000
	เงินสมทบกองทุนหลักประกันสุขภาพ				90,000
	เงินเดือนนายก/รองนายกองค์กรปกครองส่วนท้องถิ่น				695,520
งบบุคลากร	ค่าตอบแทนประจำตำแหน่งนายก/รองนายก				120,000





รับพิมพ์ : 22/8/2565 10:32:17

งบ/รายจ่าย/ประเภทรายจ่าย		แผนงาน	แผนงาน อุตสาหกรรมและ การโยธา	แผนงานการ พาณิชย์	รวม
		ค่าตอบแทนพิเศษนายก/รอง นายก			120,000
		ค่าตอบแทนรายเดือน เลขานุการ/ที่ปรึกษานายก เทศมนตรี นายกองค์การ บริหารส่วนตำบล			198,720
	เงินเดือน (ฝ่ายการ เมือง)	ค่าตอบแทนประธานสภา/รอง ประธานสภา/สมาชิก สภา/เลขานุการสภาองค์กร ปกครองส่วนท้องถิ่น			1,490,400
		เงินเดือนข้าราชการ หรือ พนักงานส่วนท้องถิ่น		393,600	10,947,281
		เงินประจำตำแหน่ง		42,000	480,000
		ค่าจ้างลูกจ้างประจำ			510,720
	เงินเดือน (ฝ่าย ประจำ)	ค่าตอบแทนพนักงานจ้าง		141,312	3,741,853
		เงินเพิ่มต่าง ๆ ของพนักงาน จ้าง			102,540
		เงินเพิ่มต่าง ๆ ของข้าราชการ หรือพนักงานส่วนท้องถิ่น			67,200
		เงินวิทยฐานะ			109,200
	ค่าตอบแทน งบบุคลากร	ค่าตอบแทนผู้ปฏิบัติราชการ อันเป็นประโยชน์แก่องค์กร ปกครองส่วนท้องถิ่น			235,000



งบ/รายจ่าย/ประเภทรายจ่าย	แผนงาน	แผนงานงบกลาง	แผนงานบริหารงานทั่วไป	แผนงานการรักษาค่าเสถียรภาพภายใน	แผนงานการศึกษา	แผนงานสาธารณสุข	แผนงานเศรษฐกิจและชุมชน	แผนงานสร้างความเข้มแข็งของชุมชน	แผนงานการศาสนา วัฒนธรรม และ วัฒนธรรม
ค่าตอบแทน	ค่าตอบแทนการปฏิบัติงานนอกเวลาราชการ		15,000		5,000		5,000		
	ค่าเช่าบ้าน		276,000		48,000		48,000		
	เงินช่วยเหลือการศึกษาบุตร								
	เงินช่วยเหลือการศึกษาบุตรเข้า								
	ราชการ/พนักงาน/ลูกจ้างประจำ		75,000		10,000		10,000		
	รายจ่ายเพื่อให้ได้มาซึ่งบริการ		850,000	850,000	466,000		900,000		
	ค่าจ้างเหมาจัดทำระบบงานสารบรรณอิเล็กทรอนิกส์ (e-office)		2,000						
	รายจ่ายเกี่ยวกับการรับรองและพิธีการ		75,000						
	รายจ่ายเกี่ยวเนื่องกับการปฏิบัติราชการที่ไม่เข้าลักษณะรายจ่ายงบรายจ่ายอื่น ๆ								
	ค่าใช้สอย			10,000					
งบดำเนินงาน			170,000	10,000	50,000	20,000	30,000	15,000	

งบ/รายจ่าย/ประเภทรายจ่าย		แผนงาน	แผนงาน อุตสาหกรรมและ การใช้ยา	แผนงานการ พาณิชย์	รวม
งบดำเนินงาน	ค่าตอบแทน	ค่าตอบแทนการปฏิบัติงาน นอกเวลาราชการ			25,000
		ค่าเช่าบ้าน			372,000
		เงินช่วยเหลือการศึกษาบุตร			
		เงินช่วยเหลือการศึกษา บุตรซ้ำ			115,000
		ราชการ/พนักงาน/ลูกจ้าง ประจำ			
		รายจ่ายเพื่อให้ได้มาซึ่งบริการ			3,287,000
		ค่าจ้างเหมาจัดทำระบบ งานสารบรรณ			2,000
		อิเล็กทรอนิกส์ (e- office)			
		รายจ่ายเกี่ยวกับการรับรอง และพิธีการ			75,000
		รายจ่ายเกี่ยวเนื่องกับการ ปฏิบัติราชการที่ไม่เข้า ลักษณะรายจ่ายงบรายจ่าย อื่น ๆ			
ค่าใช้จ่าย	ค่าชดเชยความเสียหาย หรือค่าสินไหมทดแทน				10,000
		ค่าใช้จ่ายในการเดินทาง ไปราชการ			295,000



งบ/รายจ่าย/ประเภทรายจ่าย	แผนงาน	แผนงานงบกลาง	แผนงานบริหารงานทั่วไป	แผนงานการวิจัย ความสงฆาภายใน	แผนงานการศึกษา	แผนงานสาธารณ สุข	แผนงานเคหะและ ชุมชน	แผนงานสร้างควม เข้มแข็งของชุมชน	แผนงานการศึกษา วัฒนธรรม และ นันทนาการ
	ค่าลงทะเบียนในการฝึก อบรม		170,000	10,000	50,000	10,000	30,000	15,000	
	โครงการค่าใช้จ่าย สำหรับการเลือกตั้งของ องค์กรปกครองส่วนท้องถิ่น		50,000						
	โครงการประชุม ประชาคมท้องถิ่นในเขต เทศบาลตำบลอ่างศิลา		20,000						
งบดำเนินงาน	โครงการประเมินผลการ ปฏิบัติราชการและวิธี การบริหารกิจการบ้าน เมืองที่ดีของเทศบาล ตำบลอ่างศิลา		10,000						
	โครงการพัฒนาบุคลากร สู่การพัฒนาองค์กร (Organization Development:OD)		10,000						



งบ/รายจ่าย/ประเภทรายจ่าย		แผนงาน	แผนงาน อุตสาหกรรมและ การโยธา	แผนงานการ พาณิชย์	รวม	
งบดำเนินงาน	ค่าใช้จ่าย	ค่าลงทะเบียนในการฝึกอบรม			285,000	
		โครงการค่าใช้จ่าย สำหรับการเลือกตั้งของ องค์กรปกครองส่วนท้องถิ่น			50,000	
		โครงการประชุม ประชาคมท้องถิ่นในเขต เทศบาลตำบลอ่างศิลา			20,000	
		โครงการประเมินผลการ ปฏิบัติราชการและวิธี การบริหารกิจการบ้าน เมืองที่ดีของเทศบาล ตำบลอ่างศิลา			10,000	
		โครงการพัฒนาบุคลากร สู่การพัฒนาองค์กร (Organization Development:OD)			10,000	

งบ/รายจ่าย/ประเภทรายจ่าย	แผนงาน	แผนงานงบกลาง	แผนงานบริหารงานทั่วไป	แผนงานการรักความสงบภายใน	แผนงานการศึกษา	แผนงานสาธารณสุข	แผนงานต่างประเทศและชุมชน	แผนงานสร้างความเข้มแข็งของชุมชน	แผนงานการศึกษา วัฒนธรรม และนันทนาการ
	โครงการพัฒนาองค์ความรู้เกี่ยวกับกรปฏิบัติงานขององค์กรปกครองส่วนท้องถิ่น ใน การปฏิบัติงานระบบคอมพิวเตอร์ขององค์กรปกครองส่วนท้องถิ่น (e-LAAS)		5,000						
	โครงการสนับสนุนการจัดทำแผนชุมชน		25,000						
งบดำเนินงาน	โครงการเสริมสร้างความรู้ความเข้าใจการประเมินผลการปฏิบัติงานของพนักงานจ้าง		10,000						
	โครงการให้บริการประชาชนในการชำระภาษีและออกหน่วยบริการรับชำระภาษีเคลื่อนที่สร้างจิตใต้สำนึกในการชำระภาษีท้องถิ่นเพื่อพัฒนาประสิทธิภาพการจัดเก็บรายได้		5,000						

ค่าใช้สอย

งบ/รายจ่าย/ประเภทรายจ่าย	แผนงาน	แผนงาน อุตสาหกรรมและ การโยธา	แผนงานการ พาณิชย์	รวม
	โครงการพัฒนาองค์ ความรู้เกี่ยวกับกา รปฏิบัติงานขององค์กร ปกครองส่วนท้องถิ่น ใน การปฏิบัติงานระบบ คอมพิวเตอร์ขององค์กร ปกครองส่วนท้องถิ่น (e-LAAS)			5,000
	โครงการสนับสนุนการ จัดทำแผนชุมชน			25,000
งบดำเนินงาน ค่าใช้จ่าย	โครงการเสริมสร้าง ความรู้ความเข้าใจการ ประเมินผลการปฏิบัติ งานของพนักงาน เทศบาลและพนักงาน จ้าง			10,000
	โครงการให้บริการ ประชาชนในการชำระ ภาษีและออกหน่วย บริการรับชำระภาษี เคลื่อนที่สร้างจิตใต้ สำนึกในการชำระภาษี ท้องถิ่นเพื่อพัฒนา ประสิทธิภาพการจัดเก็บ รายได้			5,000



งบ/รายจ่าย/ประเภทรายจ่าย	แผนงาน	แผนงานงบกลาง	แผนงานบริหารงานทั่วไป	แผนงานการริเริ่มความสงบภายใน	แผนงานการศึกษา	แผนงานสาธารณสุข	แผนงานศิลปะและวัฒนธรรม	แผนงานส่งเสริมและเข้มแข็งของชุมชน	แผนงานการศาสนา วัฒนธรรม และ นันทนาการ
	โครงการอบรมเพื่อเสริมสร้างการป้องกันและปราบปรามการทุจริตในการปฏิบัติงานของเทศบาลตำบลอ่างศิลา		10,000						
	โครงการอบรมให้ความรู้การป้องกันผลประโยชน์ทับซ้อนแก่ผู้บริหาร สมาชิกสภาเทศบาล พนักงานเทศบาล ลูกจ้าง พนักงานจ้าง ของเทศบาลตำบลอ่างศิลา		10,000						
	โครงการอบรมให้ความรู้เกี่ยวกับการจัดเก็บรายได้ขององค์กรปกครองส่วนท้องถิ่น		5,000						
	โครงการอบรมให้ความรู้เกี่ยวกับการดำเนินการทางวินัยแก่บุคลากร		10,000						
	ค่าบำรุงรักษาและซ่อมแซม		100,000	100,000	20,000		150,000		
	โครงการอุดหนุนจัดบริการประชาชนเทศบาลปีใหม่			5,000					

งบดำเนินงาน

ค่าใช้จ่าย

งบ/รายจ่ายย่อย/ประเภทรายจ่าย	แผนงาน	แผนงาน อุตสาหกรรมและ การโยธา	แผนงานการ พาณิชย์	รวม
	โครงการอบรมเพื่อเสริมสร้างการป้องกันและปราบปรามการทุจริตใน การปฏิบัติงานของเทศบาลตำบลอ่างศิลา			10,000
	โครงการอบรมให้ความรู้การป้องกันผล ประโยชน์ทับซ้อนแก่ผู้ บริหาร สมาชิกสภา เทศบาล พนักงาน เทศบาล ลูกจ้าง พนักงานจ้าง ของ เทศบาลตำบลอ่างศิลา			10,000
งบดำเนินงาน	ค่าใช้สอย			5,000
				10,000
				370,000
	โครงการจัดตั้งจุดบริการประชาชน เทศกาลปีใหม่			5,000



งบ/รายจ่าย/ประเภทรายจ่าย	แผนงาน	แผนงานงบกลาง	แผนงานบริหารงานทั่วไป	แผนงานการศึกษาความสงบภายใน	แผนงานการศึกษาสูง	แผนงานพิเศษและชุมชน	แผนงานสร้างเสริมเข้มแข็งของชุมชน	แผนงานการศึกษาวิดิโอประชุม และ นิเทศการ
	โครงการจุดตรวจจุดบริการประชาชน เทศกาลสงกรานต์			5,000				
	โครงการฝึกอบรมให้ความรู้และฝึกทบทวนอพพร. ในเขตเทศบาล			20,000				
	โครงการวันต่อต้านยาเสพติดโลก			10,000				
	โครงการอบรมป้องกันอัคคีภัยในโรงเรียน			10,000				
	โครงการอบรมให้ความรู้และฝึกทบทวนงานป้องกันและบรรเทาสาธารณภัย			10,000				
งบดำเนินงาน								
ค่าใช้จ่าย								
	โครงการจัดกิจกรรมงานวันเด็กแห่งชาติ				30,000			
	โครงการพัฒนาการบริหารจัดการศูนย์พัฒนาเด็กเล็ก				10,000			
	โครงการส่งเสริมกิจกรรมวันสำคัญต่าง ๆ				10,000			
	โครงการส่งเสริมคุณธรรม จริยธรรม				10,000			



งบ/รายจ่าย/ประเภทรายจ่าย	แผนงาน	แผนงาน อุตสาหกรรมและ การโยธา	แผนงาน พาณิชย์	รวม
	โครงการจุดตรวจจุด บริการประชาชน เทศบาลสงกรานต์			5,000
	โครงการฝึกอบรมให้ ความรู้และฝึกทบทวน อปพร.ในเขตเทศบาล			20,000
	โครงการวันต่อต้านยา เสพติดโลก			10,000
	โครงการอบรมป้องกัน อัคคีภัยในโรงเรียน			10,000
ค่าใช้สอย	โครงการอบรมให้ความ รู้และฝึกทบทวนงาน ป้องกันและบรรเทา สาธารณภัย			10,000
	โครงการจัดการกิจกรรม งานวันเด็กแห่งชาติ			30,000
	โครงการพัฒนาการ บริหารจัดการศูนย์ พัฒนาเด็กเล็ก			10,000
	โครงการส่งเสริม กิจกรรมวันสำคัญต่าง ๆ			10,000
	โครงการส่งเสริม คุณธรรม จริยธรรม			10,000



งบ/รายจ่าย/ประเภทรายจ่าย	แผนงาน	แผนงาน อุตสาหกรรมและ การโยธา	แผนงานการ พาณิชย์	รวม
	โครงการส่งเสริมสุขภาพ อนามัยสำหรับเด็ก			15,000
	โครงการสนับสนุนค่าใช้จ่าย การบริหารสถานศึกษา			677,875
	จ้างเหมาบริการสำรวจ จำนวนสุนัข / แมว			10,000
	โครงการ " ประเทศไทย ไทยไร้ขยะ " ตามแนว ทางพระราชวัง			10,000
งบดำเนินงาน	โครงการตรวจอาหาร ปลอดภัย			10,000
ค่าใช้สอย	โครงการเทศบาลห้วยโป ใต้สุขภาพ			10,000
	โครงการปรับปรุงตลาด สดชื่อ			10,000
	โครงการป้องกันและ ควบคุมโรคไข้เลือดออก			50,000
	โครงการสัตว์ปลอดโรค คนปลอดภัยจากโรคพิษ สุนัขบ้า			30,000
	โครงการอบรมป้องกัน และระงับโรคติดต่อ			10,000



งบ/รายจ่าย/ประเภทรายจ่าย	แผนงาน	แผนงานงบกลาง	แผนงานบริหารงานทั่วไป	แผนงานการวิจัย ความทรงจำภายใน	แผนงานการศึกษา	แผนงานสาธารณสุข	แผนงานคณะและ ชุมชน	แผนงานสร้าง เสริมแข็งของชุมชน	แผนงานการศึกษา วัฒนธรรม และ นันทนาการ
	โครงการอบรมเยาวชน ยุคใหม่ใส่ใจเอสดี					10,000			
	โครงการอบรมสร้าง ความรู้ความเข้าใจการ อนุรักษ์ทรัพยากร ธรรมชาติและสิ่งแวดล้อม					10,000			
	โครงการอบรมสร้างภูมิ คุ้มกันและแก้ไขปัญหา การมีเพศสัมพันธ์และตั้ง ครรภ์ไม่พร้อมก่อนวัย อันควรในกลุ่มวัยรุ่น					10,000			
งบดำเนินงาน	โครงการอบรมให้ความ รู้การป้องกันและแก้ไข ปัญหาสถานการณ์ฝน ระลอกขนาดเล็ PM 2.5					10,000			
	โครงการอำเภอใส สะอาด					10,000			
	คำจ้างเหมากำจัดขยะ หรือสิ่งปฏิกูล						100,000		
	คำจ้างเหมาบริการทำ ความสะอาดภายในเขต เทศบาลตำบลอ่างศิลา						1,800,000		
งบดำเนินงาน	คำใช้สอย								

งบ/รายจ่าย/ประเภทรายจ่าย	แผนงาน	แผนงาน อุตสาหกรรมและ การค้า	แผนงานการ พาณิชย์	รวม
	โครงการอบรมเยาวชน ยุคใหม่ไอทีเอตส์			10,000
	โครงการอบรมสร้าง ความรู้ความเข้าใจการ อนุรักษ์ทรัพยากร ธรรมชาติและสิ่งแวดล้อม			10,000
	โครงการอบรมสร้างภูมิ คุ้มกันและแก้ไขปัญหา การมีเพศสัมพันธ์และตั้ง ครรภ์ไม่พร้อมก่อนวัย อันควรในกลุ่มวัยรุ่น			10,000
งบดำเนินงาน	โครงการอบรมให้ความ รู้การป้องกันและแก้ไข ปัญหาสถานการณ์ฝน ละอองขนาดเล็ก PM 2.5			10,000
	โครงการอำเภอไต่ สะอาด			10,000
	ค่าจ้างเหมากำจัดขยะ หรือสิ่งปฏิกูล			100,000
	ค่าจ้างเหมาบริการทำ ความสะอาดภายในเขต เทศบาลตำบลอ่างศิลา			1,800,000







งบ/รายจ่าย/ประเภทรายจ่าย		แผนงาน	แผนงาน อุตสาหกรรมและ กรโद्यง	แผนงานการ พาณิชย์	รวม
งบดำเนินงาน ค่าใช้จ่าย	โครงการศึกษาระยะมูล ฝอย				10,000
	โครงการจัดการขยะมูล ฝอย ปฏิบัติและน้ำเสีย				10,000
	โครงการจัดบริการหรือ ปรับปรุงห้องสุขา สาธารณะ				10,000
	โครงการด้านกาพัฒนา สตรีและครอบครัว				10,000
	โครงการฝึกอบรมการ ทำขนมจับและชงลาไป				10,000
	โครงการฝึกอบรมการ ให้ความรู้เกี่ยวกับกา นวดแผนไทยผู้พิการ และผู้ด้อยโอกาส				10,000
	โครงการส่งเสริมผู้สูงวัย ใส่ใจสุขภาพ				20,000
	โครงการสภาเด็กและ เยาวชน				10,000
	โครงการเสริมสร้าง ครอบครัวอบอุ่นเข้มแข็ง				50,000
	โครงการอบรมการทำ สุจากสมุนไพร				10,000



งบ/รายจ่าย/ประเภทรายจ่าย	แผนงาน	แผนงาน อุตสาหกรรมและ การโยธา	แผนงานการ พาณิชย์	รวม
โครงการอบรมการให้ความรู้เกี่ยวกับสิทธิประโยชน์ของผู้พิการและผู้สูงอายุ	โครงการอบรมคุณธรรมจริยธรรมแก่เยาวชน			10,000
โครงการกิจกรรมงานประเพณีแห่เทียนเข้าพรรษาและส่งเสริมท่องเที่ยว				10,000
โครงการจัดการแข่งขันกีฬาประชาชนสัมพันธ์เทศบาลตำบลอ่างศิลา				120,000
โครงการจัดการแข่งขันฟุตบอล				20,000
โครงการจัดกิจกรรมประเพณีลอยกระทง				100,000
โครงการจัดกิจกรรมประเพณีสงกรานต์				100,000
โครงการร่วมงานจัดงานบุญคุณลามกุ่มข้าวใหญ่ (จูมมณี)				30,000
โครงการวันป้อมทหาร				10,000

งบดำเนินงาน

ค่าใช้จ่าย



งบ/รายจ่าย/ประเภทรายจ่าย	โครงการ	แผนงานกลาง	แผนงานบริหารงานทั่วไป	แผนงานการบริการความสงบภายใน	แผนงานการศึกษา	แผนงานสาธารณสุข	แผนงานเศรษฐกิจและชุมชน	แผนงานสร้างความเข้มแข็งของชุมชน	แผนงานการศัลยกรรมวัฒนธรรมและบันเทิง
ค่าใช้สอย	โครงการสืบสานวัฒนธรรมภูมิปัญญาท้องถิ่น (บุญข้าชะ)								10,000
	โครงการอนุรักษ์พื้นที่ฟู								
	สืบสานงานประเพณีในท้องถิ่น								10,000
	ห้องถ่านฮีตสิบสองคองสิบสี่								
	โครงการอนุรักษ์ศิลปะวัฒนธรรมประเพณีและภูมิปัญญาไทย								10,000
	โครงการตรวจสอบคุณภาพน้ำประปา								
	วัสดุสำนักงาน			150,000					
	วัสดุงานบ้านงานครัว			150,000		1,311,414		100,000	
	วัสดุยานพาหนะและขนส่ง			100,000				100,000	
	วัสดุเชื้อเพลิงและหล่อลื่น			400,000					
ค่าวัสดุ	วัสดุโฆษณาและเผยแพร่		100,000						
	วัสดุคอมพิวเตอร์		100,000						
	วัสดุอื่น		10,000						
	วัสดุเครื่องแต่งกาย			50,000				40,000	
	วัสดุเครื่องดับเพลิง				50,000				
	วัสดุจราจร				20,000				

งบ/รายจ่าย/ประเภทรายจ่าย		แผนงาน	แผนงาน อุตสาหกรรมและ การโยธา	แผนงานการ พาณิชย์	รวม
ค่าใช้จ่าย	ค่าใช้สอย	โครงการสืบสาน วัฒนธรรมภูมิปัญญา ท้องถิ่น (บุญข้าชะ)			10,000
		โครงการอนุรักษ์ฟื้นฟู สืบสานงานประเพณีใน ท้องถิ่นฮัตสืบสองคลอง สืบสี่			10,000
		โครงการอนุรักษ์ศิลปะ วัฒนธรรมประเพณีและ ภูมิปัญญาไทย			10,000
		โครงการตรวจสอบ คุณภาพน้ำประปา	10,000		10,000
		วัสดุสำนักงาน			150,000
		วัสดุงานบ้านงานครัว			1,561,414
		วัสดุยานพาหนะและขนส่ง			200,000
		วัสดุเชื้อเพลิงและหล่อลื่น			400,000
		วัสดุโฆษณาและเผยแพร่			100,000
		วัสดุคอมพิวเตอร์			100,000
ค่าวัสดุ		วัสดุอื่น			10,000
		วัสดุเครื่องแต่งกาย			90,000
		วัสดุเครื่องดับเพลิง			50,000
		วัสดุจราจร			20,000
งบดำเนินงาน					



งบ/รายจ่าย/ประเภทรายจ่าย		แผนงาน	แผนงานงบกลาง	แผนงานบริหารงานทั่วไป	แผนงานการริ่กษา ความสงบภายใน	แผนงานการศึกษา	แผนงานสาธารณ สุข	แผนงานคหะและ ชุมชน	แผนงานสร้างควม เข้มแข็งของชุมชน	แผนงานการศึกษา วัฒนธรรม และ นันทนาการ
งบดำเนินงาน	ค่าวัสดุ	วัสดุวิทยาศาสตร์หรือการแพทย์					100,000			
		วัสดุไฟฟ้าและวิทยุ						100,000		
		วัสดุก่อสร้าง							150,000	
		วัสดุการเกษตร							30,000	
		ค่าไฟฟ้า		900,000						
		ค่าบริการโทรศัพท์		85,000						
		ค่าบริการไปรษณีย์		30,000						
		ค่าบริการสื่อสารและโทรคมนาคม		1,450						
		ค่าเช่าพื้นที่เว็บไซต์ และค่าธรรมเนียมที่เกี่ยวข้อง		30,000						
		ครุภัณฑ์สำนักงาน								
งบลงทุน	ค่าครุภัณฑ์	จัดซื้อเก้าอี้		40,000						
		จัดซื้อตู้เหล็ก		22,800						
		ครุภัณฑ์ไฟฟ้าและวิทยุ								
		จัดซื้อเครื่องขยายเสียง (เพาเวอร์แอมป์)		5,500						
		จัดซื้อเครื่องบันทึกเสียงแบบดิจิตอลพกพา		5,500						
		จัดซื้อเครื่องผสมสัญญาณเสียง Mixer		6,000						



งบ/รายจ่าย/ประเภทรายจ่าย		แผนงาน	แผนงาน อุตสาหกรรมและ การโยธา	แผนงานการ พาณิชย์	รวม	
งบดำเนินงาน	ค่าวัสดุ	วัสดุวิทยาศาสตร์หรือการแพทย์			100,000	
		วัสดุไฟฟ้าและวิทยุ			100,000	
		วัสดุก่อสร้าง			150,000	
		วัสดุการเกษตร			30,000	
		ค่าไฟฟ้า			900,000	
	ค่าสาธารณูปโภค	ค่าบริการโทรศัพท์				85,000
		ค่าบริการไปรษณีย์				30,000
		ค่าบริการสื่อสารและโทรคมนาคม				1,450
		ค่าเช่าพื้นที่เว็บไซต์ และค่าธรรมเนียมที่เกี่ยวข้อง				30,000
		ครุภัณฑ์สำนักงาน				
งบลงทุน	ค่าครุภัณฑ์	จัดซื้อเก้าอี้			40,000	
		จัดซื้อตู้เหล็ก			22,800	
		ครุภัณฑ์ไฟฟ้าและวิทยุ				
		จัดซื้อเครื่องขยายเสียง (เพาเวอร์แอมป์)			5,500	
		จัดซื้อเครื่องบันทึกเสียงแบบดิจิทัลออกพกพา			5,500	
		จัดซื้อเครื่องผสมสัญญาณเสียง Mixer			6,000	

งบ/รายจ่าย/ประเภทรายจ่าย		แผนงาน		แผนงานงบกลาง	แผนงานบริหารงานทั่วไป	แผนงานการวิจัย ความทรงจำย้อน	แผนงานการศึกษา	แผนงานสาธารณ สุข	แผนงานคหะและ ชุมชน	แผนงานสร้าง เสริมแข็งของชุมชน	แผนงานการศาสนา วัฒนธรรม และ นันทนาการ
งบลงทุน	ค่าครุภัณฑ์	จัดซื้อไม้ประทุนไร้สาย พร้อมอุปกรณ์ และค่า ติดตั้ง			50,000						
		จัดซื้อไม้เคลือบพร้อม เครื่องส่ง			15,000						
		จัดซื้อไม้เคลือบ			9,000						
		ครุภัณฑ์โฆษณาและเผยแพร่									
		จัดซื้อเลนส์กล้อง			10,000						
		ครุภัณฑ์คอมพิวเตอร์หรือ อิเล็กทรอนิกส์									
		จัดซื้อเครื่อง คอมพิวเตอร์โน้ตบุ๊ก สำหรับงานประมวลผล			22,000						
		จัดซื้อเครื่องพิมพ์ดีด หมึกพร้อมติดตั้งทั้งหมึก พิมพ์			4,000					4,000	
		จัดซื้อเครื่องพิมพ์แบบ ฉีดหมึกพร้อมติดตั้งถึง หมึกพิมพ์ (Ink Tank Printer)			4,000						
		จัดซื้อเครื่องพิมพ์ เลเซอร์ หรือ LED ขาว ดำ (18 หน้า/นาที)			5,200						

งบ/รายจ่าย/ประเภทรายจ่าย	แผนงาน	แผนงาน อุตสาหกรรมและ การโยธา	แผนงานการ พาณิชย์	รวม
	จัดซื้อไม้ประขุมไร้สาย พร้อมอุปกรณ์ และค่า ติดตั้ง			50,000
	จัดซื้อไม้เคลือบพร้อม เครื่องส่ง			15,000
	จัดซื้อไม้ค้ำสาย			9,000
	ครุภัณฑ์โฆษณาและเผยแพร่			
	จัดซื้อเลนส์กล้อง			10,000
งบลงทุน	ครุภัณฑ์คอมพิวเตอร์หรือ อิเล็กทรอนิกส์			
	จัดซื้อเครื่อง คอมพิวเตอร์โน้ตบุ๊ก สำหรับงานประมวลผล *			22,000
	จัดซื้อเครื่องพิมพ์ชนิด หมึกพร้อมติดตั้งถังหมึก พิมพ์			8,000
	จัดซื้อเครื่องพิมพ์แบบ ฉีดหมึกพร้อมติดตั้งถัง หมึกพิมพ์ (Ink Tank Printer)			4,000
	จัดซื้อเครื่องพิมพ์ เลเซอร์ หรือ LED ขาว ดำ (18 หน้า/นาที)			5,200





งบ/รายจ่าย/ประเภทรายจ่าย		แผนงาน	แผนงาน อุตสาหกรรมและ การโยธา	แผนงานการ พาณิชย์	รวม	
งบลงทุน	ค่าครุภัณฑ์	จัดซื้อเครื่องสำรอง ไฟฟ้า ขนาด 800 VA			5,000	
		ค่าบริการรักษาและปรับปรุง ครุภัณฑ์				
		ค่าซ่อมแซมและปรับปรุง ครุภัณฑ์			200,000	
		จัดซื้อเครื่องปรับอากาศ แบบแยกส่วนชนิดตั้งพื้น หรือชนิดแขวน (มีระบบ ฟอกอากาศ )			210,000	
		จัดซื้อเครื่อง คอมพิวเตอร์ สำหรับ งานประมวลผล แบบที่ 1 *			22,000	
		จัดซื้อเครื่องพิมพ์แบบ ฉีดหมึกพร้อมติดตั้งถึง หมึกพิมพ์			8,000	
		ครุภัณฑ์การเกษตร				
		เครื่องสูบน้ำไฟฟ้าแบบ มอเตอร์จมน้ำ				150,000
		จัดซื้อเครื่องพ่นหมอก ควัน				59,000
		ครุภัณฑ์งานบ้านงานครัว				



งบ/รายจ่าย/ประเภทรายจ่าย	แผนงาน	แผนงานงบกลาง	แผนงานบริหารงานทั่วไป	แผนงานการวิจัย ความสงบภายใน	แผนงานการศึกษา	แผนงานสาธารณสุข	แผนงานส่งเสริม เข้มแข็งของชุมชน	แผนงานสร้าง ความ เชื่อมั่นของชุมชน	แผนงานการศาสนา วัฒนธรรม และ นันทนาการ
	เครื่องตัดหญ้าแบบข้อ แข็ง							28,500	
	ครุภัณฑ์โรงงาน								
	จัดซื้อสว่านไฟฟ้า							5,000	
	ครุภัณฑ์สำรวจ								
	จัดซื้อเครื่องวัดอุณหภูมิ และความชื้น							3,500	
	จัดซื้อกล้องระดับ							20,200	
	เครื่องพิมพ์แบบฉีดหมึก (Inkjet Printer) สำหรับ กระดาษขนาด A3							6,300	
ค่าครุภัณฑ์	จัดซื้อเครื่อง คอมพิวเตอร์ สำหรับ งานประเมินผล แบบที่ 1							22,000	
	จัดซื้อเครื่องสำรอง ไฟฟ้า							2,500	
	จัดซื้อเครื่องสำรอง ไฟฟ้า ขนาด 1 kVA							5,700	
ค่าที่ดินและสิ่งก่อสร้าง	ค่าก่อสร้างสิ่งสาธารณูปการ สร้าง								



งบ/รายจ่าย/ประเภทรายจ่าย		แผนงาน	แผนงาน อุตสาหกรรมและ การโยธา	แผนงานการ พาณิชย์	รวม
งบลงทุน	ค่าครุภัณฑ์	เครื่องตัดหญ้าแบบข้อ แข็ง			28,500
		ครุภัณฑ์โรงงาน			
		จัดซื้อสวนไฟฟ้า			5,000
		ครุภัณฑ์สำรวจ			
		จัดซื้อเครื่องวัดอุณหภูมิ และความชื้น			3,500
		จัดซื้อกล้องระดับ			20,200
		เครื่องพิมพ์แบบฉีดหมึก (Inkjet Printer) สำหรับ กระดาษขนาด A3			6,300
		จัดซื้อเครื่อง คอมพิวเตอร์ สำหรับ งานประเมินผล แบบที่ 1			22,000
		จัดซื้อเครื่องสำรวจ ไฟฟ้า			2,500
		จัดซื้อเครื่องสำรวจ ไฟฟ้า ขนาด 1 KVA			5,700
ค่าที่ค้ำและสิ่งก่อสร้าง	ค่าก่อสร้างสิ่งสาธารณูปการ				

งบ/รายจ่าย/ประเภทรายจ่าย	แผนงาน	แผนงานงบกลาง	แผนงานบริหารงานทั่วไป	แผนงานการรักษาความสงบภายใน	แผนงานการศึกษา	แผนงานสาธารณสุข	แผนงานเกษตรและชุมชน	แผนงานสร้างความเข้มแข็งของชุมชน	แผนงานการศึกษา วัฒนธรรม และ นันทนาการ
	โครงการก่อสร้างรางระบายน้ำ ค.ส.ล. ซอยเกษมสุข หมู่ที่ 4 บ้านอ่างหินสามัคคี ตำบลอ่างศิลา อำเภอพิบูลมังสาหาร จังหวัดอุบลราชธานี								
งบลงทุน	ค่าที่ดินและสิ่งก่อสร้าง								
	โครงการก่อสร้างรางระบายน้ำ ค.ส.ล. ซอยประชาชนเคราะห์ หมู่ที่ 3 บ้านอ่างหินใต้ ตำบลอ่างศิลา อำเภอพิบูลมังสาหาร จังหวัดอุบลราชธานี								
	โครงการปรับปรุงพื้นที่กำจัดขยะมูลฝอยเทศบาลตำบลอ่างศิลา								
	โครงการเสริมผิวแอสฟัลติกคอนกรีตถนนแก่นเมือง หมู่ที่ 9 บ้านศิลาภิรักษ์ ตำบลอ่างศิลา อำเภอพิบูลมังสาหาร จังหวัดอุบลราชธานี								

งบ/รายจ่าย/ประเภทรายจ่าย	แผนงาน	แผนงาน อุตสาหกรรมและ การโยธา	แผนงานการ พาณิชย์	รวม
งบลงทุน ค่าที่ดินและสิ่งก่อสร้าง	โครงการก่อสร้าง ระบบน้ำ ค.ส.ล. ขอย เกษมสุข หมู่ที่ 4 บ้าน อ่างหินสามัคคี ตำบล อ่างศิลา อำเภอพิบูล มังสาหาร จังหวัด อุบลราชธานี	475,000		475,000
	โครงการก่อสร้าง ระบบน้ำ ค.ส.ล. ขอย ประชาชนเคราะห์ หมู่ที่ 3 บ้านอ่างหินใต้ ตำบล อ่างศิลา อำเภอพิบูล มังสาหาร จังหวัด อุบลราชธานี	407,000		407,000
	โครงการปรับปรุงพื้นที่ กำจัดขยะมูลฝอย เทศบาลตำบลอ่างศิลา	50,000		50,000
	โครงการเสริมผิวแอส ฟัลติกคอนกรีตถนน แกนเมือง หมู่ที่ 9 บ้าน ศิลาภิรักษ์ ตำบลอ่างศิลา อำเภอพิบูลมังสาหาร จังหวัดอุบลราชธานี	452,000		452,000



งบ/รายจ่าย/ประเภทรายจ่าย	แผนงาน	แผนงานงบกลาง	แผนงานบริหารงานทั่วไป	แผนงานการวิจัย	แผนงานสาธารณสุข	แผนงานสาธารณสุข	แผนงานเศรษฐกิจและชุมชน	แผนงานสร้างความเข้มแข็งชุมชน	แผนงานการศาสนา	แผนงานการศาสนา
	โครงการเสริมผิวแอสฟัลติกคอนกรีตถนน โบนโพธิ์ หมู่ที่ 5 บ้าน โบนโพธิ์ ตำบลอ่างศิลา อำเภอพิบูลย์รักษ์ จังหวัดอุดรธาธานี									
งบลงทุน	ค่าที่ดินและสิ่งก่อสร้าง									
	ค่าเช่ารถยนต์									
งบเงินอุดหนุน	เงินอุดหนุน									

งบ/รายจ่าย/ประเภทรายจ่าย		แผนงาน	แผนงาน อุตสาหกรรมและ การโยธา	แผนงานการ พาณิชย์	รวม
งบลงทุน	ค่าที่ดินและสิ่งก่อสร้าง	โครงการเสริมผิวแอสฟัลติกคอนกรีตถนน โนมโพธิ์ หมู่ที่ 5 บ้าน โนมโพธิ์ ตำบลอ่างศิลา อำเภอพิบูลมังสาหาร จังหวัดอุบลราชธานี	452,000		452,000
		โครงการเสริมผิวแอสฟัลติกคอนกรีตถนน บุญประสงค์ หมู่ที่ 2 บ้านอ่างหินเหนือ ตำบล อ่างศิลา อำเภอพิบูลมังสาหาร จังหวัดอุบลราชธานี	328,000		328,000
		ค่าชดเชยสัญญาแบบปรับราคาได้ (ค่า K)	50,000		50,000
งบเงินอุดหนุน	เงินอุดหนุน	เงินอุดหนุนองค์กรปกครองส่วนท้องถิ่น			
		เงินอุดหนุนเทศบาลตำบลกุตขมิญญ์			30,000
		เงินอุดหนุนส่วนราชการ			
		โครงการเงินอุดหนุนสำหรับสนับสนุนอาหารกลางวัน			2,352,000
		เงินอุดหนุนองค์กรประชาชน			

งบ/รายจ่าย/ประเภทรายจ่าย		แผนงาน	แผนงานงบกลาง	แผนงานบริหารงานทั่วไป	แผนงานการศึกษา	แผนงานสาธารณสุข	แผนงานสาธารณสุขุ	แผนงานเกษตรและชุมชน	แผนงานสร้างเสริมสุขภาพของชุมชน	แผนงานการศึกษาวัฒนธรรมและนันทนาการ
งบเงินอุดหนุน	เงินอุดหนุน	โครงการพระราชดำริ ด้านสาธารณสุข					100,000			
		รวม	7,980,260	15,398,497	1,646,760	7,824,257	2,153,440	6,006,366	831,641	530,000



งบ/รายจ่าย/ประเภทรายจ่าย		แผนงาน		แผนงาน	แผนงานการ	รวม
				อุตสาหกรรมและ	พาณิชย์	
				การโยธา		
เงินอุดหนุน	เงินอุดหนุน	โครงการพระราชดำริ				100,000
		ด้านสาธารณสุข				
		รวม		2,214,000	586,912	45,172,133



**เอกสารแนบท้าย**

**เทศบัญญัติ**

**งบประมาณรายจ่าย**

**ประจำปีงบประมาณ พ.ศ. 2566**

**ของ**

**เทศบาลตำบลอ่างศิลา**

**อำเภอพิบูลมังสาหาร จังหวัดอุบลราชธานี**





แบบการตรวจข้อบัญญัติ/เทศบัญญัติงบประมาณรายจ่ายประจำปีและงบประมาณรายจ่ายเพิ่มเติม  
ประจำปีงบประมาณ พ.ศ.๒๕๖๖

ชื่อ อปท. เทศบาลตำบลอ่างศิลา อำเภอพิบูลย์มังสาหาร จังหวัดอุบลราชธานี

\*\*\*\*\*

๑.เอกสารประกอบการพิจารณา				
ลำดับ ที่	รายการ	มี	ไม่มี	อื่นๆ/หมายเหตุ
๑.๑	ร่างงบประมาณรายจ่ายประจำปีและงบประมาณรายจ่ายเพิ่มเติม	/		๓ เล่ม
๑.๒	ประมาณค่าใช้จ่ายโครงการก่อสร้าง	/		๖ โครงการ
๑.๓	แผนพัฒนาท้องถิ่น ๕ ปี	/		
๑.๔	สำเนาการอนุมัติขยายเวลาการเสนอร่างงบประมาณรายจ่ายประจำปี (กรณีเสนอร่างไม่ทันภายในวันที่ ๑๕ สิงหาคม)		/	
๑.๕	สำเนารายการประชุมสภา	/		

๒. กระบวนการพิจารณาของสภาท้องถิ่น			
รายการ	ถูกต้อง	ไม่ถูกต้อง	อื่นๆ/หมายเหตุ
หนังสือเชิญประชุมที่ สภา๒๕๖๕/ว๑๔ วันที่ ๕ สิงหาคม ๒๕๖๕ กำหนดประชุมวันที่ ๑๑ สิงหาคม ๒๕๖๕ นัดประชุมล่วงหน้า ๕ วัน (นัดประชุมล่วงหน้าก่อนวันประชุมไม่น้อยกว่า ๓ วัน ไม่นับวันออกหนังสือและวันประชุม)	/		
๒.๑ วาระที่ ๑ ชั้นรับหลักการ ประชุมสมัยสามัญ ที่ ๓ ครั้งที่ ๑ เมื่อวันที่ ๑๑ สิงหาคม ๒๕๖๕ เริ่มประชุมเวลา ๐๙.๓๐ น. สิ้นสุดการประชุมเวลา ๑๕.๒๐ น. สมาชิกเข้าร่วมประชุม ๑๒ คน ขาดประชุม - คน (๑) มติรับหลักการ ๑๑ เสียง ไม่รับหลักการ - เสียง งดออกเสียง ๑ เสียง สภามีมติรับหลักการเมื่อเวลา ๑๒.๒๐ น.	/		
(๒) ตั้งกรรมการแปรญัตติ จำนวน ๓ คน (การเลือกกรรมการ ใช้ข้อ ๑๒ โดยอนุโลม โดยให้ดำเนินการเลือกคนที่ หนึ่งก่อนแล้วเลือกคนต่อไปทีละคน)	/		
(๓) มติสภากำหนดระยะเวลาเสนอคำแปรญัตติ ในวันที่ ๑๒ สิงหาคม ๒๕๖๕ เวลา ๐๙.๐๐ น. ถึง เวลา ๑๗.๐๐ น. ถึงวันที่ ๑๔ สิงหาคม ๒๕๖๕ เวลา ๐๘.๐๐ น. ถึง เวลา ๑๗.๐๐ น. รวม ระยะเวลา ๒๗ ชั่วโมง นับตั้งแต่สภามีมติรับหลักการ (กำหนด ระยะเวลาเสนอคำแปรญัตติไม่น้อยกว่า ๒๔ ชม.นับตั้งแต่สภามีมติรับ หลักการ) <input checked="" type="checkbox"/> ไม่มีผู้เสนอคำแปรญัตติ <input type="checkbox"/> มีผู้เสนอคำแปรญัตติ.....คน <input type="checkbox"/> ญัตติลดรายจ่าย จำนวน.....รายการ ลดจำนวนเงินทั้งสิ้น.....บาท <input type="checkbox"/> ญัตติตัดทอนรายจ่าย จำนวน.....รายการ ลดจำนวนเงินทั้งสิ้น..... บาท <input type="checkbox"/> ญัตติเพิ่มรายจ่าย จำนวน.....รายการ เป็นเงินทั้งสิ้น..... บาท <input type="checkbox"/> เสนอโดยผู้บริหาร <input type="checkbox"/> สมาชิกเสนอโดยมีคำรับรองของผู้บริหาร	/		

๒. กระบวนการพิจารณาของสภาท้องถิ่น			
รายการ	ถูกต้อง	ไม่ถูกต้อง	อื่นๆ/หมายเหตุ
<p>(๔) คณะกรรมการแปรรูปที่ดินกำหนดนัดประชุมในวันที่ ๑๕ สิงหาคม ๒๕๖๕ เวลา ๐๘.๓๐ น. และได้แจ้งหนังสือให้ผู้บริหารท้องถิ่น สมาชิกสภาท้องถิ่น ผู้เสนอญัตติและผู้แปรญัตติ ทราบ ตามหนังสือที่ สภา ๒๕๖๕/๑๗ ลงวันที่ ๑๕ สิงหาคม ๒๕๖๕ เวลา ๑๗.๒๐ น. แจ้งล่วงหน้ารวม ๗๑.๔๐ ชม. (คณะกรรมการแปรรูปที่ดินแจ้งให้ผู้บริหารสมาชิกสภาท้องถิ่น ผู้เสนอแปรญัตติ ผู้แปรญัตติทราบล่วงหน้าไม่น้อยกว่า ๒๔ ชั่วโมงก่อนกำหนดเวลานัดประชุม)</p> <p><b>หมายเหตุ</b> กรณีนี้ที่ไม่มีผู้ยื่นขอแปรญัตติ คณะกรรมการแปรรูปที่ดินก็ต้องประชุมเพื่อพิจารณาสรุปผลการแปรรูปที่ดิน</p>	/		
<p>(๕) เมื่อคณะกรรมการแปรรูปที่ดินได้พิจารณาแล้ว ได้เสนอข้อบัญญัตินั้นตามร่างเดิมและตามที่มีการแก้ไขเพิ่มเติมพร้อมรายงานและบันทึกความคิดเห็นยื่นต่อประธานสภา เมื่อวันที่ ๑๕ สิงหาคม ๒๕๖๕ (รายงานอย่างน้อยต้องระบุว่าได้มีหรือไม่มีการแก้ไขเพิ่มเติมในตอนใดหรือข้อใดบ้าง การสงวนความเห็นของกรรมการแปรรูปที่ดิน ตลอดจนการสงวนคำแปรญัตติด้วย)</p> <p><input type="checkbox"/> มีการสงวนความเห็นของกรรมการแปรรูปที่ดิน      <input type="checkbox"/> ไม่มีการสงวนความเห็นของกรรมการแปรรูปที่ดิน</p> <p><input type="checkbox"/> มีการสงวนคำแปรญัตติ      <input type="checkbox"/> ไม่มีการสงวนคำแปรญัตติ</p>	/		
<p>(๖) ประธานสภาส่งรายงานของคณะกรรมการแปรรูปที่ดินให้แก่สมาชิกสภา เมื่อวันที่ ๑๕ สิงหาคม ๒๕๖๕ เวลา ๐๘.๓๐ น. คิดเป็นเวลาก่อนการประชุม ๙๗ ชม. (ประธานสภาส่งรายงานของคณะกรรมการแปรรูปที่ดินแก่สมาชิกสภาไม่น้อยกว่า ๒๔ ชั่วโมง ก่อนวันประชุมพิจารณาของคณะกรรมการแปรรูปที่ดิน)</p>	/		
<p><b>๒.๒ วาระที่ ๒ ชั้นตอนแปรญัตติ</b></p> <p>(๑) ประชุมสมัยสามัญ ที่ ๓ ครั้งที่ ๒ เมื่อวันที่ ๑๙ สิงหาคม ๒๕๖๕ เวลา ๐๘.๓๐ น. ผู้เข้าร่วมประชุม ๑๒ คน ไม่มาประชุม - คน</p> <p><input checked="" type="checkbox"/> ไม่มีการแปรญัตติ</p> <p><input type="checkbox"/> มีการแปรญัตติ</p> <p><input type="checkbox"/> แปรญัตติโดยสมาชิก.....คน</p> <p><input type="checkbox"/> แปรญัตติโดยคณะกรรมการแปรรูปที่ดิน จำนวน..... คน</p> <p><input type="checkbox"/> แปรญัตติโดยนายกองค์การบริหารส่วนท้องถิ่น</p>	/		
<p><b>๒.๓ วาระที่ ๓ ชั้นตอนการลงมติ</b></p> <p>ประชุมสมัยสามัญ ที่ ๓ ครั้งที่ ๒ เมื่อวันที่ ๑๙ สิงหาคม ๒๕๖๕ ผู้เข้าร่วมประชุม ๑๒ คน ไม่มาประชุม - คน</p> <p>เห็นชอบ ๑๑ เสียง ไม่เห็นชอบ - เสียง งดออกเสียง ๑ เสียง</p> <p><input checked="" type="checkbox"/> เห็นชอบตามร่างข้อบัญญัติเดิม</p> <p><input type="checkbox"/> เห็นชอบตามร่างที่แปรญัตติ</p>	/		



๓.รูปแบบงบประมาณ				
ลำดับ ที่	รายการ	ถูกต้อง	ไม่ ถูกต้อง	อื่นๆ/หมายเหตุ
๓.๑	จัดทำร่างงบประมาณรายจ่ายประจำปี จากระบบคอมพิวเตอร์ ขององค์กรปกครองส่วนท้องถิ่น (e-Laas)	/		
๓.๒	การเขียนคำชี้แจง - ระบุแต่ละรายการ/กิจกรรม ว่าอยู่ในแผนพัฒนาท้องถิ่น ๕ ปี (เฉพาะรายการที่อยู่ในแผน) - ระบุคุณลักษณะค่าครุภัณฑ์ ที่ดิน และสิ่งก่อสร้าง	/		
๔.การประมาณการรายรับ				
๔.๑	ประมาณการรายรับครบทุกหมวดรายรับ	/		
๔.๒	รายได้จัดเก็บเอง / ภาษีจัดสรรประมาณการใกล้เคียงกับ ปีงบประมาณที่ผ่านมา	/		
๔.๓	เงินอุดหนุนทั่วไป และหรือเงินอุดหนุนทั่วไปที่เคยได้รับในลักษณะ เงินอุดหนุนทั่วไปกำหนดวัตถุประสงค์ประมาณการใกล้เคียงกับ ปีงบประมาณที่ผ่านมา	/		
๔.๔	เงินอุดหนุนทั่วไป ไม่ต้องนำมาจัดทำงบประมาณดังต่อไปนี้ - เงินอุดหนุนสำหรับเงินเดือนและค่าจ้างสำหรับข้าราชการและ ลูกจ้างถ่ายโอน - เงินอุดหนุนสำหรับสิทธิประโยชน์ข้าราชการและลูกจ้างถ่ายโอน - เงินอุดหนุนสำหรับการจัดการศึกษาภาคบังคับ (การศึกษาของ บุคลากร,ค่าเช่าบ้าน,ค่าบำเหน็จบำนาญ)	/		
๕.การประมาณการรายจ่าย				
๕.๑	อยู่ในแผนพัฒนาท้องถิ่น ๕ ปี	/		
๕.๒	อยู่ในอำนาจหน้าที่ตามกฎหมาย	/		
๕.๓	ค่าใช้จ่ายด้านบุคลากรไม่เกินร้อยละ ๔๐ ตาม พ.ร.บ. บริหารงาน บุคคล พ.ศ.๒๕๔๒ มาตรา ๓๕	/		ร้อยละ 35.87
๕.๔	เงินอุดหนุนส่วนราชการ อปท. องค์กรการกุศล องค์กรประชาชน - อบจ. ไม่เกินร้อยละ ๑๐ - เทศบาลนคร ไม่เกินร้อยละ ๒ - เทศบาลเมือง ไม่เกินร้อยละ ๓ - อบต. ไม่เกินร้อยละ ๕ <u>กรณีเกินร้อยละ</u> - ขออนุมัติผู้ว่าราชการจังหวัดก่อนการตั้งงบประมาณ	/		ร้อยละ 0.15
๕.๕	เงินสมทบบำเหน็จบำนาญ - อบจ. และ อบต. ร้อยละ ๒ - เทศบาล ร้อยละ ๓	/		
๕.๖	เรื่องอื่นๆ			



๖.การตรวจสอบเบื้องต้นก่อนนำเสนอนายอำเภอ			
ลำดับที่	รายการ	ถูกต้อง	ไม่ถูกต้อง
๖.๑	เจ้าหน้าที่งบประมาณรับรองข้อมูลประกอบการตรวจ ตามข้อ ๑-๕	/	

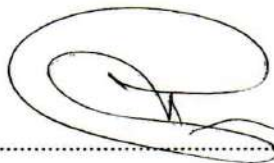

ลงชื่อ.....ผู้ตรวจสอบ/รายงาน

(นายชาติ นามบุตร)

เจ้าหน้าที่งบประมาณเทศบาลตำบลอ่างศิลา

วันที่ ๒๖ สิงหาคม ๒๕๖๕

แบบบัญชีแนบท้ายแบบการรายจ่ายด้านเงินเดือน ค่าจ้าง และผลประโยชน์ตอบแทนอื่นเป็นกรณีพิเศษ ฯ

รายจ่ายตามมาตรา 35 แห่งพระราชบัญญัติระเบียบบริหารงานบุคคลส่วนท้องถิ่น พ.ศ. 2542

ประจำปีงบประมาณ 2566

ประเภท	รายละเอียด	เงิน(บาท)
1. เงินเดือนและเงินเพิ่มอื่นๆ ที่จ่ายควบกับเงินเดือน	1 เงินเดือน (ข้าราชการ/พนักงาน) 10,947,210 (น.4/36) - เงินเดือนครู 1,086,161 (น.91) - 9,861,049	9,861,049.00
	2 เงินประจำตำแหน่งข้าราชการ/พนักงานส่วนท้องถิ่น	480,000.00
	3 เงินเพิ่มอื่น ๆ ที่จ่ายควบเงินเดือน เช่น (1) เงินเพิ่มการครองชีพชั่วคราว (2) เงินเพิ่มค่าวิชา(พ.ค.ว.) (3) เงินเพิ่มพิเศษสำหรับผู้รับ(พ.ส.ร.) (4) เงินเพิ่มพิเศษค่าภาษามลายู (พ.ภ.ม.) (5) เงินอื่น(ระบุ).....	-
	<b>รวมเป็นเงิน</b>	<b>10,341,049.00</b>
2. เงินค่าจ้าง	1 เงินค่าจ้างประจำ (ลูกจ้างประจำ) (น.4/36)	510,720.00
	2 เงินค่าจ้างชั่วคราว (พนักงานจ้าง) (1) ค่าตอบแทนพนักงานจ้าง 3,741,853 (น.4/36) - ผู้ช่วยผู้ดูแลเด็ก (เดือนละ9,500x12) 114,000 (น.93) = 3,627,853	3,627,853.00
	(2) เงินเพิ่มการครองชีพชั่วคราว	102,540.00
	<b>รวมเป็นเงิน</b>	<b>4,241,113.00</b>
3. ประโยชน์ตอบแทนอื่น	1 เงินสวัสดิการเกี่ยวกับเบี้ยกันดาร/พื้นที่เสี่ยงภัย/พื้นที่พิเศษ	
	2 เงินสวัสดิการเกี่ยวกับการช่วยเหลือบุตร (น.6/36)	115,000.00
	3 เงินสวัสดิการเกี่ยวกับการศึกษาบุตร รวมถึงเงินทุน สนับสนุนการศึกษาแก่บุตรข้าราชการและลูกจ้างประจำ ของกรุงเทพมหานคร และข้าราชการครูกรุงเทพมหานคร	
	4 เงินสวัสดิการเกี่ยวกับการรักษาพยาบาล	
	5 เงินตอบแทนผู้ปฏิบัติงานด้านความเจ็บป่วยนอกเวลา ราชการ และในวันหยุดราชการ เฉพาะสำหรับข้าราชการ/ พนักงานส่วนท้องถิ่นและลูกจ้าง (แพทย์ พยาบาล ทันตแพทย์ ฯลฯ)	
	6 เงินเพิ่มพิเศษสำหรับบุคลากรทางด้านการแพทย์และ สาธารณสุข สำหรับแพทย์ ทันตแพทย์ และเภสัชกรที่ไม่ ปฏิบัติวิชาชีพส่วนตัว	
	7.เงินค่าเช่าบ้าน (น.5/36)	372,000.00

ประเภท	รายละเอียด	เงิน(บาท)
	8 เงินทำบุญข้าราชการ/พนักงานส่วนท้องถิ่นและลูกจ้าง ซึ่งได้รับอันตรายหรือป่วยเจ็บเพราะการปฏิบัติงานในหน้าที่	
	9 เงินเกี่ยวกับศพข้าราชการ/พนักงานส่วนท้องถิ่น และลูกจ้างซึ่งถึงแก่ความตายในระหว่างเดินทางไปราชการ	
	10 เงินบำเหน็จลูกจ้างประจำ	
	11 เงินช่วยเหลือค่าครองชีพผู้รับบำนาญของข้าราชการ/พนักงานส่วนท้องถิ่นที่ไม่ใช่ตำแหน่งครู (ชคบ.) รวมถึงเงินช่วยเหลือรายเดือนผู้รับบำนาญซึ่งลาออกจากราชการก่อนเกษียณอายุของกรุงเทพมหานคร(ชรบ.)	
	12 เงินสมทบกองทุนประกันสังคม	198,000.00
	13 เงินทดแทนข้าราชการวิสามัญ	
	14 เงินสำรองสำหรับเงินเดือน และค่าจ้างที่กำหนดขึ้นใหม่	
	15 เงินสมทบกองทุนบำเหน็จบำนาญข้าราชการ/พนักงาน	700,260.00
	16 เงินสมทบกองทุนบำเหน็จบำนาญข้าราชการกรุงเทพมหานคร	
	17 บำเหน็จความชอบค่าทดแทน และการช่วยเหลือเจ้าหน้าที่และประชาชนผู้ปฏิบัติหน้าที่ราชการหรือช่วยราชการเนื่องในการป้องกันอัคคีภัย และรักษาความสงบเรียบร้อยของประเทศ	
	<b>รวมเป็นเงิน</b>	<b>1,385,260.00</b>
4. ค่าใช้จ่ายตามข้อ 7 วรรคสองของประกาศคณะกรรมการมาตรฐานการบริหารงานบุคคลส่วนท้องถิ่น เรื่องกำหนดมาตรฐานกลางการบริหารงานบุคคลส่วนท้องถิ่น ลงวันที่ 25 มี.ย. 2554	ค่าตอบแทนผู้ปฏิบัติราชการอันเป็นประโยชน์แก่องค์กรปกครองส่วนท้องถิ่น (น.4/36)	235,000.00
	<b>รวมเป็นเงิน</b>	<b>235,000.00</b>
	<b>รวมรายจ่ายทั้งสิ้น (รวม1+2+3+4)</b>	<b>16,202,422.00</b>

งบประมาณประจำปี 2566 = 45,172,133 บาท      จำนวน  $16,202,422 \times 100$

45,172,133

= 35.87

ตรวจสอบถูกต้องแล้ว  
(นายชาติ นามบุตร)

ปลัดเทศบาล

ตรวจสอบถูกต้องแล้ว

(นางสาวธณัทภัทร บุญธิชัยรัช)

ผู้อำนวยการกองคลัง



## การจัดส่งเงินสมทบกองทุนบำเหน็จบำนาญข้าราชการส่วนท้องถิ่น ประจำปีงบประมาณ พ.ศ.๒๕๖๖

ตามมาตรา ๖ แห่งพระราชบัญญัติบำเหน็จบำนาญข้าราชการส่วนท้องถิ่น พ.ศ.๒๕๐๐ และที่แก้ไขเพิ่มเติม และระเบียบกระทรวงมหาดไทยว่าด้วยเงินบำเหน็จบำนาญข้าราชการส่วนท้องถิ่น พ.ศ.๒๕๔๖ ข้อ ๘ กำหนดให้องค์กรปกครองส่วนท้องถิ่น คำนวณจากงบประมาณรายรับตามเทศบัญญัติ ในงบประมาณรายจ่ายประจำปี ทุกหมวด ทุกประเภท โดยไม่ต้องนำรายรับประเภทพันธบัตร เงินกู้ เงินที่มีผู้อุทิศให้หรือเงินอุดหนุน มารวมคำนวณ เหลือเท่าใด ให้คำนวณตามอัตราที่กฎหมายกำหนด เทศบาลและเมืองพัทยาในอัตราร้อยละ ๓ การนำส่งเงินสมทบกองทุนบำเหน็จบำนาญข้าราชการส่วนท้องถิ่น ให้ส่งเป็นเช็คหรือตราพดส่งจ่ายในนาม “กองทุนบำเหน็จบำนาญข้าราชการท้องถิ่น” ภายในเดือนธันวาคมของปีงบประมาณ นั้น

เทศบาลตำบลอ่างศิลาจึงคำนวณเงินสมทบกองทุนบำเหน็จบำนาญข้าราชการส่วนท้องถิ่น ประจำปีงบประมาณ ๒๕๖๖ รายละเอียดดังนี้

ประมาณการรายรับ	๔๕,๑๗๒,๑๓๓.๐๐ บาท
หัก เงินอุดหนุนทั่วไป	๒๐,๔๒๖,๘๑๐.๐๐ บาท
คงเหลือเงินสำหรับคำนวณส่งสมทบ	๒๔,๗๔๕,๓๒๓.๐๐ บาท
เทศบาล อัตราร้อยละ ๓	$๒๔,๗๔๕,๓๒๓.๐๐ \times ๓\% = ๗๔๒,๓๕๙.๖๙$ บาท

(เจ็ดแสนสี่หมื่นสองพันสามร้อยห้าสิบบาทถ้วน)

(ลงชื่อ)

ผู้รับรอง

(นายชาลี นามบุตร)

ปลัดเทศบาลตำบลอ่างศิลา

การตั้งงบประมาณรายจ่ายเพื่อเดินทางไปราชการต่างประเทศและการศึกษาดูงานทั้งในประเทศและต่างประเทศโดยนำฐานรายได้ทุกประเภทและรวมถึงเงินอุดหนุนทั่วไป ที่ต้องนำมาจัดทำงบประมาณ ตามระเบียบว่าด้วยวิธีการงบประมาณฯของปีที่ผ่านมา มาคิดคำนวณการตั้งงบประมาณ ตามอัตรานี้

รายได้ไม่เกิน 50 ล้านบาท

ให้ตั้งงบประมาณได้ไม่เกิน 3%

รายได้เกิน 50 ล้านบาท รายได้ไม่เกิน 300 ล้านบาท

ให้ตั้งงบประมาณได้ไม่เกิน 2.5%

รายได้เกิน 300 ล้านบาทขึ้นไป

ให้ตั้งงบประมาณได้ไม่เกิน 2%

เทศบาลตำบลอ่างศิลา อำเภอพิบูลมังสาหาร จังหวัดอุบลราชธานี

เงินรายได้จริงในปีงบประมาณที่ผ่านมาปีงบประมาณ 2564 จำนวน 38,387,168.62 บาท

ตั้งงบประมาณรายจ่ายเพื่อเดินทางไปราชการต่างประเทศและการศึกษาดูงานทั้งในประเทศและต่างประเทศ จำนวน 295,000.-บาท

$$\text{คิดเป็น } \frac{295,000 \times 100}{38,387,168.62} = 0.77\%$$

ของงบประมาณที่ตั้งไว้

(ลงชื่อ)

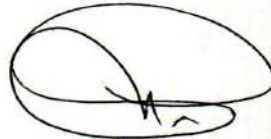

ผู้รับรอง

(นายชาลี นามบุตร)

ปลัดเทศบาลตำบลอ่างศิลา

การตั้งงบประมาณรายจ่ายค่ารับรองของเทศบาลตำบลอ่างศิลา โดยแยกเป็นค่ารับรองเป็น  
2 ลักษณะ รายได้จริงในปีที่ผ่านมาโดยไม่รวมเงินอุดหนุนเฉพาะกิจ เงินกู้ เงินจ่ายขาดเงินสะสม  
และเงินที่มีผู้อุทิศให้

1. สูตรการคำนวณ = เงินรายได้จริงในปีงบประมาณที่ผ่านมาปีงบประมาณ 2564 - เงินอุดหนุนที่รัฐ  
จัดสรรให้ ปีงบประมาณ 2564  
= 38,387,168.62 - 18,755,345.27  
= 19,631,823.35

1. ค่ารับรองในการต้อนรับบุคคลหรือคณะบุคคล และค่าเลี้ยงรับรองในการประชุมสภาท้องถิ่น  
จำนวน 75,000.-บาท

คิดเป็น  $\frac{75,000 \times 100}{19,631,823.35} = 0.38\%$  ของรายได้จริงในปีที่ผ่านมา

(ลงชื่อ)

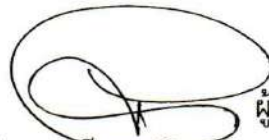

ผู้รับรอง

(นายชวลี นามบุตร)

ปลัดเทศบาลตำบลอ่างศิลา



การเบิกจ่ายค่าใช้จ่ายในการจัดงาน  
การจัดการแข่งขันกีฬาและส่งนักกีฬาเข้าร่วมการแข่งขัน  
ขององค์กรปกครองส่วนท้องถิ่น  
ประกอบเทศบัญญัติ งบประมาณรายจ่ายประจำปี 2566  
ของเทศบาลตำบลอ่างศิลา

ร่างเทศบัญญัติ งบประมาณรายจ่ายประจำปี 2566 ค่าใช้จ่ายในการจัดงาน การจัดการแข่งขันกีฬา  
และส่งนักกีฬาเข้าร่วมการแข่งขันขององค์กรปกครองส่วนท้องถิ่น ตั้งไว้ รวมทั้งสิ้น 1,135,000.- บาท

ตั้งงบประมาณรายจ่ายประจำปีงบประมาณ 2566 จำนวน 45,172,133.- บาท

หัก เงินอุดหนุนที่รัฐบาลจัดสรรให้ในปีงบประมาณ 2566 จำนวน 20,426,810.- บาท

เท่ากับ 24,745,323.- บาท

คิดเป็น 5% ของเงินรายได้ในปีงบประมาณ 2566 ไม่รวมเงินอุดหนุนที่รัฐบาลจัดสรรให้ในปีงบประมาณ  
2566

$$\begin{aligned} \text{คิดเป็น} &= \frac{1,135,000 \times 100}{24,745,323} \\ &= 4.58\% \text{ ของงบประมาณที่ตั้งไว้} \end{aligned}$$

(ลงชื่อ)

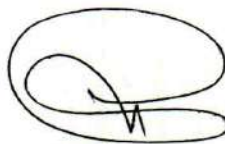

ผู้รับรอง

(นายชาลี นามบุตร)

ปลัดเทศบาลตำบลอ่างศิลา

การเบิกจ่ายค่าใช้จ่ายในการจัดงาน การจัดการแข่งขันกีฬาและส่งนักกีฬาเข้าร่วมการแข่งขัน

ขององค์กรปกครองส่วนท้องถิ่น

ประกอบเทศบัญญัติ งบประมาณรายจ่ายประจำปี 2566

ของเทศบาลตำบลอ่างศิลา

ที่	โครงการ	งบประมาณ (บาท)
	แผนงานบริหารทั่วไป	
1	โครงการประชุมประชาคมท้องถิ่นในเขตเทศบาลตำบลอ่างศิลา	20,000
2	โครงการประเมินผลการปฏิบัติราชการและวิธีการบริหารกิจการบ้านเมืองที่ดีของเทศบาลตำบลอ่างศิลา	10,000
3	โครงการพัฒนาบุคลากรสู่การพัฒนาองค์กร (Organization Development:OD)	10,000
4	โครงการสนับสนุนการจัดทำแผนชุมชน	25,000
5	โครงการเสริมสร้างการป้องกันและปราบปรามการทุจริตในการปฏิบัติงานของ	10,000
6	โครงการเสริมสร้างความรู้ความเข้าใจการประเมินผลการปฏิบัติงานของพนักงานเทศบาลและพนักงานจ้าง	10,000
7	โครงการอบรมเพื่อเสริมสร้างการป้องกันและปราบปรามการทุจริตในการปฏิบัติงานของเทศบาลตำบลอ่างศิลา	10,000
8	โครงการอบรมให้ความรู้การป้องกันผลประโยชน์ทับซ้อนแก่ผู้บริหาร สมาชิกสภาเทศบาล พนักงานเทศบาล ลูกจ้าง พนักงานจ้าง ของเทศบาลตำบลอ่างศิลา	10,000
9	โครงการอบรมให้ความรู้เกี่ยวกับการดำเนินการทางวินัยแก่บุคลากร	10,000
	งานบริหารงานคลัง	
10	โครงการพัฒนาองค์ความรู้เกี่ยวกับการปฏิบัติงานขององค์กรปกครองส่วนท้องถิ่นในการปฏิบัติงานระบบคอมพิวเตอร์ขององค์กรปกครองส่วนท้องถิ่น (e-LAAS)	5,000
11	โครงการให้บริการประชาชนในการชำระภาษีและออกหน่วยบริการรับชำระภาษีเคลื่อนที่สร้างจิตใต้สำนึกในการชำระภาษีท้องถิ่นเพื่อพัฒนาประสิทธิภาพการจัดเก็บรายได้	5,000
12	โครงการอบรมให้ความรู้เกี่ยวกับการจัดเก็บรายได้ขององค์กรปกครองส่วนท้องถิ่น	5,000
	แผนงานการรักษาความสงบภายใน	
13	โครงการจุดตรวจจุดบริการประชาชน เทศกาลปีใหม่	5,000
14	โครงการจุดตรวจจุดบริการประชาชน เทศกาลสงกรานต์	5,000



15	โครงการฝึกอบรมให้ความรู้และฝึกทบทวน อปพร.ในเขตเทศบาล	20,000
16	โครงการวันต่อต้านยาเสพติดโลก	10,000
17	โครงการอบรมป้องกันอัคคีภัยในโรงเรียน	10,000
18	โครงการอบรมให้ความรู้และฝึกทบทวนงานป้องกันและบรรเทาสาธารณภัย	10,000
	แผนงานการศึกษา	
	งานระดับก่อนวัยเรียนและประถมศึกษา	
19	โครงการจัดกิจกรรมงานวันเด็กแห่งชาติ	30,000
20	โครงการส่งเสริมกิจกรรมวันสำคัญต่าง ๆ	10,000
21	โครงการส่งเสริมคุณธรรม จริยธรรม	10,000
22	โครงการส่งเสริมสุขภาพอนามัยสำหรับเด็ก	15,000
	แผนงานการศาสนาวัฒนธรรมและนันทนาการ	
23	โครงการวันปิยมหาราช	10,000
	งานกีฬาและนันทนาการ	
24	โครงการจัดการแข่งขันกีฬาประชาชนสัมพันธ์เทศบาลตำบลอ่างศิลา	120,000
25	โครงการจัดการแข่งขันฟุตบอล	20,000
	งานศาสนาวัฒนธรรมท้องถิ่น	
26	โครงการกิจกรรมงานประเพณีแห่เทียนเข้าพรรษาและส่งเสริมท่องเที่ยว	120,000
27	โครงการกิจกรรมประเพณีลอยกระทง	100,000
28	โครงการกิจกรรมสงกรานต์	100,000
29	โครงการร่วมงานจัดงานบุญคุณลานกุ่มข้าวใหญ่ (จุมมณี)	30,000
30	โครงการสืบสานวัฒนธรรมภูมิปัญญาท้องถิ่น (บุญข้าชะ)	10,000
31	โครงการอนุรักษ์ฟื้นฟู สืบสานงานประเพณีในท้องถิ่นฮีตสิบสองคองสิบสี่	10,000
32	โครงการอนุรักษ์ศิลปะ วัฒนธรรมประเพณีและภูมิปัญญาไทย	10,000
	แผนงานสาธารณสุข	
33	โครงการ “ประเทศไทยไร้ขยะ” ตามแนวทางประชารัฐ	10,000
34	โครงการตรวจอาหารปลอดภัย	10,000
35	โครงการปรับปรุงตลาดสดซื้อ	10,000
36	โครงการอบรมเยาวชนยุคใหม่ใส่ใจเอดส์	10,000
37	โครงการอบรมสร้างความรู้ความเข้าใจการอนุรักษ์ทรัพยากรธรรมชาติและสิ่งแวดล้อม	10,000
38	โครงการอำเภอใสสะอาด	10,000
	งานบริการสาธารณสุขและงานสาธารณสุขอื่น	
39	โครงการเทศบาลห่วงใยใส่ใจสุขภาพ	10,000



40	โครงการป้องกันและควบคุมโรคไข้เลือดออก	50,000
41	โครงการสัตว์ปลอดโรค คนปลอดภัยจากโรคพิษสุนัขบ้า	30,000
42	โครงการป้องกันและระงับโรคติดต่อ	10,000
43	โครงการสร้างภูมิคุ้มกันและแก้ไขปัญหามีเพศสัมพันธ์และตั้งครภมิไม่พร้อมก่อนวัยอันควรในกลุ่มวัยรุ่น	10,000
44	โครงการอบรมให้ความรู้การป้องกันและแก้ไขปัญหาสถานการณ์ฝนละอองขนาดเล็ก PM 2.5	10,000
	งานกำจัดขยะมูลฝอยและสิ่งปฏิกูล	
45	โครงการคัดแยกขยะมูลฝอย	10,000
46	โครงการจัดการขยะมูลฝอย สิ่งปฏิกูลและน้ำเสีย	10,000
47	โครงการจัดบริการหรือปรับปรุงห้องสุขาสาธารณะ	10,000
	แผนงานสร้างความเข้มแข็งของชุมชน	
48	โครงการด้านการพัฒนาสตรีและครอบครัว	10,000
49	โครงการฝึกอบรมการทำขนมจีบและซาลาเปา	10,000
50	โครงการฝึกอบรมการให้ความรู้เกี่ยวกับการนวดแผนไทยผู้พิการและผู้ด้อยโอกาส	10,000
51	โครงการส่งเสริมผู้สูงอายุใส่ใจรักสุขภาพ	20,000
52	โครงการสภาเด็กและเยาวชน	10,000
53	โครงการเสริมสร้างครอบครัวอบอุ่นเข้มแข็ง	50,000
54	โครงการอบรมการทำสบู่จากสมุนไพร	10,000
55	โครงการอบรมการให้ความรู้เกี่ยวกับสิทธิประโยชน์ของผู้พิการและผู้สูงอายุ	10,000
56	โครงการอบรมคุณธรรมจริยธรรมแก่เยาวชน	10,000
	รวม	1,135,000

เงินอุดหนุนส่วนราชการ อปท. องค์การการกุศล องค์การประชาชน

ข้อ 5 องค์การปกครองส่วนท้องถิ่นอาจตั้งงบประมาณให้เงินอุดหนุนหน่วยงานที่ขอรับเงินอุดหนุนได้ไม่เกิน อัตราส่วนของรายได้จริงในปีงบประมาณที่ผ่านมาโดยไม่รวมเงินอุดหนุนที่รัฐจัดสรรให้ ดังนี้

- เทศบาลตำบล ไม่เกินร้อยละ 3

$$\begin{aligned} 2. \text{ สูตรการคำนวณ} &= \text{เงินรายได้จริงในปีงบประมาณที่ผ่านมาปีงบประมาณ 2564} - \text{เงินอุดหนุนที่รัฐ} \\ &\text{จัดสรรให้ ปีงบประมาณ 2564} \\ &= 38,387,168.62 - 18,755,345.27 \\ &= 19,631,823.35 \end{aligned}$$

2. เงินอุดหนุนส่วนราชการ อปท. องค์การการกุศล องค์การประชาชน จำนวน 30,000.-บาท

$$\begin{aligned} \text{คิดเป็น} \quad \frac{30,000 \times 100}{19,631,823.35} &= 0.15 \% \quad \text{ของรายได้จริงในปีที่ล่วงมา} \end{aligned}$$

(ลงชื่อ)

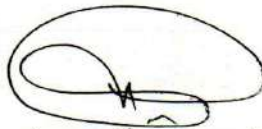

ผู้รับรอง

(นายชาลี นามบุตร)

ปลัดเทศบาลตำบลอ่างศิลา

ทศ.อนคิล.



ที่ สภา๒๕๖๔/๒๕

สำนักงานเทศบาลตำบลอ่างศิลา  
ถนนดอนจิก-โนนเลียง อบ ๓๔๑๑๐

๒๖ สิงหาคม ๒๕๖๕

เรื่อง ส่งร่างเทศบัญญัติงบประมาณรายจ่าย ประจำปีงบประมาณ ๒๕๖๖

เรียน นายอำเภอพิบูลมังสาหาร

สิ่งที่ส่งมาด้วย ร่างเทศบัญญัติงบประมาณรายจ่าย ประจำปีงบประมาณ ๒๕๖๖ จำนวน ๓ เล่ม

ตามที่ สภาเทศบาลตำบลอ่างศิลา ได้มีมติเห็นชอบร่างเทศบัญญัติงบประมาณรายจ่ายประจำปีงบประมาณ ๒๕๖๕ ในการประชุมสภาเทศบาลตำบลอ่างศิลา สมัยสามัญ สมัยที่ ๓ ครั้งที่ ๒ ประจำปี ๒๕๖๕ เมื่อวันที่ ๑๙ สิงหาคม ๒๕๖๕ อาศัยอำนาจตามความในพระราชบัญญัติเทศบาล พ.ศ.๒๔๙๖ แก้ไขถึงฉบับที่ ๑๓ พ.ศ.๒๕๕๒ มาตรา ๖๒<sup>๕๑</sup> ภายในเจ็ดวันนับแต่วันที่สภาเทศบาลได้มีมติเห็นชอบด้วยกับร่างเทศบัญญัติใด ในกรณีเทศบาลตำบลให้ประธานสภาเทศบาลส่งร่างเทศบัญญัติไปยังนายอำเภอเพื่อส่งไปยังผู้ว่าราชการจังหวัดพิจารณา นั้น

เทศบาลตำบลอ่างศิลา จึงอาศัยอำนาจตามความในพระราชบัญญัติเทศบาล พ.ศ.๒๔๙๖ มาตรา ๖๒ ขอส่งร่างเทศบัญญัติงบประมาณรายจ่าย ประจำปีงบประมาณ ๒๕๖๖ เพื่อให้ผู้ว่าราชการจังหวัดอุบลราชธานี อนุมัติ ต่อไป

จึงเรียนมาเพื่อโปรดพิจารณาดำเนินการต่อไป

ขอแสดงความนับถือ

(นายสมบัติ แสนทวีสุข)

ประธานสภาเทศบาลตำบลอ่างศิลา

สำนักปลัดเทศบาล  
งานกิจการสภา  
โทร.๐๔๕-๒๕๑-๖๘๒





## บันทึกข้อความ

ส่วนราชการ สำนักงานปลัดเทศบาล เทศบาลตำบลอ่างศิลา ๐๔๕-๒๕๑๖๘๓

ที่ ๕๔๒๐๑/๘๐ วันที่ ๑๒ กรกฎาคม ๒๕๖๕

เรื่อง การจัดทำร่างเทศบัญญัติงบประมาณรายจ่ายประจำปีงบประมาณ พ.ศ.๒๕๖๖

เรียน หัวหน้าสำนักปลัดเทศบาล/ผู้อำนวยการกองคลัง/ผู้อำนวยการกองช่าง/ผู้อำนวยการกองการศึกษา/  
ผู้อำนวยการกองสาธารณสุขและสิ่งแวดล้อม/ผู้อำนวยการกองประปา

### ๑.ต้นเรื่อง

ด้วยเทศบาลตำบลอ่างศิลาจะต้องจัดทำร่างเทศบัญญัติงบประมาณรายจ่ายประจำปีงบประมาณ พ.ศ.๒๕๖๖ ภายใต้แผนพัฒนาท้องถิ่น (พ.ศ.๒๕๖๖-๒๕๗๐) โดยให้ดำเนินการตามระเบียบกระทรวงมหาดไทย ว่าด้วยวิธีการงบประมาณขององค์กรปกครองส่วนท้องถิ่น พ.ศ.๒๕๖๓ ข้อ ๒๓ กำหนดว่า ร่างงบประมาณรายจ่ายประจำปีให้เสนอต่อสภาท้องถิ่น ภายในวันที่ ๑๕ สิงหาคม ซึ่งเป็นการเร่งรัดเพื่อให้งบประมาณรายจ่ายประจำปีมีผลบังคับใช้ได้ทันในวันเริ่มต้นปีงบประมาณ นั้น

### ๒.ข้อเท็จจริง

กระทรวงมหาดไทยพิจารณาแล้วเห็นว่า เพื่อให้การจัดทำงบประมาณรายจ่ายประจำปี พ.ศ. ๒๕๖๖ ขององค์กรปกครองส่วนท้องถิ่นเป็นไปด้วยความเรียบร้อย มีประสิทธิภาพ สามารถตอบสนองต่อความต้องการ และแก้ไขปัญหาความเดือดร้อนของประชาชนได้อย่างมีประสิทธิภาพ โดยมีเป้าหมายเพื่อสร้างความผาสุก ความสงบและปลอดภัย รวมทั้งความเป็นอยู่ที่ดีของประชาชนตามแนวนโยบายของรัฐบาล และกระทรวงมหาดไทย และเพื่อให้องค์กรปกครองส่วนท้องถิ่นสามารถเสนอร่างงบประมาณรายจ่ายประจำปีต่อสภาท้องถิ่นได้ทันกำหนด ภายในวันที่ ๑๕ สิงหาคม อาศัยอำนาจตามระเบียบกระทรวงมหาดไทยว่าด้วยวิธีการงบประมาณขององค์กรปกครองส่วนท้องถิ่น พ.ศ.๒๕๖๓ ข้อ ๗ ชักซ้อมแนวทางการจัดทำงบประมาณรายจ่ายประจำปี พ.ศ.๒๕๖๖ เพื่อให้องค์กรปกครองส่วนท้องถิ่นถือเป็นแนวทางปฏิบัติต่อไป

### ๓.ระเบียบ/ข้อกำหนด

ตามที่ระเบียบกระทรวงมหาดไทยว่าด้วยวิธีการงบประมาณขององค์กรปกครองส่วนท้องถิ่น พ.ศ.๒๕๖๕ ข้อ ๒๓ กำหนดว่า ร่างงบประมาณการรายจ่ายประจำปีให้เสนอต่อสภาท้องถิ่นภายในวันที่ ๑๕ สิงหาคม ซึ่งเป็นการเร่งรัดเพื่อให้งบประมาณรายจ่ายประจำปีมีผลบังคับใช้ได้ทันในวันเริ่มต้นปีงบประมาณ

### ๔.ข้อพิจารณา/เสนอแนะ

เพื่อปฏิบัติให้เป็นไปตามระเบียบดังกล่าว ข้าพเจ้านายชวลี นามบุตร ปลัดเทศบาลตำบลอ่างศิลา ในฐานะเจ้าหน้าที่งบประมาณจึงเห็นสมควรจัดทำร่างเทศบัญญัติ เรื่อง เทศบัญญัติงบประมาณรายจ่ายประจำปีงบประมาณ พ.ศ.๒๕๖๖ โดยถือปฏิบัติตามระเบียบกระทรวงมหาดไทยว่าด้วยการรับเงิน การเบิกจ่ายเงิน การฝากเงิน การเก็บรักษาเงิน และการตรวจเงินขององค์กรปกครองส่วนท้องถิ่น พ.ศ.๒๕๔๓, แก้ไขเพิ่มเติมถึง (ฉบับที่ ๓) พ.ศ.๒๕๕๘ และแก้ไขเพิ่มเติมถึง (ฉบับที่ ๔) พ.ศ.๒๕๖๑ ให้แล้วเสร็จและเสนอต่อผู้บริหารท้องถิ่นโดยเร็ว และให้ผู้บริหารท้องถิ่นเสนอร่างงบประมาณรายจ่ายประจำปีต่อสภาท้องถิ่น ภายในวันที่ ๑๕ สิงหาคม เพื่อให้สามารถประกาศใช้ได้ทันภายในวันที่ ๑ ตุลาคม โดยประมาณการรายรับและรายจ่าย โดยเสนอขั้นตอนการดำเนินงานดังนี้

๑. แจ้งผู้อำนวยการกองคลัง จัดทำสรุปรายรับจริงประจำปีงบประมาณ พ.ศ.๒๕๖๐ , ๒๕๖๑ , ๒๕๖๒ , ๒๕๖๓ , ๒๕๖๔ และ ๒๕๖๕
๒. แจ้งผู้อำนวยการกองคลัง ประมาณการรายรับในปีงบประมาณ พ.ศ.๒๕๖๖
๓. แจ้งผู้อำนวยการกองคลัง จัดทำสรุปรายจ่ายจริงประจำปีงบประมาณ พ.ศ.๒๕๖๐ , ๒๕๖๑ , ๒๕๖๒ , ๒๕๖๓ , ๒๕๖๔ และ ๒๕๖๕

๔. แจ้งผู้อำนวยการกองคลัง ตั้งงบประมาณรายจ่ายที่เป็นภาระผูกพัน เพื่อชำระหนี้เงินกู้ตามสัญญาเงินกู้ (เงินต้นและดอกเบี้ย) ให้ถูกต้องและครบถ้วนภายในกำหนดระยะเวลาตามสัญญา
๕. แจ้งสำนักปลัดเทศบาล กองคลัง กองช่าง กองการศึกษา กองสาธารณสุขและสิ่งแวดล้อม และกองประปา จัดทำประมาณการรายจ่ายของแต่ละส่วนราชการในปีงบประมาณ พ.ศ. ๒๕๖๕ เพื่อขอตั้งงบประมาณ และนำจัดตั้งงานวิเคราะห์นโยบายและแผน ภายในวันที่ ๒๙ กรกฎาคม ๒๕๖๕
๖. ให้เจ้าหน้าที่งบประมาณ จัดทำ พิจารณา ตรวจสอบ วิเคราะห์ และแก้ไขงบประมาณในขั้นต้น
๗. ประชุมคณะผู้บริหารและหัวหน้าส่วนราชการ เพื่อประมาณการรายรับและรายจ่ายและอนุมัติให้ตั้งงบประมาณรายจ่ายประจำปีงบประมาณ พ.ศ. ๒๕๖๖
๘. ให้เจ้าหน้าที่งบประมาณจัดทำร่างเทศบัญญัติตั้งงบประมาณรายจ่ายประจำปีงบประมาณ พ.ศ. ๒๕๖๖ เพื่อเสนอสภาเทศบาลตำบลอ่างศิลาให้ความเห็นชอบต่อไป

จึงเรียนมาเพื่อโปรดพิจารณาดำเนินการ

(ลงชื่อ)

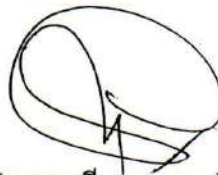

(นายชาลี นามบุตร)

ปลัดเทศบาล

เจ้าหน้าที่งบประมาณเทศบาลตำบลอ่างศิลา

ความเห็น .....

นางม อภิเนษกเกษมเสมอ

(ลงชื่อ)



(นางลลดาภัทร บุญรักษา)

นายกเทศมนตรีตำบลอ่างศิลา





ที่ สภา๒๕๖๔/๒๕

สำนักงานเทศบาลตำบลอ่างศิลา  
ถนนดอนจิก-โนนเสียง อป ๓๔๑๑๐

๒๖ สิงหาคม ๒๕๖๕

เรื่อง ส่งร่างเทศบัญญัติงบประมาณรายจ่าย ประจำปีงบประมาณ ๒๕๖๖

เรียน นายอำเภอพิบูลมังสาหาร

สิ่งที่ส่งมาด้วย ร่างเทศบัญญัติงบประมาณรายจ่าย ประจำปีงบประมาณ ๒๕๖๖ จำนวน ๓ เล่ม

ตามที่ สภาเทศบาลตำบลอ่างศิลา ได้มีมติเห็นชอบร่างเทศบัญญัติงบประมาณรายจ่ายประจำปีงบประมาณ ๒๕๖๕ ในการประชุมสภาเทศบาลตำบลอ่างศิลา สมัยสามัญ สมัยที่ ๓ ครั้งที่ ๒ ประจำปี ๒๕๖๕ เมื่อวันที่ ๑๙ สิงหาคม ๒๕๖๕ อาศัยอำนาจตามความในพระราชบัญญัติเทศบาล พ.ศ.๒๔๙๖ แก้ไขถึงฉบับที่ ๑๓ พ.ศ.๒๕๕๒ มาตรา ๖๒<sup>๓</sup> ภายในเจ็ดวันนับแต่วันที่สภาเทศบาลได้มีมติเห็นชอบด้วยกับร่างเทศบัญญัติใด ในกรณีเทศบาลตำบลให้ประธานสภาเทศบาลส่งร่างเทศบัญญัติไปยังนายอำเภอเพื่อส่งไปยังผู้ว่าราชการจังหวัดพิจารณา นั้น

เทศบาลตำบลอ่างศิลา จึงอาศัยอำนาจตามความในพระราชบัญญัติเทศบาล พ.ศ.๒๔๙๖ มาตรา ๖๒ ขอส่งร่างเทศบัญญัติงบประมาณรายจ่าย ประจำปีงบประมาณ ๒๕๖๖ เพื่อให้ผู้ว่าราชการจังหวัดอุบลราชธานีอนุมัติ ต่อไป

จึงเรียนมาเพื่อโปรดพิจารณาดำเนินการต่อไป

ขอแสดงความนับถือ

(นายสมบัติ แสนทวีสุข)

ประธานสภาเทศบาลตำบลอ่างศิลา

สำนักปลัดเทศบาล  
งานกิจการสภา  
โทร.๐๔๕-๒๕๑-๖๘๒

รับแล้ว  
พ.อ.  
๒๕๘๑.๐๕

.....	ปลัดเทศบาล
.....	หัวหน้ากอง
.....	ร่าง/พิมพ์
.....	ตรวจทาน



เรียน หัวหน้าสำนักปลัดเทศบาลตำบลอ่างศิลา

เรื่อง การพิจารณาเรื่องเทศบาลตำบลอ่างศิลา ได้ส่งร่างเทศบัญญัติงบประมาณรายจ่ายประจำปีงบประมาณ พ.ศ. 2566

ต้นเรื่อง อธิบดีสภาเทศบาลตำบลอ่างศิลา ได้ส่งร่างเทศบัญญัติงบประมาณรายจ่ายประจำปีงบประมาณ พ.ศ. 2566 ซึ่งสภาเทศบาลได้พิจารณาในคราวนั้นชอบในคราวประชุมสภาเทศบาลตำบลอ่างศิลา สมัยสามัญ สมัยที่ 3 ครั้งที่ 2 ประจำปี 2565 เมื่อวันที่ 19 ธันวาคม 2565 เพื่อให้ผู้ว่าราชการจังหวัดพิจารณา

ข้อเท็จจริง อธิบดีอำนาจตามคำสั่งจังหวัดอุดรธานีที่ 46085/2564 ลงวันที่ 2 ตุลาคม พ.ศ. 2564 เรื่อง มอบอำนาจให้รองผู้ว่าราชการจังหวัด ให้นำอำนาจพิจารณาสั่งการจังหวัดอุดรธานี ภายใต้อำนาจของปฏิบัติราชการแทนผู้ว่าราชการจังหวัดอุดรธานี ในพื้นที่ของร่างเทศบัญญัติงบประมาณรายจ่ายประจำปีงบประมาณ พ.ศ. 2566 ของเทศบาลฯ จึงขอส่งร่างเทศบัญญัติงบประมาณรายจ่ายประจำปีในนามเทศบาลตำบลอ่างศิลา ความประสงค์ขอเป็นเทศบัญญัติงบประมาณรายจ่ายประจำปีงบประมาณ พ.ศ. 2566 ต่อไป และในจัดส่งสำเนาเทศบัญญัติงบประมาณรายจ่ายฯ ดังกล่าว ให้อำเภอเมืองอุดรธานี จำนวน 1 เล่ม

ข้อพิจารณา เห็นควรดำเนินการต่อไป

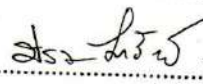
(ลงชื่อ)  ผู้เสนอ

(.....นางปรมาภรณ์ ทองทรัพย์)

ตำแหน่ง นักวิเคราะห์นโยบายและแผนชำนาญการ

ความเห็นของหัวหน้าสำนักปลัดเทศบาลตำบลอ่างศิลา : เห็นชอบ และ ดำเนินการต่อไป

(ลงชื่อ)จ.อ. 

(สมชาย ทองทรัพย์)

หัวหน้าสำนักปลัดเทศบาล

ความเห็นของปลัดเทศบาลตำบลอ่างศิลา

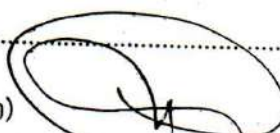
(ลงชื่อ) 

(นายชาติ นามบุตร)

ปลัดเทศบาลตำบลอ่างศิลา

ความเห็นของนายกเทศมนตรีตำบลอ่างศิลา

เห็นชอบ ดำเนินการต่อไป (1 เล่ม)  
เพื่อแม่เมือง

ช.กาน เดมอ 

(ลงชื่อ)

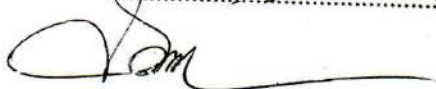

(นางถลตาภัทร บุญรักษา)

นายกเทศมนตรีตำบลอ่างศิลา

วิ.๑๓๗๒



กระทรวงมหาดไทย  
เลขที่ ๙๐๙  
ก.ย. ๒๕๖๕  
๑๖-๒๕๖๕

ที่ อบ ๐๐๒๓.๒๒/ ๑๘๖๒

ที่ว่าการอำเภอพิบูลมังสาหาร  
ถนนเทศบาล ๒ อบ ๓๔๑๑๐

๒ กันยายน ๒๕๖๕

เรื่อง การพิจารณาร่างเทศบัญญัติงบประมาณรายจ่ายประจำปีงบประมาณ พ.ศ.๒๕๖๖

เรียน นายกเทศมนตรีตำบลอ่างศิลา

สิ่งที่ส่งมาด้วย ร่างเทศบัญญัติงบประมาณรายจ่ายประจำปี พ.ศ. ๒๕๖๖ จำนวน ๒ เล่ม

ด้วยสภาเทศบาลตำบลอ่างศิลา ได้ส่งร่างเทศบัญญัติงบประมาณรายจ่ายประจำปีงบประมาณ พ.ศ. ๒๕๖๖ ซึ่งสภาเทศบาลตำบลอ่างศิลา ได้พิจารณาให้ความเห็นชอบในคราวประชุมสภาเทศบาลตำบลอ่างศิลา สมัยสามัญ สมัยที่ ๓ ครั้งที่ ๒ ประจำปี ๒๕๖๕ เมื่อวันที่ ๑๙ สิงหาคม ๒๕๖๕ เพื่อให้ผู้ว่าราชการจังหวัด พิจารณา ให้ความเห็นชอบ โดยงบประมาณรายจ่ายทั่วไป ตั้งไว้ ๔๕,๑๗๒,๑๓๓.-บาท นั้น

อำเภอพิบูลมังสาหาร พิจารณาแล้ว อาศัยอำนาจตามคำสั่งจังหวัดอุบลราชธานี ที่ ๔๖๐๘๕/๒๕๖๔ ลงวันที่ ๒ ตุลาคม พ.ศ.๒๕๖๔ เรื่อง การมอบอำนาจให้รองผู้ว่าราชการจังหวัด หัวหน้าส่วนราชการประจำจังหวัดอุบลราชธานี นายอำเภอ ปฏิบัติราชการแทนผู้ว่าราชการจังหวัดอุบลราชธานี ให้ความเห็นชอบร่างเทศบัญญัติงบประมาณรายจ่ายประจำปีงบประมาณ พ.ศ. ๒๕๖๖ ของเทศบาลตำบลอ่างศิลา จึงขอส่งร่างเทศบัญญัติงบประมาณรายจ่ายฯ ให้นายกเทศมนตรีตำบลอ่างศิลา ลงนามประกาศใช้เป็นเทศบัญญัติงบประมาณรายจ่ายประจำปีงบประมาณ พ.ศ. ๒๕๖๖ ต่อไป แล้วให้จัดส่งสำเนาเทศบัญญัติงบประมาณรายจ่ายฯ ดังกล่าว ให้อำเภอพิบูลมังสาหาร จำนวน ๑ เล่ม และดำเนินการใช้จ่ายงบประมาณให้เป็นไปด้วยความโปร่งใส ตรวจสอบได้ และปฏิบัติตามกฎหมาย ระเบียบ ประกาศมติคณะรัฐมนตรี และหนังสือสั่งการที่เกี่ยวข้องโดยเคร่งครัด

จึงเรียนมาเพื่อทราบและพิจารณาดำเนินการต่อไป

ขอแสดงความนับถือ

(นายสมมาฤทธิ์ โพธิ์)

นายอำเภอพิบูลมังสาหาร ปฏิบัติราชการแทน  
ผู้ว่าราชการจังหวัดอุบลราชธานี

สำนักงานส่งเสริมการปกครองท้องถิ่นอำเภอ

โทร. ๐ ๔๕๔๔ ๑๖๐๗



๗๓๕๗๑๗

คณะกรรมการตำบลอ่างศิลา  
เลขที่ ๒ ก.ย. ๒๕๖๕  
๑๖.๒๕๖



ที่ อบ ๐๐๒๓.๒๒/ ๑๘๖๗

ที่ว่าการอำเภอพิบูลมังสาหาร  
ถนนเทศบาล ๒ อบ ๓๔๑๑๐

๒ กันยายน ๒๕๖๕

เรื่อง การพิจารณาร่างเทศบัญญัติงบประมาณรายจ่ายประจำปีงบประมาณ พ.ศ. ๒๕๖๖

เรียน ประธานสภาเทศบาลตำบลอ่างศิลา

อ้างถึง หนังสือสภาเทศบาลตำบลอ่างศิลา ที่ สภา๒๕๖๔/๒๕ ลงวันที่ ๒๖ สิงหาคม ๒๕๖๕

ตามที่สภาเทศบาลตำบลอ่างศิลา ได้ส่งร่างเทศบัญญัติงบประมาณรายจ่ายประจำปีงบประมาณ พ.ศ. ๒๕๖๖ ซึ่งสภาเทศบาลตำบลอ่างศิลา ได้พิจารณาให้ความเห็นชอบในคราวประชุมสภาเทศบาลตำบลอ่างศิลา สมัยสามัญ สมัยที่ ๓ ครั้งที่ ๒ ประจำปี ๒๕๖๕ เมื่อวันที่ ๑๙ สิงหาคม ๒๕๖๕ เพื่อให้ผู้ว่าราชการจังหวัดพิจารณาให้ความเห็นชอบ นั้น

อำเภอพิบูลมังสาหาร พิจารณาแล้วให้ความเห็นชอบร่างเทศบัญญัติงบประมาณรายจ่ายประจำปีงบประมาณ พ.ศ. ๒๕๖๖ ของเทศบาลตำบลอ่างศิลา และได้ส่งร่างเทศบัญญัติงบประมาณรายจ่ายฯ ให้นายกเทศมนตรีตำบลอ่างศิลาลงนามประกาศใช้เป็นเทศบัญญัติงบประมาณรายจ่ายประจำปีงบประมาณ พ.ศ. ๒๕๖๖ ต่อไป

จึงเรียนมาเพื่อทราบ

ขอแสดงความนับถือ

(นายสมมาฤทธิ์ โทธิ)

นายอำเภอพิบูลมังสาหาร ปฏิบัติราชการแทน  
ผู้ว่าราชการจังหวัดอุบลราชธานี

สำนักงานส่งเสริมการปกครองท้องถิ่นอำเภอ

โทร. ๐ ๔๕๕๔ ๑๖๐๗



ประมาณค่าใช้จ่ายโครงการก่อสร้าง

**สรุปผลการประมาณราคางานก่อสร้างอาคาร**

ชื่อโครงการ / งานก่อสร้าง โครงการปรับปรุงพื้นที่กำจัดขยะมูลฝอยเทศบาลตำบลอ่างศิลา

ปริมาณงาน ขุดบ่อขยะกว้าง 8.00 เมตร ยาว 20 เมตร ลึก 4.00 เมตร จำนวน 1 บ่อ

หรือปริมาตรดินขุดไม่น้อยกว่า 480 ลูกบาศก์เมตร ลงลูกรังถนนทางเข้า กว้างเฉลี่ย 5.00 เมตร ยาว 95 เมตร

ลูกรังหนาเฉลี่ย 0.15 เมตร ปริมาตรลูกรัง 72 ลูกบาศก์เมตร พร้อมเกรดปรับเกลี่ย

สถานที่ก่อสร้าง บ่อขยะเทศบาลตำบลอ่างศิลา หมู่ที่ 6 บ้านหนองสำราญ ตำบลบ้านแหม

อำเภอพิบูลมังสาหาร จังหวัดอุบลราชธานี

แบบเลขที่

หน่วยงานเจ้าของโครงการ / งานก่อสร้าง เทศบาลตำบลอ่างศิลา อำเภอพิบูลมังสาหาร จังหวัดอุบลราชธานี

แบบ ปร.4 ปร.5 ที่แบบ.....1.....แผ่น มีจำนวน.....1.....ชุด

คำนวณราคากลาง เมื่อวันที่.....12.....กรกฎาคม.....2565.....

ลำดับที่	รายการ	ค่าก่อสร้าง	หมายเหตุ
1	กลุ่มงาน / งาน ประเภทงานอาคาร	50,000	
2	กลุ่มงาน / งาน		
3	กลุ่มงาน / งาน		
4	กลุ่มงาน / งาน		
	..... ฯลฯ.....		
สรุป	รวมค่าก่อสร้างเป็นเงินทั้งโครงการ/งานก่อสร้าง	50,000	
	ราคากลาง	50,000	
	ตัวอักษร (.....ห้าหมื่นบาทถ้วน.....)		

.....ประธานกรรมการกำหนดราคากลาง

( ...นายแหลมทอง นามวา..... )

ผู้อำนวยการกองช่าง

.....กรรมการกำหนดราคากลาง

( ...นายสมจิตร วันเพ็ญ..... )

นายช่างโยธา ชำนาญงาน

.....กรรมการกำหนดราคากลาง

( ...นายธีรวัฒน์ พุ่มจันทร์..... )

นายช่างไฟฟ้า ชำนาญงาน





ขบวนการประมาณราคางานก่อสร้าง

ส่วนราชการ เทศบาลตำบลอ่างศิลา อำเภอพิบูลย์รักษ์ จังหวัดอุดรธานี  
 รายการประมาณราคาค่าก่อสร้าง โครงการปรับปรุงพื้นที่บ่อกำจัดขยะมูลฝอยเทศบาลตำบลอ่างศิลา  
 ปริมาณงาน ขุดบ่อขยะ กว้าง 8.00 เมตร ยาว 20 เมตร ลึก 4.00 เมตร จำนวน 1 บ่อ หรือปริมาณดินขุดไม่น้อยกว่า 480 ลบ.ม.  
 ลงอุกรณ์ขนทางเข้า กว้างเฉลี่ย 5.00 ม.ยาว 95 เมตร ลึกประมาณเฉลี่ย 0.15 ม. ปริมาตรลูกรัง 72 ลบ.ม. พร้อมเกรดปรับเกลี่ย  
 สถานที่ก่อสร้าง บ่อขยะเทศบาลตำบลอ่างศิลา หมู่ที่ 6 บ้านหนองสำราญ ตำบลบ้านเขม อำเภอพิบูลย์รักษ์ จังหวัดอุดรธานี  
 เมื่อวันที่ 12 เดือน กรกฎาคม พ.ศ. 2565

ลำดับที่	รายการ	จำนวน	หน่วย	ค่าวัสดุ ราคา/หน่วย	ค่าแรง		รวมเงิน
					เป็นเงิน	ราคา/หน่วย	
1	งานดิน ขุดตัด ขึ้นรูปคันทางด้วยเครื่องจักร 1 บ่อ	480.00	ลบ.ม	-	22.41	10,756.80	10,756.80
2	งานเกรดดินขยะพร้อมบดทับ 1 บ่อ	480.00	ลบ.ม.		37.39	17,947.20	17,947.20
3	งานลงลูกรังถนนทางเข้า - กลับรถ	72.00	ลบ.ม.	140.00		10,080.00	10,080.00
4	ท่อ คสล. ขนาด Ø 0.40 x 1.00 ม.		ทอน	502.00		-	-
	(มอก.ชั้น3) ราคารวมค่าท่อ ค่าขนส่ง ค่าวางท่อ และค่าเทคอนกรีตรองพื้น บข.มาตรฐานสิ่งก่อสร้าง สำนักงบประมาณ รค.2564						
	ที่ราคาน้ำมันขายปลีกภูมิภาค วันที่ 12 กรกฎาคม 2565 น้ำมัน ดีเซล B7 อำเภอพิบูลย์รักษ์ เฉลี่ย 35.00-35.99 บาท/ลิตร						
	รวมราคาประมาณการค่าวัสดุ + ค่าแรงงาน เป็นเงิน						38,784.00
	ราคารวมค่า FACTER X 1.3056						50,636.39
	รวมราคาประมาณการ						50,636.39
	ป้ายโครงการ 1 ป้าย						
	รวมราคาประมาณการทั้งโครงการเป็นเงินทั้งสิ้น						50,636.39
	ปรับราคา (หากมีน้ำหนักเปลี่ยนแปลงบาทถ้วน)						50,000

(ลงชื่อ) นายแหลมทอง นามว่า นายธรรมการ ธรรมการ (ลงชื่อ) นายธีรวัฒน์ พุ่มจันทร์ ธรรมการ  
 ผู้อำนวยการ นายช่างโยธาชำนาญงาน นายช่างไฟฟ้าชำนาญงาน

แบบ	ผังบริเวณโครงการชุดผังลวดบ่อขยะ
เขียนแบบ	นายสมจิตร วันเพ็ญ นายธีรภัทร วัฒนสุวาน
วิศวกร	
ตรวจ	นายเอกภพ นามวา ผู้อำนวยการกองช่าง
เห็นชอบ	นายชาติ นามบุตร ปลัดเทศบาล
อนุมัติ	
นางลลิตภัทร บุญรักษา นายกเทศมนตรีตำบลอ่างศิลา	
แบบแสดง	
ผังบริเวณบ่อขยะ	
แผ่นที่ 1	
จำนวน 2 แผ่น	

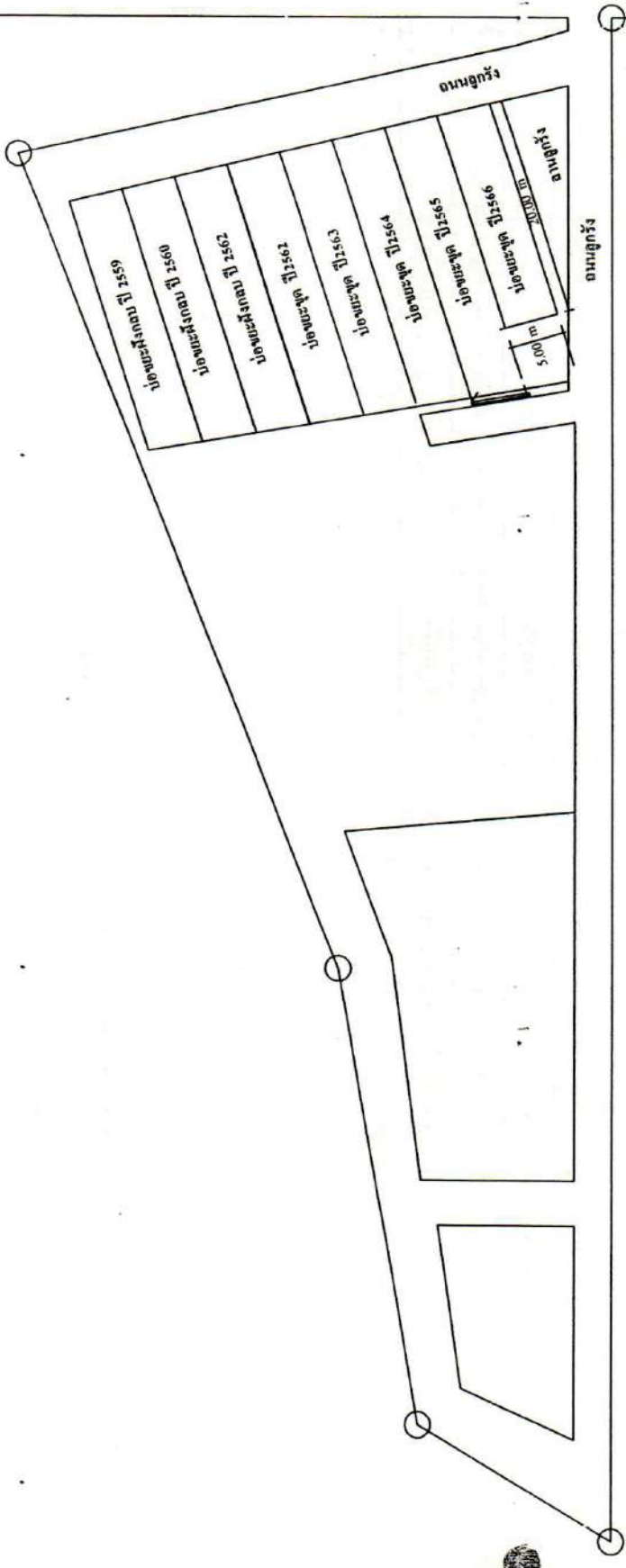

ผังบริเวณ noscale

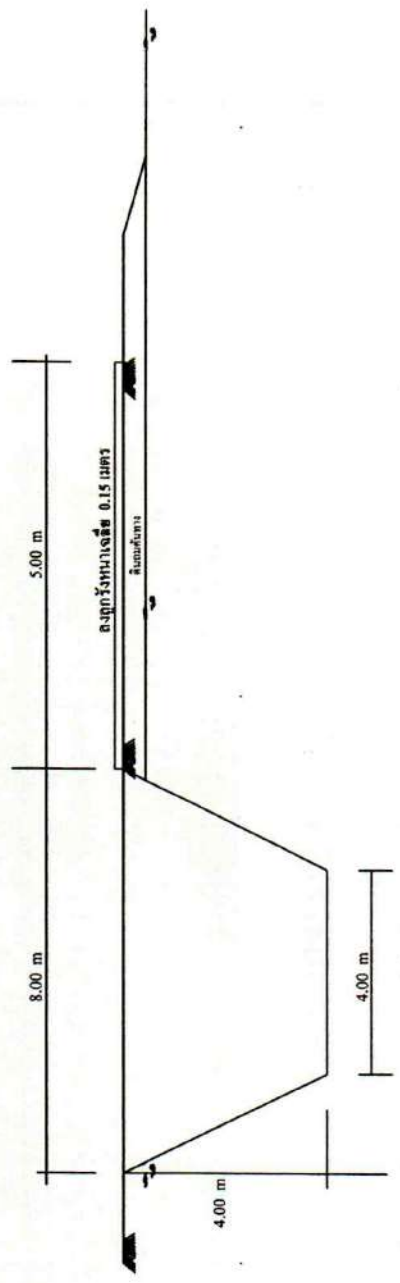
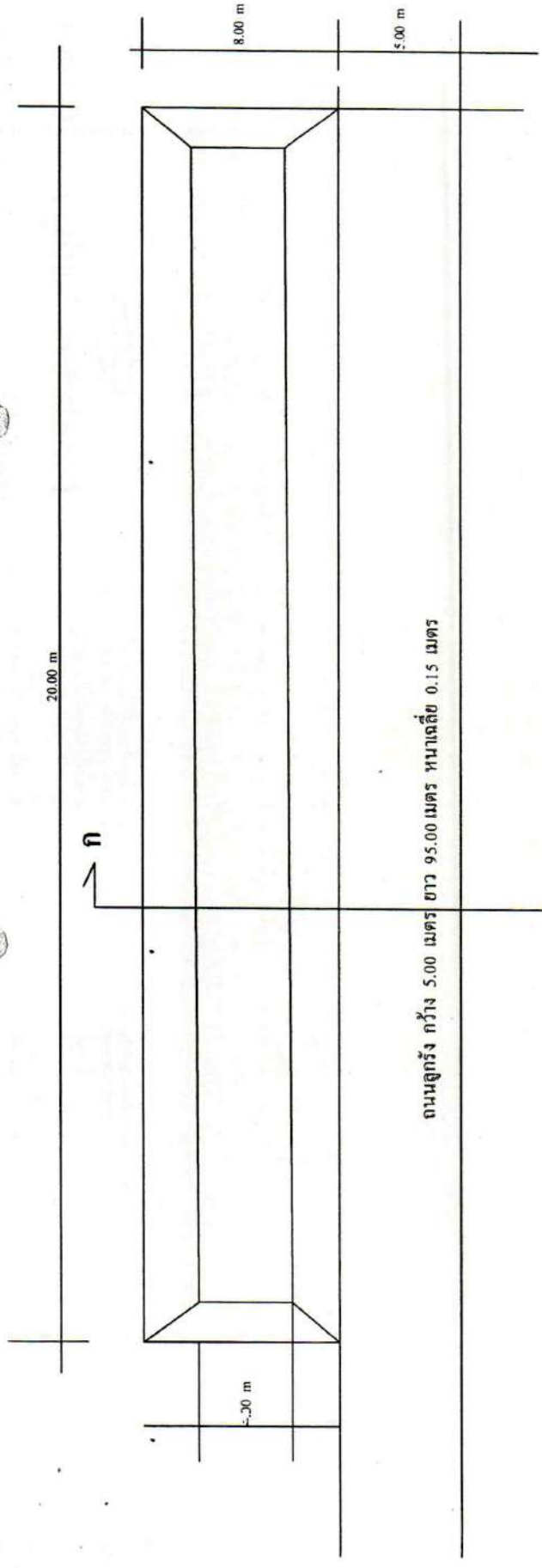

รูปตัด ก - ก

แบบ	โครงการขุดฝังถนนบ่อขยะ
เขียนแบบ	นายเชษฐ วัฒนทรัพย์ นายธีรภัทร วัฒนทรัพย์
วิศวกร	
ตรวจ	นายเชษฐพงษ์ นามวา ผู้ชำนาญการ
กำหนด	นายวิชาญ นามทรัพย์ ปลัดเทศบาล
อนุมัติ	นายเชษฐพงษ์ นามวา นายกเทศมนตรีตำบลอ่างศิลา
แบบแสดง	รูปแปลน, รูปตัด, บ่อขยะ
แผ่นที่ 2	จำนวน 2 แผ่น



แผนผังข้อแสดงจุดที่ดำเนินการปรับปรุงพื้นที่กำจัดขยะมูลฝอยเทศบาลตำบลอ่างศิลา

ปริมาณงาน ขุดบ่อขยะ 8.00 เมตร ยาว 20 เมตร ลึก 4.00 เมตร จำนวน 1 บ่อ หรือปริมาณดินขุดไม่น้อยกว่า 480 ลูกบาศก์เมตร  
ลงคูร์ถถนนทางเข้า กว้างเฉลี่ย 5.00 เมตร ยาว 95 เมตร คูร์ถรันทมาเฉลี่ย 0.15 เมตร ปริมาตรคูร์ถ 72 ลูกบาศก์เมตร พร้อมเกรดปรับเกลี่ย



( นายสมจิตร วันเพ็ญ )

( นายแหลมทอง นามวา )

นายช่างโยธา ชำนาญงาน

ผู้อำนวยการกองช่าง

**สรุปผลการประมาณราคางานก่อสร้างทาง**

ชื่อโครงการ / งานก่อสร้าง เสริมผิวแอสฟัลติกคอนกรีต เส้นทาง ถนนบุญประสงค์

ปริมาณงาน ถนนบุญประสงค์ กว้างเฉลี่ย 5.00 ม.ระยะทาง 145 ม. หนา 0.05 ม.

หรือพื้นที่ดำเนินการไม่น้อยกว่า 725 ตร.ม.

สถานที่ก่อสร้าง ถนนบุญประสงค์ หมู่ที่ 2 บ้านอ่างหินเหนือ ตำบลอ่างศิลา อำเภอพิบูลมังสาหาร จังหวัดอุบลราชธานี

แบบเลขที่ บร-102/56 และ บร-306/56

หน่วยงานเจ้าของโครงการ / งานก่อสร้าง เทศบาลตำบลอ่างศิลา อำเภอพิบูลมังสาหาร จังหวัดอุบลราชธานี

แบบ ปร.4 ปร.5 ที่แนบ.....1.....แผ่น มีจำนวน.....1.....ชุด

คำนวณราคากลาง เมื่อวันที่.....12.....กรกฎาคม.....2565.....

ลำดับที่	รายการ	ค่าก่อสร้าง	หมายเหตุ
1	กลุ่มงาน / งาน ประเภทงานทาง	328,000	
2	กลุ่มงาน / งาน		
3	กลุ่มงาน / งาน		
4	กลุ่มงาน / งาน		
	..... ฯลฯ.....		
สรุป	รวมค่าก่อสร้างเป็นเงินทั้งโครงการ/งานก่อสร้าง	328,000	
	ราคากลาง	328,000	
	ตัวอักษร (.....สามแสนสองหมื่นแปดพันบาทถ้วน.....)		

.....ประธานกรรมการกำหนดราคากลาง

( .....นายแหลมทอง นามวา..... )

ผู้อำนวยการกองช่าง

.....กรรมการกำหนดราคากลาง

( .....นายสมจิตร วันเพ็ญ..... )

นายช่างโยธา ชำนาญงาน

.....กรรมการกำหนดราคากลาง

( .....นายธีรวัฒน์ พุ่มจันทร์..... )

นายช่างไฟฟ้า ชำนาญงาน



### สรุปผลการประมาณราคาค่าก่อสร้าง

ส่วนราชการ   เทศบาลตำบลอ่างศิลา อำเภอพิบูลมังสาหาร จังหวัดอุบลราชธานี  
 ชื่อโครงการ   เสริมผิวแอสฟัลติกคอนกรีต เส้นทาง ถนนบุญประสงค์  
 ปริมาณงาน   ถนนบุญประสงค์ กว้างเฉลี่ย 5.00 ม.ระยะทาง 145 ม. หน้า 0.05 ม. หรือพื้นที่ดำเนินการไม่น้อยกว่า 725 ตร.ม.  
 (แผนผังพอส่งเซปที่ตั้งโครงการที่แนบมา)

สถานที่ก่อสร้าง ถนนบุญประสงค์ หมู่ที่ 2 บ้านอ่างหินเหนือ ตำบลอ่างศิลา อำเภอพิบูลมังสาหาร จังหวัดอุบลราชธานี

สรุปประมาณการตามแบบ   ปร. 4 1/1 จำนวน   1   แผ่น

ประมาณราคา   เมื่อวันที่ 12   เดือน กรกฎาคม 2565

ลำดับที่	รายการ	รวมค่างานต้นทุน	Factor F	รวมค่าก่อสร้าง	หมายเหตุ
1	ประเภทงานอาคาร	-	1.3056	-	Factor F( ปกติ )
2	ประเภทงานทาง	239,392.73	1.3607	325,741.69	- เงินล่วงหน้าจ่าย   0%
3	งานทั่วไป				- ดอกเบี้ยเงินกู้   5%
4	ป้ายโครงการ				3,000.00
รวมเป็นราคาประเมิน				328,741.69	
สรุป	คิดเป็นราคากลางประมาณ			328,000.00	
	ตัวอักษร   (สามแสนสองหมื่นแปดพันบาทถ้วน)				

ขนาด หรือ พื้นที่   725.00   ม./ตร.ม.

เฉลี่ยราคา   452.41   บาท/ตร.ม.

(ตามแบบมาตรฐานรายการประกอบแบบงานเสริมผิวและซ่อมสร้างผิวแอสฟัลติกคอนกรีต แบบเลขที่ บร -102/56 และแบบแนะนำงานซ่อมสร้างผิวทางแอสฟัลติกคอนกรีต แบบเลขที่ บร-306/56 กรมทางหลวงชนบท สำนักบำรุงทาง)

ลงชื่อ  ผู้ประมาณราคา  
 (นายสมจิตร วันเพ็ญ)  
 นายช่างโยธา ชำนาญงาน

ลงชื่อ  ผู้ตรวจ  
 (นายแถมทอง นามวา)  
 ผู้อำนวยการกองช่าง

ลงชื่อ  ผู้เห็นชอบ  
 (นายชาติ นามบุตร)  
 ปลัดเทศบาลตำบลอ่างศิลา

ลงชื่อ  ผู้อนุมัติ  
 (นางลลดาภัทร บุญรักษา)  
 นายกเทศมนตรีตำบลอ่างศิลา



ชื่อโครงการ เสริมผิวแอสฟัลติกคอนกรีต เส้นทาง ถนนบุญประสงค์  
ถนนบุญประสงค์ กว้างเฉลี่ย 5.00 ม. ระยะทาง 145 ม. หน้า 0.05 ม. หรือพื้นที่ดำเนินการไม่น้อยกว่า 725 ตร.ม.

ที่ตั้งโครงการ ถนนบุญประสงค์ หมู่ที่ 2 บ้านอ่างหินเหนือ ตำบลอ่างศิลา อำเภอพิบูลย์รักษ์ จังหวัดอุดรธานี

ประมาณการเมื่อ วันที่ 12 เดือน กรกฎาคม พ.ศ. 2565

ที่	รายการ	หน่วย	ปริมาณ งาน	ต้นทุน		ราคาประเมิน		ราคากลาง		งบประมาณตามแผน		หมายเหตุ
				หน่วยละ	เป็นเงิน	หน่วยละ	เป็นเงิน	หน่วยละ	เป็นเงิน	หน่วยละ	เป็นเงิน	
1	TACK COAT	SQ.M.	725.00	19.00	13,775.00	25.8533	18,743.6425	25.8533	18,743.6425	25.8533	18,743.6425	
2	ASPHALT CONCRETE WEARING COURSE 5 CM.THICK ( ปูน TACK COAT )	SQ.M.	725.00	299.00	216,775.00	406.8493	294,965.7425	406.8493	294,965.7425	406.8493	294,965.7425	
3	MARKINGS THERMOPLASTIC PAINT (WHITE ,YELLOW)	SQ.M.	32.63	271.00	8,842.73	368.7497	12,032.3027	368.7497	12,032.3027	368.7497	12,032.3027	
TOTAL				ต้นทุนงานทาง								
				ต้นทุนงานสะพาน				กำหนดราคากลาง		ปรับยอดลด		
								325,741.6877		741.6877		
								325,741.6877		325,000.00		

คำนวณต้นทุน (งานทาง) น้อยกว่า 5.0000 ด้านบาท FACTOR F = 1.3607  
 คำนวณต้นทุน (งานทาง) น้อยกว่า 5.0000 ด้านบาท FACTOR F = 1.3607  
 จะได้ ค่างานต้นทุน (งานทาง) = 0.2393 ด้านบาท FACTOR F = 1.3607











แผนผังแสดงจุดที่ดำเนินการโครงการเสริมผิวแอสฟัลติกคอนกรีตเส้นทาง ถนนบุญประสงค์

บริเวณงาน ถนนบุญประสงค์ กว้างเฉลี่ย 5.00 ม. ระยะทาง 145 ม. ทิศที่ดำเนินการไม่น้อยกว่า 725 ตร.ม.

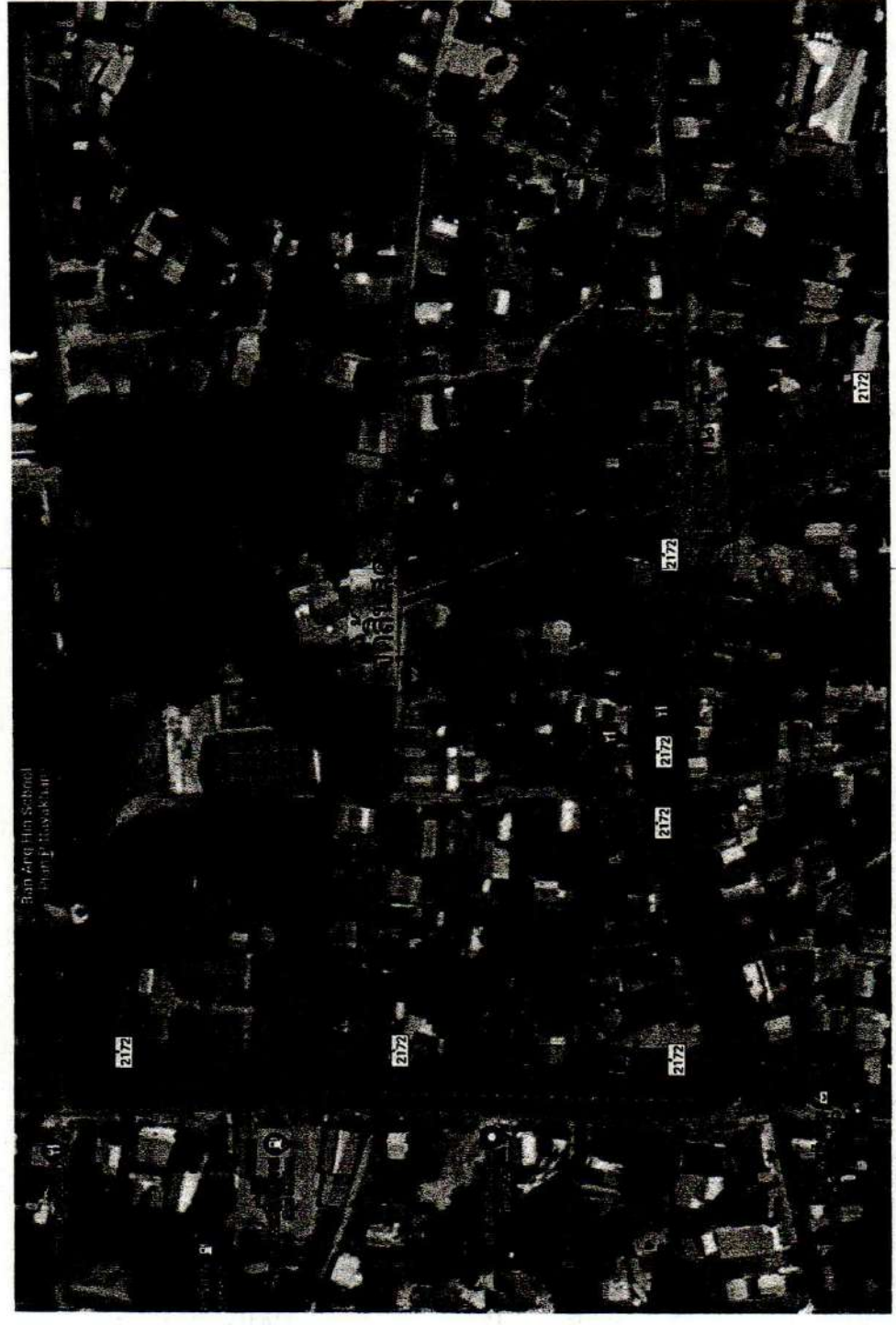

( นายสมจิตร วันเพ็ญ )

นายช่างโยธา ชำนาญงาน

( นายแหลมทอง นามวา )

ผู้อำนวยการกองช่าง

**สรุปผลการประมาณราคางานก่อสร้างงานอาคาร**

ชื่อโครงการ / งานก่อสร้าง โครงการก่อสร้างรางระบายน้ำ ค.ส.ล. ซอยประชาชนเคราะห์

ปริมาณงาน งานรางระบายน้ำ ค.ส.ล. กว้าง 0.50 ม. ลึก 0.40-0.60 ม. ผนังข้างหนา 0.12 ม. ระยะทางยาว 134 ม.

พร้อมบ่อพัก จำนวน 13 บ่อ และฝาเหล็กตระแกรงบ่อพัก ขนาดกว้าง 0.60x1.00 ม.

สถานที่ก่อสร้าง ซอยประชาชนเคราะห์ หมู่ที่ 3 บ้านอ่างหินใต้ ต.อ่างศิลา อ.พิบูลมังสาหาร จ.อุบลราชธานี

แบบเลขที่ -

หน่วยงานเจ้าของโครงการ / งานก่อสร้าง เทศบาลตำบลอ่างศิลา อำเภอพิบูลมังสาหาร จังหวัดอุบลราชธานี

แบบ ปร.4 ปร.5 ที่แนบ.....1.....แผ่น มีจำนวน.....1.....ชุด

คำนวณราคากลาง เมื่อวันที่.....12.....กรกฎาคม.....2565.....

ลำดับที่	รายการ	ค่าก่อสร้าง	หมายเหตุ
1	กลุ่มงาน / งาน ประเภทงานอาคาร	407,000	
2	กลุ่มงาน / งาน		
3	กลุ่มงาน / งาน		
4	กลุ่มงาน / งาน		
	..... ฯลฯ.....		
สรุป	รวมค่าก่อสร้างเป็นเงินทั้งโครงการ/งานก่อสร้าง	407,000	
	ราคากลาง	407,000	
	ตัวอักษร (....สี่แสนเจ็ดพันบาทถ้วน.....)		

.....ประธานกรรมการกำหนดราคากลาง

( ...นายแหลมทอง นามวา.... )

ผู้อำนวยการกองช่าง

.....กรรมการกำหนดราคากลาง

( ...นายสมจิตร วันเพ็ญ.... )

นายช่างโยธา ชำนาญงาน

.....กรรมการกำหนดราคากลาง

( ...นายธีรวัฒน์ พุ่มจันทร์.... )

นายช่างไฟฟ้า ชำนาญงาน





## รายการประมาณราคากลาง

โครงการก่อสร้างรางระบายน้ำ ค.ส.ล.

งานรางระบายน้ำ ค.ส.ล. กว้าง 0.50 ม. ลึก 0.40 - 0.60 ม. ผนังข้างหนา 0.12 ม. ระยะทางยาว 134 ม.

พร้อมบ่อพัก จำนวน 13 บ่อ และฝาเหล็กตะแกรงบ่อพัก ขนาดกว้าง 0.60 x 1.00 ม.

สถานที่ก่อสร้าง ช.ประชานุเคราะห์ หมู่ที่ 3 บ้านอ่างหินใต้ ตำบลอ่างศิลา อำเภอพิบูลย์มังสาหาร จังหวัดอุบลราชธานี

โดยคณะกรรมการราคากลาง เทศบาลตำบลอ่างศิลา อำเภอพิบูลย์มังสาหาร จังหวัดอุบลราชธานี

ประจำเดือน กรกฎาคม พุทธศักราช 2565

ลำดับ ที่	รายการ	ปริมาณงาน		ค่าวัสดุของ		ค่าแรงงาน		รวมค่าวัสดุ และแรงงาน	หมายเหตุ
		จำนวน	หน่วย	ราคาหน่วยละ (บาท)	จำนวนเงิน (บาท)	ราคาหน่วยละ (บาท)	จำนวนเงิน (บาท)		
	งานรางระบายน้ำ								
1	ดินซุด(แรงงานคน) ถมคืนและขนย้าย	97	ลบ.ม.			99	9,603.00	9,603.00	
2	ทรายรองพื้น	5.36	ลบ.ม.	374	2,004.64	85	455.60	2,460.24	
3	คอนกรีต 1:3:5	5.36	ลบ.ม.	2,009.35	10,770.12	306	1,640.16	12,410.28	
4	คอนกรีต 1:2:4 (Fc' 240 Ksc)cu:28d)	44.65	ลบ.ม.	2,144.86	95,768.00	306	13,662.90	109,430.90	
5	เหล็ก RB 9 มม.(0.499กก./ม.)	204	เส้น	152	31,008.00	14	2,856.00	33,864.00	
6	เหล็ก RB 6 มม.(0.222 กก./ม.)	196	เส้น	70	13,720.00	7	1,372.00	15,092.00	
7	ฝาเหล็กตะแกรง 2 " หนา 9 มม. ขนาด 0.60 X 1.00 เมตร	13	ฝา	3,800	49,400.00	950	12,350.00	61,750.00	
8	ไม้แบบพร้อมค้ำยัน(คิด45%)	155	ตร.ม.	275	42,625.00	82	12,710.00	55,335.00	
9	ตะปู 3 " x 10 "	39.00	ก.ก.	45	1,755.00		0.00	1,755.00	
10	ลวดผูกเหล็ก	44.00	ก.ก.	40	1,760.00		0.00	1,760.00	
11	ท่อ PVC Ø 2 " (คิด50%)	17	ท่อน	200	3,400.00		0.00	3,400.00	
12	ท่อ PVC Ø 4 " (ตัด 20 ซม.)	3	ท่อน	400	1,200.00		0.00	1,200.00	
13	รื้อท่อประปา PVC Ø 2 "	134	ม.			15	2,010.00	2,010.00	
	รวมราคาวัสดุ+ค่าแรงงาน				253,410.76		56,659.66	310,070.42	
	FACTOR F 1.3056							404,827.93	
15	ป้ายโครงการ	1	ป้าย	3,000				3,000	
	รวมค่าก่อสร้างทั้งสิ้น							407,827.93	
	ปรับลดราคา							407,000	

(ลงชื่อ).....ประธานกรรมการ

(นายแหลมทอง นามวา)

คณะกรรมการกำหนดราคากลาง ประกอบด้วย

(ลงชื่อ).....กรรมการ (ลงชื่อ).....กรรมการ

(นายสมจิตร วันเพ็ญ)

(นายธีรวัฒน์ พุ่มจันทร์)

รายงานหน้า ค.ส.ส. ขนาดกว้าง 0.50 เมตร ลึก 0.40-0.60 เมตร

**เทศบาลตำบลอ่างศิลา**  
 อำเภอเมืองระยอง จังหวัดชลบุรี

**แบบ**  
 ราษฎรบำรุงน้ำ ค.ศ.ล.  
 ขนาดกว้าง 0.50 เมตร ยาว 0.40 - 0.60 เมตร

**เขียนแบบ**  
 นายชยณรงค์ บัวศรี  
 ผู้รับจ้างเขียนแบบ

**ออกแบบ**  
 นายสมจิตร วันพิชัย  
 นายช่างบริหารงานช่าง

**ตรวจ**  
 นายสมเกียรติ มานะกุล  
 ผู้อำนวยการกองช่าง

**เห็นชอบ**  
 นายวิชาญ นามบุตร  
 ปลัดเทศบาล

**อนุมัติ**  
 นางดวงจันทร์ บุญรักษา  
 นายกเทศมนตรีตำบลอ่างศิลา

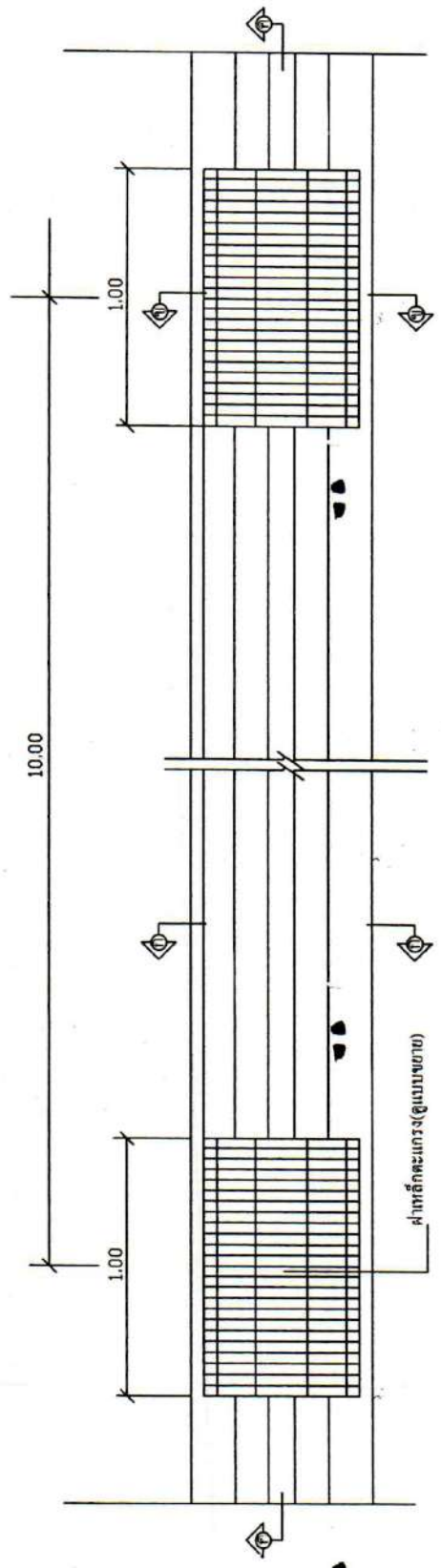









แผนผังพอสังเขปแสดงจุดที่จะดำเนินการโครงการสร้างรางระบายน้ำ ค.๑.ม. ซอยประชาอนุเคราะห์

ปริมาณงาน งานวางระบายน้ำ ค.ส.ล. กว้าง 0.50 ม. ลึก 0.40 - 0.60 ม. ผนังข้างหน้า 0.12 ม. ระยะทางยาว 134 ม.

พร้อมบ่อพัก จำนวน 13 บ่อ และฝาตระแกรงบ่อพัก ขนาดกว้าง 0.60 x 1.00 ม.



( นายสมจิตร วันเพ็ญ )

นายช่างโยธา ชำนาญงาน

( นายแหลมทอง นามวา )  
ผู้อำนวยการกองช่าง



**สรุปผลการประมาณราคางานก่อสร้างงานอาคาร**

ชื่อโครงการ / งานก่อสร้าง โครงการก่อสร้างรางระบายน้ำ ค.ส.ล. ขอยเกษมสุข

ปริมาณงาน งานรางระบายน้ำ ค.ส.ล. กว้าง 0.50 ม. ลึก 0.40-0.60 ม. ผนังข้างหนา 0.12 ม. ระยะทางยาว 157 ม.

( สองข้างถนน ทิศตะวันออก 82 เมตร ทิศตะวันตก 75 เมตร )

พร้อมบ่อพัก จำนวน 15 บ่อ และฝาเหล็กตระแกรงบ่อพัก ขนาดกว้าง 0.60x1.00 ม.

สถานที่ก่อสร้าง ขอยเกษมสุข หมู่ที่ 4 บ้านอ่างหินสามัคคี ต.อ่างศิลา อ.พิบูลมังสาหาร จ.อุบลราชธานี

แบบเลขที่ -

หน่วยงานเจ้าของโครงการ / งานก่อสร้าง เทศบาลตำบลอ่างศิลา อำเภอพิบูลมังสาหาร จังหวัดอุบลราชธานี

แบบ ปร.4 ปร.5 ที่แนบ.....1.....แผ่น มีจำนวน.....1.....ชุด

คำนวณราคากลาง เมื่อวันที่.....12.....กรกฎาคม.....2565.....

ลำดับที่	รายการ	ค่าก่อสร้าง	หมายเหตุ
1	กลุ่มงาน / งาน ประเภทงานอาคาร	475,000	
2	กลุ่มงาน / งาน		
3	กลุ่มงาน / งาน		
4	กลุ่มงาน / งาน		
	..... ฯลฯ.....		
สรุป	รวมค่าก่อสร้างเป็นเงินทั้งโครงการ/งานก่อสร้าง	475,000	
	ราคากลาง	475,000	
	ตัวอักษร (.....สี่แสนเจ็ดหมื่นห้าพันบาทถ้วน.....)		

.....ประธานกรรมการกำหนดราคากลาง

(...นายแหลมทอง นามวา.... )

ผู้อำนวยการกองช่าง

.....กรรมการกำหนดราคากลาง

(...นายสมจิตร วันเพ็ญ.... )

นายช่างโยธา ชำนาญงาน

.....กรรมการกำหนดราคากลาง

(...นายธีรวัฒน์ พุ่มจันทร์.... )

นายช่างไฟฟ้า ชำนาญงาน





## รายการประมาณราคากลาง

โครงการก่อสร้างรางระบายน้ำ ค.ส.ล.

งานรางระบายน้ำ ค.ส.ล. กว้าง 0.50 ม. ลึก 0.40 - 0.60 ม. ผนังข้างหนา 0.12 ม. ระยะทางยาว 157 ม.

(ตองข้างถนน ทิศตะวันออก 82 เมตร ทิศตะวันตก 75 เมตร)

พร้อมบ่อพัก จำนวน 15 บ่อ และฝ้เหล็กตะแกรงบ่อพัก ขนาดกว้าง 0.60 x 1.00 ม.

สถานที่ก่อสร้าง ซอยเกษมสุข หมู่ที่ 4 บ้านอ่างหินสามัคคี ตำบลอ่างศิลา อำเภอพิบูลมังสาหาร จังหวัดอุบลราชธานี

โดยคณะกรรมการราคากลาง เทศบาลตำบลอ่างศิลา อำเภอพิบูลมังสาหาร จังหวัดอุบลราชธานี

ประจำเดือน กรกฎาคม พุทธศักราช 2565

ลำดับ ที่	รายการ	ปริมาณงาน		ค่าวัสดุสิ่งของ		ค่าแรงงาน		รวมค่าวัสดุ และแรงงาน	หมายเหตุ
		จำนวน	หน่วย	ราคาหน่วยละ (บาท)	จำนวนเงิน (บาท)	ราคาหน่วยละ (บาท)	จำนวนเงิน (บาท)		
	งานรางระบายน้ำ								
1	ดินขุด(แรงงานคน) ถมคืนและขนย้าย	113	ลบ.ม.			99	11,187.00	11,187.00	
2	ทรายรองพื้น	6.28	ลบ.ม.	374	2,348.72	85	533.80	2,882.52	
3	คอนกรีต 1:3:5	6.28	ลบ.ม.	2,009.35	12,618.72	306	1,921.68	14,540.40	
4	คอนกรีต 1:2:4 (Fc' 240 Ksc)cu:28d)	52.30	ลบ.ม.	2,144.86	112,176.18	306	16,003.80	128,179.98	
5	เหล็ก RB 9 มม.(0.499กก./ม.)	239	เส้น	152	36,328.00	14	3,346.00	39,674.00	
6	เหล็ก RB 6 มม.(0.222 กก./ม.)	229	เส้น	70	16,030.00	7	1,603.00	17,633.00	
7	ฝ้เหล็กตะแกรง 2" หนา 9 มม. ขนาด 0.60 X 1.00 เมตร	15	ฝ้	3,800	57,000.00	950	14,250.00	71,250.00	
8	ไม้แบบพร้อมค้ำยัน(คิด45%)	181	ตร.ม.	275	49,775.00	82	14,842.00	64,617.00	
9	ตะปู 3" x 10"	45.00	ก.ก.	45	2,025.00		0.00	2,025.00	
10	ลวดผูกเหล็ก	51.00	ก.ก.	40	2,040.00		0.00	2,040.00	
11	ท่อ PVC Ø 2" (คิด50%)	20	ท่อน	200	4,000.00		0.00	4,000.00	
12	ท่อ PVC Ø 4" (ตัด 20 ซม.)	3	ท่อน	400	1,200.00		0.00	1,200.00	
13	รื้อท่อประปา PVC Ø 2"	157	ม.			15	2,355.00	2,355.00	
	<b>รวมราคาวัสดุ+ค่าแรงงาน</b>				<b>295,541.62</b>		<b>66,042.28</b>	<b>361,583.90</b>	
	<b>FACTOR F 1.3056</b>							<b>472,083.93</b>	
15	ป้ายโครงการ	1	ป้าย	3,000				3,000	
	<b>รวมค่าก่อสร้างทั้งสิ้น</b>							<b>475,083.93</b>	
	<b>ปรับลดราคา</b>							<b>475,000</b>	

(ลงชื่อ).....ประธานกรรมการ

(นายแหลมทอง นามวา)

คณะกรรมการกำหนดราคากลาง ประกอบด้วย

(ลงชื่อ).....กรรมการ (ลงชื่อ).....กรรมการ

(นายสมจิตร วันเพ็ญ)

(นายธีรวัฒน์ พุ่มจันทร์)



รายงานหน้า ค.ส.ต. ขนาดกว้าง 0.50 เมตร ลึก 0.40-0.60 เมตร

**เทศบาลตำบลวังศิลา**  
 อำเภอพิบูลย์รักษ์ จังหวัดอุบลราชธานี

**แบบ**  
 วางระบบน้ำ ก.ต.ด.  
 ขนาดกว้าง 0.50 เมตร ยาว 0.40 - 0.60 เมตร

**เขียนแบบ**  
 นายชยณรงค์ บัวศรี  
 ผู้ช่วยช่างเขียนแบบ

**ออกแบบ**  
 นายสมจิตร วัฒนพิทย  
 นายช่างเทคนิค

๓๖๖๐  
 นายทองแดง นามวง  
 ผู้ชำนาญการ

**เห็นชอบ**  
 นายสุวิทย์ ประสงค์  
 ปลัดเทศบาล

**อนุมัติ**

นางสดาภัทร บุญรักษา  
 นายกเทศมนตรีตำบลวังศิลา

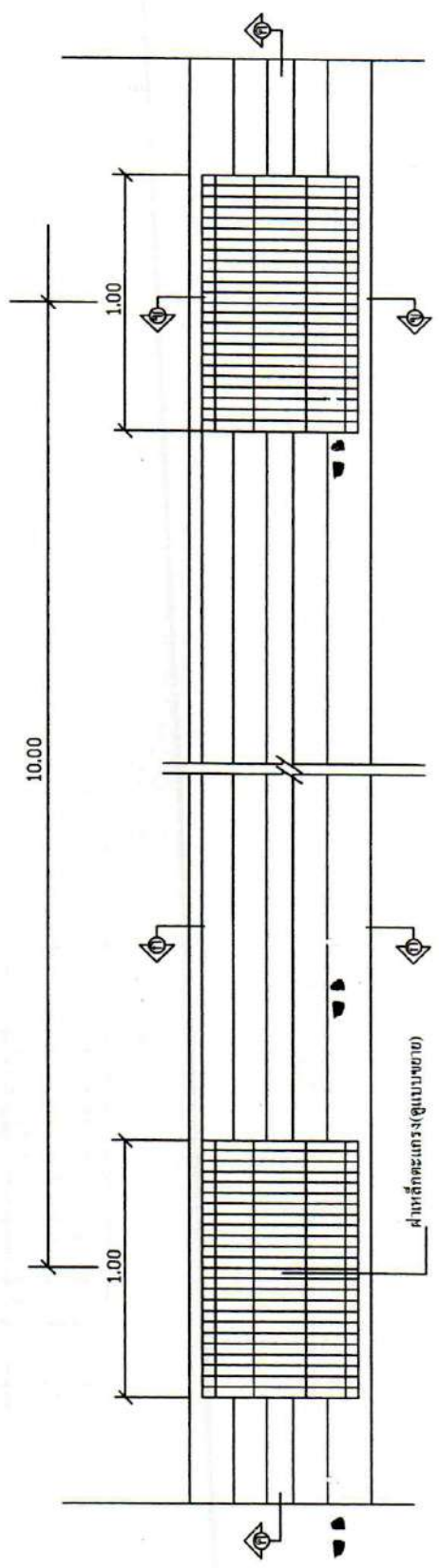

รูปประกอบ 1:20

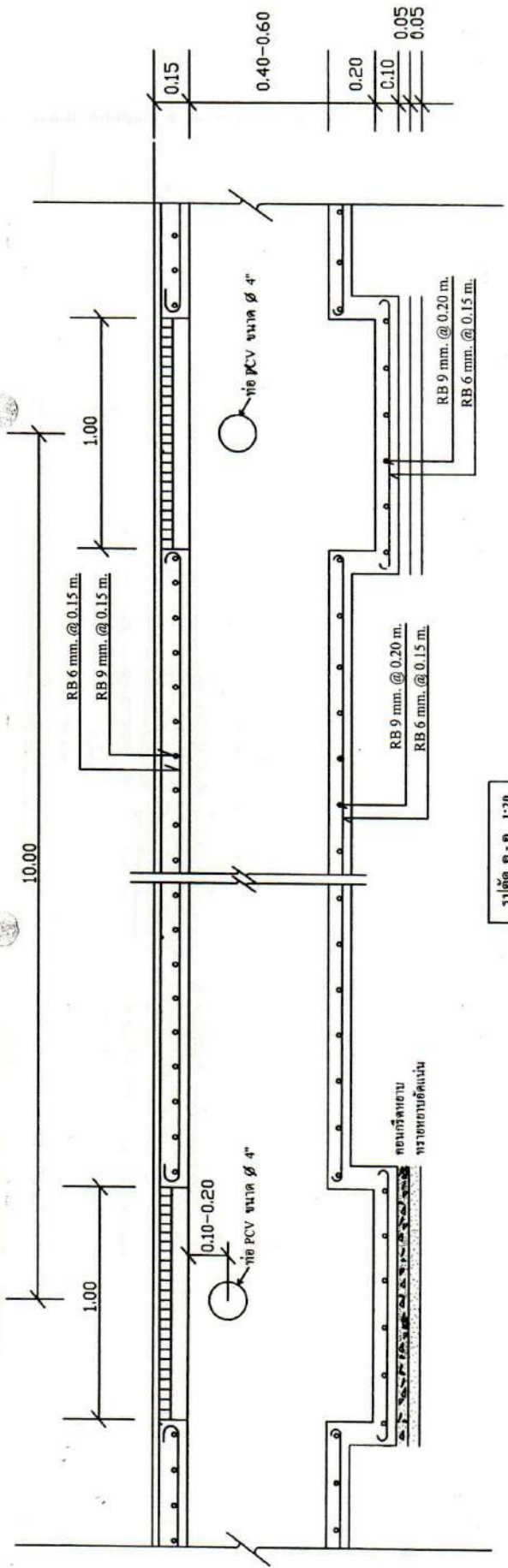

รูปตัด ก-ค 1:20



รูปตัด A-A 1:10

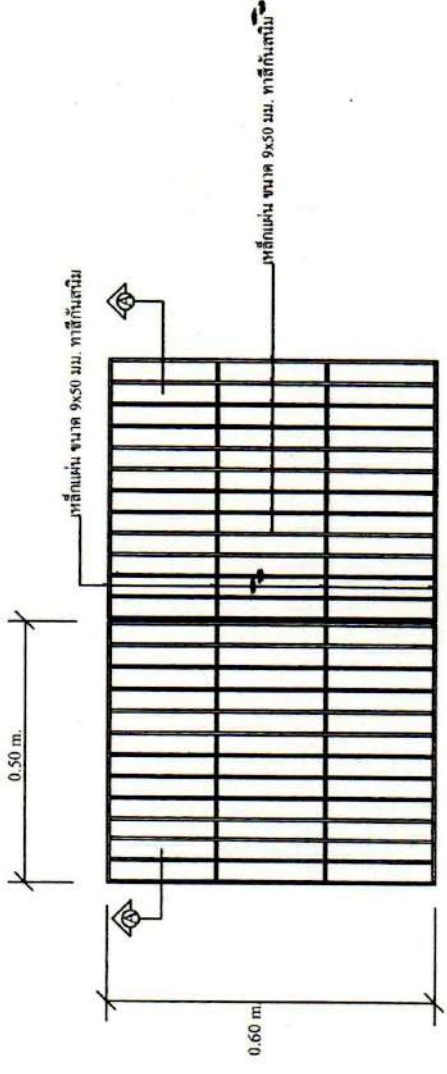

ขยายเหล็กตะแกรงหน้าปิดวางระแนงหน้า 1:10

<b>เทศบาลตำบลอ่างศิลา</b> อำนวยการบริหาร จัดทำโดยนายประสิทธิ์	
แบบ	รางระบายน้ำ ค.ส.ล. ขนาดกว้าง 0.50 เมตร ลึก 0.40 - 0.60 เมตร
เขียนแบบ	นายชาญณรงค์ บัวศรี ผู้ช่วยช่างเขียนแบบ
ออกแบบ	นายสมจิตร วันเพ็ญ นายช่างบริหารงานช่าง
ตรวจ	นายแพทย์ทอง นามวา ผู้ชำนาญการช่าง
เห็นชอบ	นายชาติ นนทบุรี ปลัดเทศบาล
อนุมัติ	นางลดาภัทร บุขุรักษ์ นายกเทศมนตรีตำบลอ่างศิลา
แผ่นที่	2
จำนวน	3





แผนผังพอสังเขปแสดงจุดที่จะดำเนินการโครงการก่อสร้างระบายน้ำ ค.ส.ล. ซอยเกษมสุข

ปริมาณงาน งานวางรางน้ำระบายน้ำ ค.ส.ล. กว้าง 0.50 ม. ลึก 0.40 ม. ผนังข้างหนา 0.12 ม. ระยะทาง 157 ม.  
( สองข้างถนน ทิศตะวันออก 82 เมตร ทิศตะวันตก 75 เมตร ) พร้อมบ่อพัก จำนวน 15 บ่อ ขนาด 0.60 x 1.00 ม.



( นายสมจิตร วันปัญญา )

นายช่างโยธา ชำนาญงาน

( นายแหลมทอง นามวา )

ผู้อำนวยการกองช่าง



**สรุปผลการประมาณราคางานก่อสร้างทาง**

ชื่อโครงการ / งานก่อสร้าง เสริมผิวแอสฟัลติกคอนกรีต เส้นทาง ถนนโนนโพธิ์

ปริมาณงาน กว้างเฉลี่ย 5.00 ม.ระยะทาง 200 ม. หนา 0.05 ม. หรือพื้นที่ดำเนินการไม่น้อยกว่า 1,000 ตร.ม.

สถานที่ก่อสร้าง ถนนโนนโพธิ์ หมู่ที่ 5 บ้านโนนโพธิ์ ตำบลอ่างศิลา อำเภอพิบูลย์รักษ์ จังหวัดอุบลราชธานี

แบบเลขที่ บร-102/56 และ บร-306/56

หน่วยงานเจ้าของโครงการ / งานก่อสร้าง เทศบาลตำบลอ่างศิลา อำเภอพิบูลย์รักษ์ จังหวัดอุบลราชธานี

แบบ ปร.4 ปร.5 ที่แนบ.....1.....แผ่น มีจำนวน.....1.....ชุด

คำนวณราคากลาง เมื่อวันที่.....12.....กรกฎาคม.....2565.....

ลำดับที่	รายการ	ค่าก่อสร้าง	หมายเหตุ
1	กลุ่มงาน / งาน ประเภทงานทาง	452,000	
2	กลุ่มงาน / งาน		
3	กลุ่มงาน / งาน		
4	กลุ่มงาน / งาน		
	..... ฯลฯ.....		
สรุป	รวมค่าก่อสร้างเป็นเงินทั้งโครงการ/งานก่อสร้าง	452,000	
	ราคากลาง	452,000	
	ตัวอักษร (.....สี่แสนห้าหมื่นสองพันบาทถ้วน.....)		

.....ประธานกรรมการกำหนดราคากลาง

(...นายแหลมทอง นามวา.... )

ผู้อำนวยการกองช่าง

.....กรรมการกำหนดราคากลาง

(...นายสมจิตร วันเพ็ญ.... )

นายช่างโยธา ชำนาญงาน

.....กรรมการกำหนดราคากลาง

(...นายธีรวัฒน์ พุ่มจันทร์.... )

นายช่างไฟฟ้า ชำนาญงาน





รายละเอียด ราคาประเมิน-ราคากลาง

ชื่อโครงการ เสร็จสิ้นก่อสร้างฟลิดคอร์ท เลี้ยวทาง ถนนโนนโพธิ์

ถนนโนนโพธิ์ กว้างเฉลี่ย 5.00 ม. ระยะทาง 200 ม. หน้า 0.05 ม. หรือพื้นที่ดำเนินการไม่น้อยกว่า 1,000 ตร.ม.

ที่ตั้งโครงการ ถนนโนนโพธิ์ หมู่ที่ 5 บ้านโนนโพธิ์ ตำบลอ่างศิลา อำเภอพิบูลย์รักษ์ จังหวัดอุดรธานี

ประมาณการเมื่อ วันที่ 12 เดือน กรกฎาคม พ.ศ. 2565

ที่	รายการ	หน่วย	ปริมาณ		ต้นทุน		ราคาประเมิน		ราคากลาง		งบประมาณตามแผน		หมายเหตุ
			งาน	งาน	หน่วย	เป็นเงิน	หน่วย	เป็นเงิน	หน่วย	เป็นเงิน	หน่วย	เป็นเงิน	
1	TACK COAT	SQ.M.	1,000.00	19,000.00	19.00	19,000.00	25.8533	25,853.3000	25.8533	25,853.3000	25.8533	25,853.3000	
2	ASPHALT CONCRETE WEARING COURSE 5 CM.THICK ( ชั้น TACK COAT )	SQ.M.	1,000.00	299,000.00	299.00	299,000.00	406.8493	406,849.3000	406.8493	406,849.3000	406.8493	406,849.3000	
3	MARKINGS THERMOPLASTIC PAINT (WHITE ,YELLOW)	SQ.M.	45.00	271.00	271.00	12,195.00	368.7497	16,593.7365	368.7497	16,593.7365	368.7497	16,593.7365	
TOTAL				ต้นทุนงานทาง		330,195.00		449,296.34		449,296.3365		449,296.3365	
			ต้นทุนงานสะพาน			-						296.3365	
								กำหนดราคากลาง		449,296.3365		449,000.00	

ค่างานต้นทุน (งานทาง) น้อยกว่า 5.0000 ด้านบาท FACTOR F : 1.3607  
 ค่างานต้นทุน (งานทาง) น้อยกว่า 5.0000 ด้านบาท FACTOR F : 1.3607  
 จะได้ ค่างานต้นทุน (งานทาง) = 0.3301 ด้านบาท FACTOR F : 1.3607







**ขั้นตอนเสริมผิวลาดยางแอสฟัลติกคอนกรีต**

1. ทำ DEEP PATCHING ผิวทางและผิวไหล่ทางเดิมที่ชำรุดและโครงสร้างไม่แข็งแรง
2. ถ้าระดับผิวทางและผิวไหล่ทางเดิมไม่ได้ให้ทำ SKIN PATCHING หรือ Leveling ให้เรียบร้อยเสียก่อน
3. ทำ TACK COAT ผิวทางและผิวไหล่ทาง
4. ทำผิวทางและผิวไหล่ทางแบบ ASPHALTIC CONCRETE และตีเส้นแบ่งทิศทางจราจร

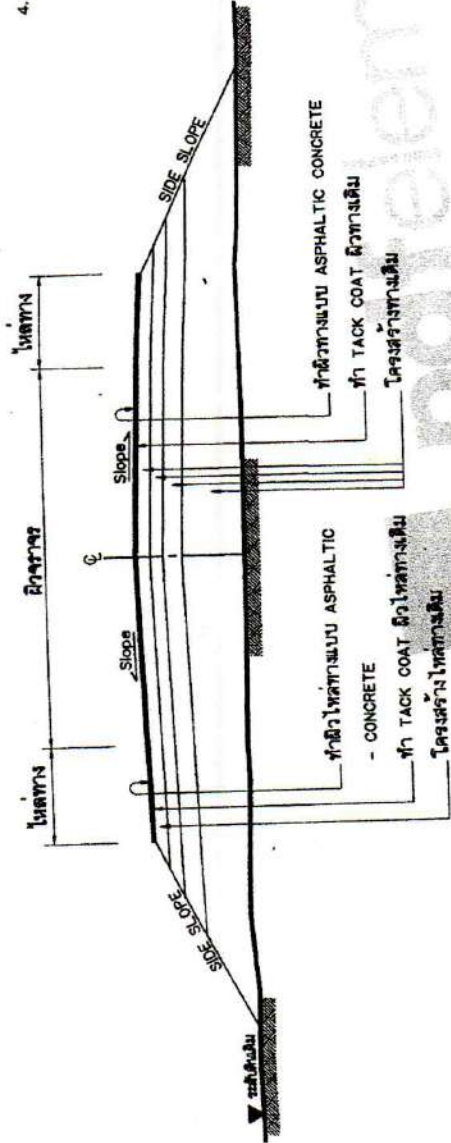

**หมายเหตุ**

1. ภายหลังขั้นตอนการปูผิวจราจรโดยสร้างทางลาดยางเปลี่ยนแปลงแก้ไขในค่ามาตรฐานชนิดและค่า โดยผู้รับจ้าง ได้ตามความเหมาะสมกับสภาพทางที่จะดำเนินการซึ่งขึ้นอยู่กับคุณสมบัติของวัสดุของผู้ออกแบบการสำรวจ
2. ภายในช่วงหลักกิโลเมตรตามที่กำหนดไว้ในแบบ อาจจะมีการตัดให้ทำการซ่อมได้ได้ตามความเหมาะสม และอาจให้ทำการซ่อมบริเวณทางเชื่อมระหว่างสถานีที่ทำการ อาคารสาธารณะและบริเวณทางแยกต่างๆ ในระยะไม่เกินขนาดทางหลวง โดยการดำเนินการบริเวณดังกล่าวจะต้องมีผู้ควบคุมการดำเนินงาน และผู้ควบคุมวัสดุเช่นเดียวกับทางสายหลัก พร้อมทั้งมีความทันสมัยไม่น้อยกว่าหรือเท่ากับทางสายหลักที่กำหนดไว้ ทั้งนี้ขึ้นอยู่กับดุลยพินิจของผู้รับจ้าง
3. ในกรณีที่ไม่สามารถดำเนินการตามช่วงหลักกิโลเมตรที่กำหนดไว้ในแบบ สามารถเปลี่ยนเป็นค่าได้ โดยพิจารณาจากในวงหลักกิโลเมตรอื่นภายในสายทางตามความเหมาะสมทั้งนี้ขึ้นอยู่กับดุลยพินิจของผู้ควบคุมการสำรวจ
4. การเปลี่ยนแปลงข้อ 1, 2 และ ข้อ 3 จะสองให้ได้รับมาตามเวลาที่กำหนดไว้ในแบบ
5. ความหนาของผิวทางแบบ ASPHALTIC CONCRETE จะกำหนดในแบบแต่ละสายทาง
6. งานซ่อมแซมและทาสีใหม่ หรืองานสีทำ ติดตั้งเครื่องหมายจราจร, หลักกิโลเมตร, หลักกิโลเมตรและ GUARD RAIL จะกำหนดไว้ในแบบแต่ละสายทางซึ่งต้องจัดทำอยู่ในสภาพที่เรียบร้อย
7. แบบนี้ใช้ร่วมกับแบบเลขที่ บจ-102

**ข้อกำหนดในการเสริมผิวลาดยางแอสฟัลติกคอนกรีต**

ลำดับที่	รายการ	ข้อกำหนด
1	ผิวทางและผิวไหล่ทาง ASPHALTIC CONCRETE	อ้างอิง : มาตรฐานงานแอสฟัลติกคอนกรีต ASPHALTIC CONCRETE * มพข.230-2545
2	TACK COAT	อ้างอิง : มาตรฐานงานทาโค้ต (TACK COAT) * มพข.227-2545
3	ตีเส้นแบ่งทิศทางจราจร	อ้างอิง : มาตรฐานงานตีเส้นจราจรและเครื่องหมายจราจร *

<b>กรมทางหลวงชนบท</b>		<b>สำนักกรุงเทพ</b>	
แบบแปลน			
งานเสริมผิวลาดยางแอสฟัลติกคอนกรีต			
ผู้จัดทำ	ผู้ควบคุม	ผู้ตรวจสอบ	ผู้ตรวจ
ผู้ควบคุมงาน	ผู้ควบคุมงาน	ผู้ควบคุมงาน	ผู้ควบคุมงาน
วันที่	หน้า	รวม	เลขที่
18	18	รวม	บจ-102/06



แผนผังพอสังเขปแสดงจุดที่จะดำเนินการโครงการเสริมผิวแอสฟัลติกคอนกรีต เส้นทาง ถนนโนนโพธิ์

ปริมาณงาน กว้างเฉลี่ย 5.00 ม. ระยะทาง 200 ม. ทน 0.05 ม. หรือพื้นที่ดำเนินการไม่น้อยกว่า 1,000 ตร.ม.



  
( นายสมจิตร วันเพ็ญ )

( นายแหลมทอง นามวา )

นายช่างโยธา ชำนาญงาน

ผู้อำนวยการกองช่าง

**สรุปผลการประมาณราคางานก่อสร้างทาง**

ชื่อโครงการ / งานก่อสร้าง เสริมผิวแอสฟัลติกคอนกรีต เส้นทาง ถนนแก่นเมือง

ปริมาณงาน ถนนแก่นเมือง กว้างเฉลี่ย 5.00 ม.ระยะทาง 200 ม. หน้า 0.05 ม.

หรือพื้นที่ดำเนินการไม่น้อยกว่า 1,000 ตร.ม.

สถานที่ก่อสร้าง ถนนแก่นเมือง หมู่ที่ 9 บ้านศิลารักษ์ ตำบลอ่างศิลา อำเภอพิบูลมังสาหาร จังหวัดอุบลราชธานี

แบบเลขที่ บร-102/56 และ บร-306/56

หน่วยงานเจ้าของโครงการ / งานก่อสร้าง เทศบาลตำบลอ่างศิลา อำเภอพิบูลมังสาหาร จังหวัดอุบลราชธานี

แบบ ปร.4 ปร.5 ที่แนบ.....1.....แผ่น มีจำนวน.....1.....ชุด

คำนวณราคากลาง เมื่อวันที่.....12.....กรกฎาคม.....2565.....

ลำดับที่	รายการ	ค่าก่อสร้าง	หมายเหตุ
1	กลุ่มงาน / งาน ประเภทงานทาง	452,000	
2	กลุ่มงาน / งาน		
3	กลุ่มงาน / งาน		
4	กลุ่มงาน / งาน		
	..... ฯลฯ.....		
สรุป	รวมค่าก่อสร้างเป็นเงินทั้งโครงการ/งานก่อสร้าง	452,000	
	ราคากลาง	452,000	
	ตัวอักษร (.....สี่แสนห้าหมื่นสองพันบาทถ้วน.....)		

.....ประธานกรรมการกำหนดราคากลาง

( ...นายแหลมทอง นามวา.... )

ผู้อำนวยการกองช่าง

.....กรรมการกำหนดราคากลาง

( ...นายสมจิตร วันเพ็ญ.... )

นายช่างโยธา ชำนาญงาน

.....กรรมการกำหนดราคากลาง

( ...นายธีรวัฒน์ พุ่มจันทร์.... )

นายช่างไฟฟ้า ชำนาญงาน



### สรุปผลการประมาณราคาค่าก่อสร้าง

ส่วนราชการ เทศบาลตำบลอ่างศิลา อำเภอพิบูลย์มังสาหาร จังหวัดอุบลราชธานี  
 ชื่อโครงการ เสริมผิวแอสฟัลติกคอนกรีต เส้นทาง ถนนแกนเมือง  
 ปริมาณงาน ถนนแกนเมือง กว้างเฉลี่ย 5.00 ม.ระยะทาง 200 ม. หนา 0.05 ม. หรือพื้นที่ดำเนินการไม่น้อยกว่า 1,000 ตร.ม.  
 (แผนผังพอสั่งเขตที่ตั้งโครงการที่แนบมา)  
 สถานที่ก่อสร้าง ถนนแกนเมือง หมู่ที่ 9 บ้านศิลาภิรักษ์ ตำบลอ่างศิลา อำเภอพิบูลย์มังสาหาร จังหวัดอุบลราชธานี  
 สรุปประมาณการตามแบบ ปร. 4 1/1 จำนวน 1 แผ่น  
 ประมาณราคา เมื่อวันที่ 12 เดือน กรกฎาคม 2565

ลำดับที่	รายการ	รวมค่างานต้นทุน	Factor F	รวมค่าก่อสร้าง	หมายเหตุ
1	ประเภทงานอาคาร	-	1.3056	-	Factor F( ปกติ )
2	ประเภทงานทาง	330,195.00	1.3607	449,296.34	- เงินล่วงหน้าจ่าย 0%
3	งานทั่วไป				- ดอกเบี้ยเงินกู้ 5%
4	ป้ายโครงการ			3,000.00	- ภาษี 7%
รวมเป็นราคาประเมิน				452,296.34	
สรุป	คิดเป็นราคากลางประมาณ			452,000.00	
ตัวอักษร (สี่แสนห้าหมื่นสองพันบาทถ้วน)					

ขนาด หรือ พื้นที่ 1,000.00 ม./ตร.ม.  
 เฉลี่ยราคา 452.00 บาท/ตร.ม.

(ตามแบบมาตรฐานรายการประกอบแบบงานเสริมผิวและซ่อมสร้างผิวแอสฟัลติกคอนกรีต แบบเลขที่ บร -102/56 และแบบแนะนำงานซ่อมสร้างผิวทางแอสฟัลติกคอนกรีต แบบเลขที่ บร-306/56 กรมทางหลวงชนบท สำนักบำรุงทาง)

ลงชื่อ  ผู้ประมาณราคา  
 (นายสมจิตร วันเพ็ญ)  
 นายช่างโยธา ชำนาญงาน

ลงชื่อ  ผู้ตรวจ  
 (นายแหลมทอง นามวา)  
 ผู้อำนวยการกองช่าง

ลงชื่อ  ผู้เห็นชอบ  
 (นายชาติ นามบุตร)  
 ปลัดเทศบาลตำบลอ่างศิลา

ลงชื่อ  ผู้อนุมัติ  
 (นางลลดาภัทร บุญรักษา)  
 นายกเทศมนตรีตำบลอ่างศิลา

รายละเอียด ราคาประเมิน-ราคากลาง

ชื่อโครงการ เสริมผิวแอสฟัลติกคอนกรีต เส้นทาง ถนนแก่นเมือง  
ถนนแก่นเมือง กว้างเฉลี่ย 5.00 ม. ระยะทาง 200 ม. ทน. 0.05 ม. หรือพื้นที่ดำเนินการไม่น้อยกว่า 1,000 ตร.ม.

ที่ตั้งโครงการ ถนนแก่นเมือง หมู่ที่ 9 บ้านศิลาไร่ ตำบลศิลา อำเภอพิบูลย์รักษ์ จังหวัดอุดรธานี

ประมาณการเมื่อ วันที่ 11 เดือน กรกฎาคม พ.ศ. 2565

ที่	รายการ	หน่วย	ปริมาณ งาน	ต้นทุน		ราคาประเมิน		ราคากลาง		งบประมาณตามแผน		หมายเหตุ
				หน่วยละ	เป็นเงิน	หน่วยละ	เป็นเงิน	หน่วยละ	เป็นเงิน	หน่วยละ	เป็นเงิน	
1	TACK COAT	SQ.M.	1,000.00	19.00	19,000.00	25.8533	25,853.3000	25.8533	25,853.3000	25.8533	25,853.3000	เป็นเงิน
2	ASPHALT CONCRETE WEARING COURSE 5 CM.THICK ( ทุ่น TACK COAT )	SQ.M.	1,000.00	299.00	299,000.00	406.8493	406,849.3000	406.8493	406,849.3000	406.8493	406,849.3000	เป็นเงิน
3	MARKINGS THERMOPLASTIC PAINT (WHITE ,YELLOW)	SQ.M.	45.00	271.00	12,195.00	368.7497	16,593.7365	368.7497	16,593.7365	368.7497	16,593.7365	เป็นเงิน
TOTAL				ต้นทุนงานสะพาน	330,195.00		449,296.34		449,296.3365		449,296.3365	ปรับยอด
								กำหนดราคากลาง		449,296.3365		เป็นเงิน

ค่างานต้นทุน (งานทาง) น้อยกว่า 5.0000 ล้านบาท FACTOR F = 1.3607  
 ค่างานต้นทุน (งานทาง) น้อยกว่า 5.0000 ล้านบาท FACTOR F = 1.3607  
 จะได้ ค่างานต้นทุน (งานทาง) = 0.3301 ล้านบาท FACTOR F = 1.3607







**ขั้นตอนเสริมผิวลาดยางแอสฟัลติกคอนกรีต**

1. ทำ DEEP PATCHING ผิวทางและผิวไหล่ทางเดิมที่ชำรุดและโครงสร้างไม่แข็งแรง
2. ถ้าระดับผิวทางและผิวไหล่ทางเดิมไม่ดีให้ทำ SKIN PATCHING หรือ Levelling ให้เรียบต่อเนื่องกัน
3. ทำ TACK COAT ผิวทางและผิวไหล่ทาง
4. ทำผิวทางและผิวไหล่ทางแบบ ASPHALTIC CONCRETE และเสริมชั้นบ่มผิวทางต่างๆ

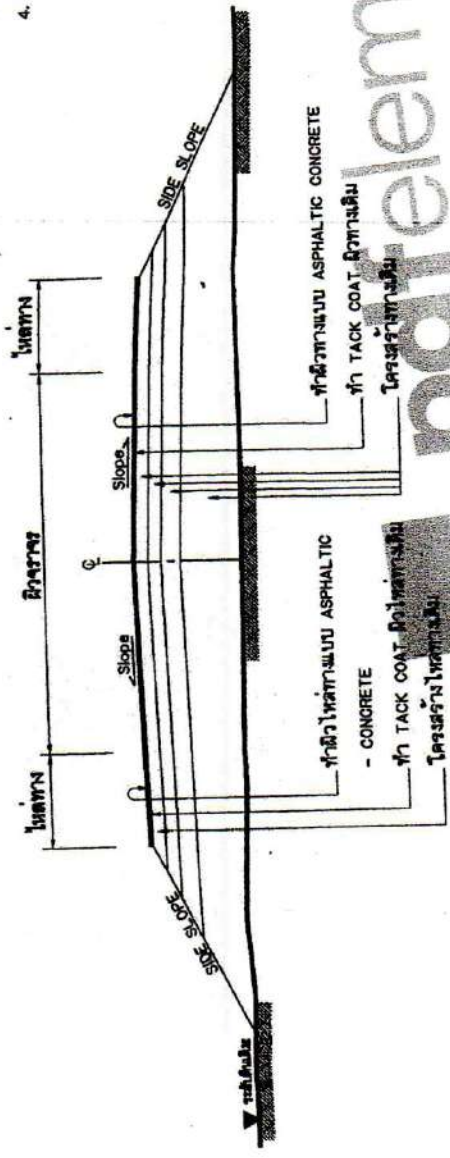

**หมายเหตุ**

1. รายละเอียดตามรูปตัด โครงสร้างทางสามารถเปลี่ยนแปลงแก้ไขได้ตามจุดตัด และชั้นโครงสร้างโดยความหนาจะสัมพันธ์กับสภาพทางที่จะดำเนินการซึ่งขึ้นอยู่กับชนิดของวัสดุที่ใช้ในการก่อสร้าง
2. ภายหลังจากตัดทิ้งแล้วตามที่กำหนดไว้ในแบบ อาจจะมีการให้ทำการถมดินเพื่อปรับระดับความเหมาะสม และอาจให้ทำการเพิ่มบริเวณทางเชื่อมเข้าสายที่ทำการ อาคารสาธารณะและสิ่งปลูกสร้างและ ในระยะไม่เกินสองทางหลวง โดยการดำเนินการปรับปรุงแล้วจะต้องมีขั้นตอนการคำนวณ และขอความเห็นชอบเรื่องระดับเดียวกับทางสายหลัก พร้อมทั้งมีความหมายเชื่อมโยงระหว่างชื่อทางสายหลักที่กำหนดไว้ ทั้งนี้ขึ้นอยู่กับดุลยพินิจของผู้ควบคุมงาน
3. ในกรณีที่ไม่สามารถดำเนินการตามช่วงหลักที่โครงการที่กำหนดไว้ในแบบ สามารถเปลี่ยนแปลงแก้ไข โดยมีการดำเนินการในช่วงหลักที่โครงการภายในสายทางตามความเหมาะสมซึ่งขึ้นอยู่กับดุลยพินิจของผู้ควบคุมงานที่ผู้จ้าง
4. การเปลี่ยนแปลงแก้ไขตาม ข้อ 1, 2 และ ข้อ 3 จะต้องให้ได้รับมาเอกสารตามที่กำหนดไว้ในแบบ
5. ความหนาของผิวทางแบบ ASPHALTIC CONCRETE จะกำหนดในแบบและสายทาง
6. งานเชื่อมและทาผิวใหม่ หรืองานจัดทำ ดินตั้งเครื่องหมายจราจร, ปลูกต้นไม้ ปลูกโคมไฟและ GUARD RAIL จะกำหนดไว้ในแบบแต่ละรายการซึ่งต้องจัดทำให้อยู่ในสภาพที่เรียบร้อย
7. แบบนี้ใช้ร่วมกับแบบที่ บจ-102

**ข้อกำหนดในการเสริมผิวลาดยางแอสฟัลติกคอนกรีต**

ลำดับที่	รายการ	ข้อกำหนด
1	ผิวทางและผิวไหล่ทาง ASPHALTIC CONCRETE	อ้างถึง • มาตรฐานงานแอสฟัลติกคอนกรีต ASPHALTIC CONCRETE • มทพ.230-2545
2	TACK COAT	อ้างถึง • มาตรฐานงานทาผิว (TACK COAT) • มทพ.227-2545
3	เสริมชั้นบ่มผิวทางจราจร	อ้างถึง • มาตรฐานงานดินชั้นจราจรและเครื่องหมายจราจร

กรมทางหลวงชนบท		สำนักงาน	
กองทางหลวงชนบท		สำนักงานวิศวกรรมโยธา	
ผู้ควบคุมงาน	ผู้ควบคุมงาน	ผู้ควบคุมงาน	ผู้ควบคุมงาน
ผู้ควบคุมงาน	ผู้ควบคุมงาน	ผู้ควบคุมงาน	ผู้ควบคุมงาน
ผู้ควบคุมงาน	ผู้ควบคุมงาน	ผู้ควบคุมงาน	ผู้ควบคุมงาน
วันที่	ปี	หน้า	หน้า

แผนผังพอสังเขปแสดงจุดที่ดำเนินการโครงการเสริมผิวแอสฟัลติกคอนกรีต เส้นทาง ถนนแกนเมือง  
ปริมาณงาน ถนนแกนเมือง กว้างเฉลี่ย 5.00 ม. ระยะทาง 200 ม. หน้า 0.05 ม. หรือพื้นที่ดำเนินการไม่น้อยกว่า 1,000 ตร.ม.

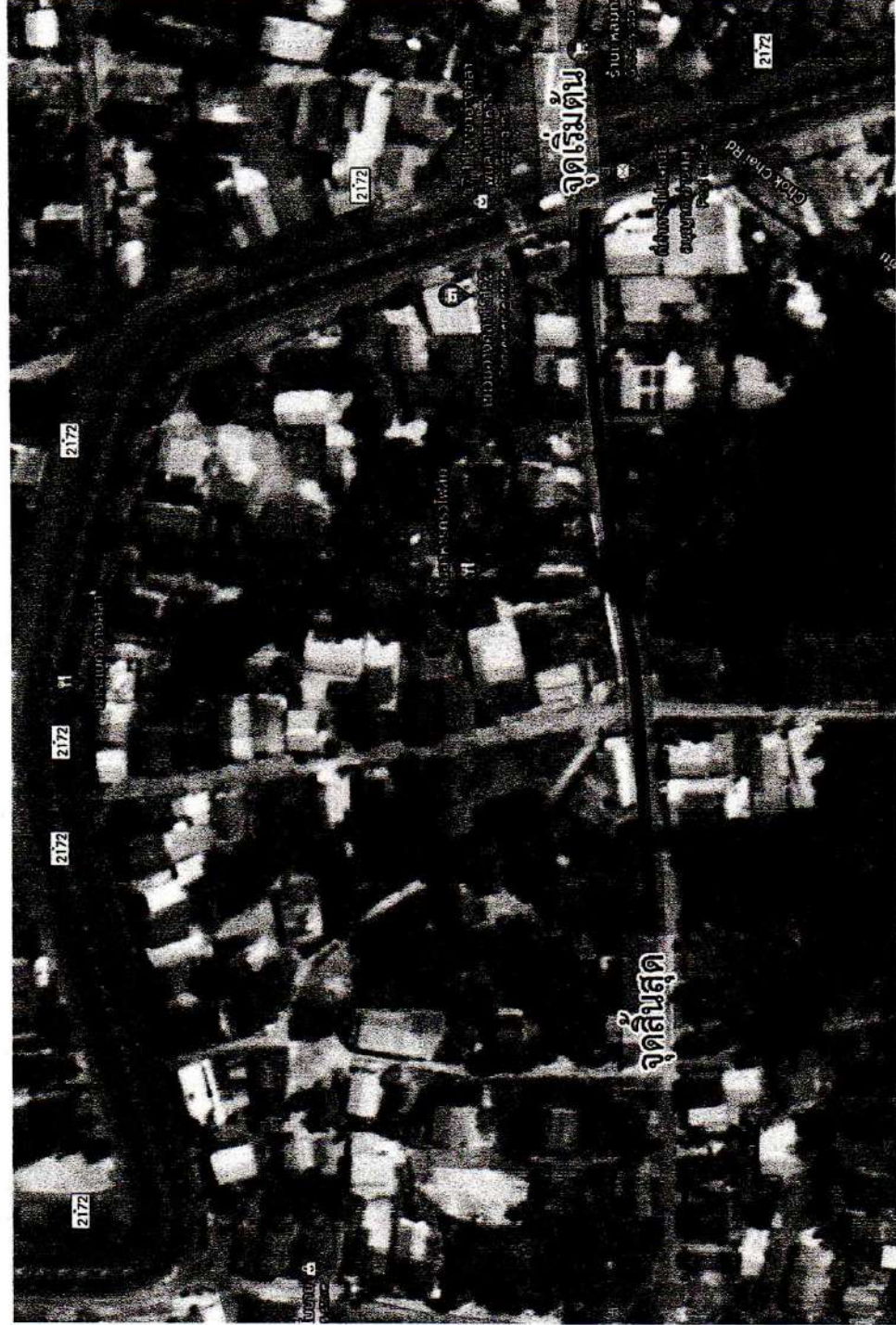

*(Signature)*

( นายสมจิตร วันเพ็ญ )

นายช่างโยธา ชำนาญงาน

*(Signature)*

( นายแหลมทอง นามวา )

ผู้อำนวยการกองช่าง



เลขที่	๗๕
วันที่	๒๕/๑๒/๕๖
เวลา	๐๕:๑๐๕

## แบบเสนอญัตติ

สำนักงานเทศบาลตำบลอ่างศิลา  
ถนนดอนจิก-โนนเลียง ต.อ่างศิลา  
อ.พิบูลมังสาหาร อพ ๓๔๑๑๐

๒ สิงหาคม ๒๕๖๕

เรื่อง ขอเสนอญัตติ ร่างเทศบัญญัติงบประมาณรายจ่าย ประจำปีงบประมาณ พ.ศ.๒๕๖๖

เรียน ประธานสภาเทศบาลตำบลอ่างศิลา

ข้าพเจ้าขอเสนอญัตติ ร่างเทศบัญญัติงบประมาณรายจ่ายประจำปีงบประมาณ พ.ศ.๒๕๖๖ ดังนี้  
**หลักการ**

บัดนี้ ถึงเวลาที่คณะผู้บริหารเทศบาลตำบลอ่างศิลา จะได้เสนอร่างเทศบัญญัติงบประมาณรายจ่ายประจำปี ต่อสภาเทศบาลตำบลอ่างศิลา อีกครั้งหนึ่ง ฉะนั้น ในโอกาสนี้คณะผู้บริหารเทศบาลตำบลอ่างศิลา จึงขอแถลงให้ท่านประธานสภาและสมาชิกทุกท่านได้ทราบ ถึงสถานะทางการคลัง ตลอดจนหลักการ และนโยบายในการดำเนินการในปีงบประมาณ พ.ศ.๒๕๖๖ ดังต่อไปนี้

### ๑. สถานะทางการคลัง

ในปีงบประมาณ พ.ศ. ๒๕๖๖ เทศบาลตำบลอ่างศิลา ได้ประมาณการรายรับไว้จำนวน ๔๕,๑๗๒,๑๓๓ บาท โดยในส่วนของรายได้ที่เทศบาลตำบลอ่างศิลา จัดเก็บเอง จะได้ปรับปรุงการจัดเก็บให้มีประสิทธิภาพยิ่งขึ้นจำนวน ๒,๓๔๗,๐๐๐ บาท จากหมวดเงินอุดหนุนทั่วไปจำนวน ๒๐,๔๒๖,๘๑๐ บาท รายได้ที่รัฐบาลเก็บแล้วจัดสรรให้องค์กรปกครองส่วนท้องถิ่น ๒๒,๓๘๘,๓๒๓ บาท และในส่วนของงบประมาณรายจ่ายได้กำหนดวงเงินรายจ่ายไว้จำนวน ๔๕,๑๗๒,๑๓๓ บาท ซึ่งคาดว่าจะสามารถไปจัดทำบริการสาธารณะด้านต่าง ๆ ให้มีประสิทธิภาพยิ่งขึ้น ซึ่งการจัดทำงบประมาณของเทศบาลตำบลอ่างศิลา เป็นการจัดทำงบประมาณแบบสมดุล (รายจ่ายเท่ากับรายรับ)

(นายชาติ นามบุตร)

ปลัดเทศบาลตำบลอ่างศิลา

### ๒. การบริหารงบประมาณในปีที่ผ่านมาและปีปัจจุบัน

ในปีงบประมาณที่ผ่านมา แม้ว่ารายรับของเทศบาลตำบลอ่างศิลา จะมีจำนวนจำกัดเมื่อเปรียบเทียบกับภารกิจต่างๆ ที่จะต้องดำเนินการเพื่อบริการให้แก่ประชาชน ตามอำนาจหน้าที่ ตามกฎหมายก็ตาม แต่เทศบาลตำบลอ่างศิลาก็สามารถดำเนินกิจการ ตามที่ได้ตั้งงบประมาณ

(นายชัยชัย แสนทวีสุข)

ประธานสภาเทศบาลตำบลอ่างศิลา



รายจ่ายไว้อย่างเต็มความสามารถที่จะทำได้ ดังรายละเอียดร่างเทศบัญญัติงบประมาณ  
รายจ่ายประจำปีงบประมาณ พ.ศ. ๒๕๖๖ ที่แนบมาพร้อมนี้ เพื่อให้สภาเทศบาลตำบลอ่างศิลา  
พิจารณาอนุมัติให้จัดทำเป็นเทศบัญญัติงบประมาณรายจ่าย ประจำปีงบประมาณ พ.ศ.๒๕๖๖  
ต่อไป

ขอได้โปรดนำเสนอต่อที่ประชุมสภาเทศบาลตำบลอ่างศิลา เพื่อพิจารณาต่อไป

ขอแสดงความนับถือ

(ลงชื่อ)  ผู้เสนอ  
(นางลลดาภัทร บุญรักษา)  
นายกเทศมนตรีตำบลอ่างศิลา

**สำเนาถูกตัด**

ทราบ  
(ลงชื่อ)   
(นายสมบัติ แสนทวีสุข)  
ประธานสภาเทศบาลตำบลอ่างศิลา

  
(นายชาติ นามบุตร)  
ปลัดเทศบาลตำบลอ่างศิลา

	ปลัดเทศบาล
	หัวหน้ากอง
	ร่าง/พิมพ์
	ตรวจทาน

**สำเนาถูกตัด**

(นายสมบัติ แสนทวีสุข)  
ประธานสภาเทศบาลตำบลอ่างศิลา

# สำเนาฉบับ



ที่ สภา๒๕๖๕/ว๑๔

สำนักงานเทศบาลตำบลอ่างศิลา  
ถนนดอนจิก-โนนเลียง ต.อ่างศิลา  
อ.พิบูลมังสาหาร อบ ๓๔๑๑๐

๕ สิงหาคม ๒๕๖๕

เรื่อง เชิญประชุมสภาเทศบาลตำบลอ่างศิลา สมัยสามัญ สมัยที่ ๓ ครั้งที่ ๑ ประจำปี ๒๕๖๕

เรียน สมาชิกสภาเทศบาลตำบลอ่างศิลาทุกท่าน

- สิ่งที่ส่งมาด้วย
๑. ระเบียบวาระการประชุมสภาเทศบาล สมัยสามัญ สมัยที่ ๓ ครั้งที่ ๑ ประจำปี ๒๕๖๕ จำนวน ๑ ฉบับ
  ๒. สำเนาประกาศสภาเทศบาลตำบลอ่างศิลา เรื่อง เรียกประชุมสภาเทศบาลตำบลอ่างศิลา สมัยสามัญ สมัยที่ ๓ ครั้งที่ ๑ ประจำปี ๒๕๖๕ จำนวน ๑ ฉบับ
  ๓. สำเนาประกาศใช้แผนพัฒนาท้องถิ่น(พ.ศ.๒๕๖๖-๒๕๗๐) เปลี่ยนแปลงฉบับที่ ๑ พ.ศ.๒๕๖๕ จำนวน ๑ ชุด
  ๔. สำเนารายงานการประชุมสภาเทศบาล สมัยสามัญ สมัยที่ ๒ ประจำปี ๒๕๖๕ จำนวน ๑ ชุด
  ๕. สำเนาญัตติขออนุมัติกู้เงินจากกองทุนส่งเสริมกิจการเทศบาล จำนวน ๑ ชุด
  ๖. ร่างเทศบัญญัติงบประมาณรายจ่าย ประจำปีงบประมาณ พ.ศ. ๒๕๖๖ จำนวน ๑ ชุด

ตามที่ สภาเทศบาลตำบลอ่างศิลา ได้กำหนดสมัยประชุมสภาเทศบาล สมัยสามัญ สมัยที่ ๓ ครั้งที่ ๑ ประจำปี ๒๕๖๕ เริ่มตั้งแต่วันที่ ๑ - ๓๐ สิงหาคม ๒๕๖๕ มีกำหนดไม่เกิน ๓๐ วัน และเพื่อร่วมกันพิจารณาร่างข้อบัญญัติงบประมาณรายจ่าย ประจำปีงบประมาณ พ.ศ.๒๕๖๖ (วาระที่ ๓) เป็นวาระรับหลักการแห่งร่างเทศบัญญัติงบประมาณรายจ่าย ประจำปีงบประมาณ พ.ศ.๒๕๖๖) และ ประชุมเกี่ยวกับการพิจารณาข้อราชการต่างๆ ที่สำคัญเกี่ยวกับการบริหารงานภายในเทศบาลตำบลอ่างศิลา (นามบุตร) ปลัดเทศบาลตำบลอ่างศิลา

เพื่อให้เป็นไปตามระเบียบกระทรวงมหาดไทย ว่าด้วยข้อบังคับการประชุมสภาท้องถิ่น พ.ศ. ๒๕๔๗ แก้ไขเพิ่มเติมถึง(ฉบับที่ ๒) พ.ศ.๒๕๕๔ หมวด ๒ ข้อ ๒๐ (๑) ข้อ ๒๒ และข้อ ๒๓ จึงนัดประชุมสภาเทศบาล สมัยสามัญ สมัยที่ ๓ ครั้งที่ ๑ ประจำปี ๒๕๖๕ ในวันพฤหัสบดีที่ ๑๑ สิงหาคม ๒๕๖๕ เวลา ๐๙.๓๐ น. ณ ห้องประชุมสภาเทศบาลตำบลอ่างศิลา โดยแต่งเครื่องแบบ (ชุดสีกรมท่า)

จึงเรียนมาเพื่อโปรดทราบ และเข้าร่วมประชุมโดยพร้อมเพรียงกัน

ขอแสดงความนับถือ

(นายสมบัติ แสนทวีสุข)

ประธานสภาเทศบาลตำบลอ่างศิลา

(นายสมบัติ แสนทวีสุข)

ประธานสภาเทศบาลตำบลอ่างศิลา

ที่ทำการเลขานุการสภาเทศบาลฯ

โทร./โทรสาร ๐-๕๕๒๕-๑๖๘๒

ไปรษณีย์อิเล็กทรอนิกส์กลาง : saraban-angasila@go.mail.go.th

.....	ปลัดเทศบาล
.....	หัวหน้ากอง
.....	ช่าง/พิมพ์
.....	ตรวจทาน







# สำเนา

1

รายงานการประชุมสภาเทศบาลตำบลอ่างศิลา  
สมัยสามัญ สมัยที่ 3 ครั้งที่ 1 ประจำปี พ.ศ.2565  
วันพฤหัสบดีที่ 11 สิงหาคม 2565 เวลา 09.30 น.

ณ ห้องประชุมสภาเทศบาลตำบลอ่างศิลา

## ผู้มาประชุม

- |                        |                                   |
|------------------------|-----------------------------------|
| 1. นายสมบัติ แสนทวีสุข | ประธานสภาเทศบาลตำบลอ่างศิลา       |
| 2. นางวิไล พรหมดี      | รองประธานสภาเทศบาลตำบลอ่างศิลา    |
| 3. นายวุฒินันท์ ผิวขาว | สมาชิกสภาเทศบาลตำบลอ่างศิลา เขต 1 |
| 4. นายปัญญา สำเภา      | สมาชิกสภาเทศบาลตำบลอ่างศิลา เขต 1 |
| 5. นายจรรยา คงดางาม    | สมาชิกสภาเทศบาลตำบลอ่างศิลา เขต 1 |
| 6. นายสำราญ ทองแจ่ม    | สมาชิกสภาเทศบาลตำบลอ่างศิลา เขต 1 |
| 7. นางอรวรรณ ชาญจิตร   | สมาชิกสภาเทศบาลตำบลอ่างศิลา เขต 1 |
| 8. นางวิไลวรรณ นามวา   | สมาชิกสภาเทศบาลตำบลอ่างศิลา เขต 1 |
| 9. นายลี จันทร์แรม     | สมาชิกสภาเทศบาลตำบลอ่างศิลา เขต 2 |
| 10. นางบัวบาน พิมพ์พา  | สมาชิกสภาเทศบาลตำบลอ่างศิลา เขต 2 |
| 11. นายโชคชัย ศรีสุข   | สมาชิกสภาเทศบาลตำบลอ่างศิลา เขต 2 |
| 12. นายพิชา ชาลี       | สมาชิกสภาเทศบาลตำบลอ่างศิลา เขต 2 |
| 13. นายชาติ นามบุตร    | เลขานุการสภาเทศบาลตำบลอ่างศิลา    |

สำเนาถูกต้อง

## ผู้เข้าร่วมประชุม

- |                               |   |
|-------------------------------|---|
| 1. นางลลดาภัทร บุญรักษา       | นายกเทศมนตรีตำบลอ่างศิลา                      |
| 2. นางไพรวรรณ ธานี            | รองนายกเทศมนตรีตำบลอ่างศิลา                   |
| 3. นายศักดิ์ คณะพันธ์         | รองนายกเทศมนตรีตำบลอ่างศิลา (นายชาติ นามบุตร) |
| 4. นางสาวปิยภรณ์ รัชต์คำภา    | เลขานุการนายกเทศมนตรีตำบลอ่างศิลา             |
| 5. นายเป็ลียน รัชต์คำภา       | ที่ปรึกษานายกเทศมนตรีตำบลอ่างศิลา             |
| 6. จำเอกสมชาย ทองทรัพย์       | หัวหน้าสำนักปลัดเทศบาล                        |
| 7. นายแหลมทอง นามวา           | ผู้อำนวยการกองช่าง                            |
| 8. นางสาวธณัทภัทร บุญธิชัยรัช | ผู้อำนวยการกองคลัง                            |
| 9. นางปรมาภรณ์ ทองทรัพย์      | นักวิเคราะห์นโยบายและแผนชำนาญการ              |
| 10. นางยุพิน บริบูรณ์         | เจ้าพนักงานธุรการชำนาญงาน                     |
| 11. นางเพ็ญพักตร์ ธีระมงคลกิจ | เจ้าพนักงานธุรการชำนาญงาน                     |
| 12. นายสมจิตร วันเพ็ญ         | นายช่างโยธาชำนาญงาน                           |
| 13. จำเอกธนภัทร วงมาเกษ       | เจ้าพนักงานป้องกันและบรรเทาสาธารณภัย          |

สำเนาถูกต้อง

(นายสมบัติ แสนทวีสุข)

ประธานสภาเทศบาลตำบลอ่างศิลา

- |                      |           |                                 |
|----------------------|-----------|---------------------------------|
| 14. นางสาวอัจฉราภรณ์ | ยุพล      | เจ้าพนักงานธุรการชำนาญงาน       |
| 15. นางสาวประไพสรณ์  | แสนทวีสุข | ผู้ช่วยเจ้าพนักงานธุรการ        |
| 16. นายอุทัย         | แสนทวีสุข | ผู้ช่วยเจ้าพนักงานประชาสัมพันธ์ |

### เริ่มประชุมเวลา

09.30 น.

นายชาติ นามบุตร  
เลขานุการ ฯ

ตรวจสอบรายชื่อและจำนวนสมาชิกสภาเทศบาลที่เข้าร่วมประชุมครบ  
องค์ประชุม เมื่อครบองค์ประชุมขอเชิญประธานสภา ฯ จุดเทียนธูปบูชา  
พระรัตนตรัย เพื่อดำเนินการประชุมตามระเบียบวาระการประชุมขอเรียน  
เชิญครับ

นายสมบัติ แสนทวีสุข  
ประธานสภาเทศบาล

ท่านสมาชิกสภาเทศบาล ผู้ทรงเกียรติทุกท่าน วันนี้เป็นการประชุมสมัย  
สามัญ สมัยที่ 3 ครั้งที่ 1 ประจำปี 2565 วันพฤหัสบดีที่ 11 สิงหาคม 2565  
ณ ห้องประชุมสภาเทศบาลตำบลอ่างศิลา กระผมขอเริ่มประชุมตามระเบียบ  
วาระการประชุม ดังนี้

**ดำเนินการต่อไป**

### ระเบียบวาระที่ 1

#### เรื่องที่ประธานแจ้งให้ที่ประชุมทราบ

นายสมบัติ แสนทวีสุข  
ประธานสภาเทศบาล

ท่านสมาชิกสภาเทศบาล คณะผู้บริหารและผู้ทรงเกียรติทุกท่าน  
ในระเบียบวาระที่ 1 เรื่องที่ประธานแจ้งให้ที่ประชุมทราบ

#### 1.1 มาตรการประหยัดพลังงานของเทศบาลตำบลอ่างศิลา

ขอแจ้งเกี่ยวกับมาตรการประหยัดพลังงานของเทศบาลตำบลอ่างศิลา (นามบุตร)  
อ่างศิลา ตามที่เทศบาลตำบลอ่างศิลา มีแผนปฏิบัติการ “รวมพลังประหยัด  
พลังงาน” ซึ่งเป็นนโยบายการดำเนินงานอนุรักษ์พลังงานภายในเทศบาล  
ตำบลอ่างศิลา ตามมติคณะรัฐมนตรีที่เห็นชอบให้ทุกส่วนราชการ  
ควบคุมดูแลการใช้น้ำมันเชื้อเพลิงและไฟฟ้าอย่างประหยัด โดยกำหนด  
เป้าหมายให้ลดจำนวนหน่วยการใช้น้ำมันและไฟฟ้าจากเดิมเมื่อ  
เปรียบเทียบกับเดือนเดียวกันอย่างน้อยร้อยละ 10 นั้น

เพื่อให้การดำเนินงานตามมาตรการประหยัดพลังงานของเทศบาล  
ตำบลอ่างศิลาเป็นไปตามมติของคณะรัฐมนตรีและบรรลุผลตามวัตถุประสงค์  
และเพื่อให้บุคลากรของเทศบาลตำบลอ่างศิลา ทุกระดับมีความตระหนักถึงความ  
สำคัญของการอนุรักษ์พลังงานและให้ความร่วมมือลดปริมาณการใช้  
ไฟฟ้า น้ำประปา และน้ำมันเชื้อเพลิง และใช้พลังงานอย่างระมัดระวัง ไม่  
รั่วไหลสูญเปล่า จึงให้บุคลากรทุกคนในหน่วยงานปฏิบัติตามวิธีการปฏิบัติ  
ดังนี้



## 1. การประหยัดไฟฟ้า

กำหนดให้ใช้ไฟฟ้าภายในสำนักงานเทศบาลตำบลอ่างศิลาไม่ควรเกินเดือนละ 8,000 หน่วย โดยมีมาตรการดังต่อไปนี้

### 1. เครื่องปรับอากาศ

ให้เริ่มระยะเวลาเปิด - ปิดเครื่องปรับอากาศห้องปฏิบัติงานในแต่ละวันให้สั้นลง ดังนี้

- เริ่มเปิดเวลา 09.00 น.
- ปิดระหว่างเวลา 11.30 น. - 13.30 น.
- ปิด 16.00 น. หรือก่อนเวลาเลิกงานประมาณ 30 นาที หากมีภารกิจที่ต้องปฏิบัติงานนอกเวลา ให้เปิดเฉพาะที่จำเป็นต้องปฏิบัติงาน
- ตั้งอุณหภูมิของเครื่องปรับอากาศให้อยู่ที่ 25 องศา (ประหยัดพลังงานได้ 10%)

### 2. ไฟฟ้าส่องสว่าง

- ให้เปิดไฟส่องสว่างในห้องปฏิบัติงานและในสำนักงานเฉพาะดวงที่จำเป็นเท่านั้น

- ในเวลากลางคืนให้เวรยามเปิดไฟฟ้าเพื่อแสงสว่างเท่าที่จำเป็นเพื่อรักษาความปลอดภัยของอาคารต่าง ๆ ภายในเขตเทศบาลตำบลอ่างศิลา

- ปิดไฟและเครื่องใช้ไฟฟ้าทุกชนิดเมื่อเลิกงานหรือออกจากที่ทำงานทุกครั้ง

### 3. เครื่องคอมพิวเตอร์และเครื่องใช้สำนักงาน

- ห้ามมิให้เปิดเครื่องคอมพิวเตอร์โดยไม่มีการใช้งาน

- ในกรณีที่มิใช่เครื่องถ่ายเอกสารเป็นเวลานาน ๆ ควรปิดเครื่องถ่ายเอกสาร

- ให้ส่วนกองช่างตรวจสอบอุปกรณ์ไฟฟ้าทุกครั้ง ถ้ามีการชำรุดโดย

ดำเนินการประมาณราคาซ่อมแซม และ ดูแลรักษาให้อยู่ในสภาพใช้งานอยู่เสมอ

## 2. การประหยัดน้ำ

2.1 ให้ใช้น้ำอย่างประหยัด ให้กองช่างหมั่นตรวจสอบการรั่วไหลของน้ำเพื่อ

ลดการสูญเสีย ให้คนงานหมั่นดูแลให้อยู่ในสภาพใช้งานได้ปกติ ถ้ามี

อุปกรณ์ใด ๆ ชำรุดให้แจ้งผู้เกี่ยวข้องทราบเพื่อดำเนินการซ่อมแซม

2.2 การรดน้ำต้นไม้ควรรดในเวลาเช้าเพราะช่วงเช้าอากาศเย็นทำให้การระเหยของน้ำน้อยลง

2.3 การใช้น้ำทำความสะอาดภาชนะหรืออื่น ๆ ควรใช้อย่างประหยัด



### 3. การประหยัดเชื้อเพลิง

กำหนดให้ใช้น้ำมันเชื้อเพลิงเป็นไปด้วยความประหยัดและจำเป็นสำหรับการใช้งานส่วนราชการ โดยมีมาตรการดังต่อไปนี้

- 3.1 ให้ปฏิบัติตามระเบียบกระทรวงมหาดไทยว่าด้วยการใช้และรักษารถยนต์ขององค์กรปกครองส่วนท้องถิ่น พ.ศ. 2548 โดยเคร่งครัด
- 3.2 ให้ข้าราชการและลูกจ้าง ทุกคนใช้รถยนต์เท่าที่จำเป็นและเป็นไปอย่างประหยัดและต้องขออนุมัติก่อนทุกครั้ง
- 3.3 กรณีไปราชการในเส้นทางเดียวกันให้เดินทางโดยรถคันเดียวกัน
- 3.4 ควรใช้โทรศัพท์ โทรสาร และอินเทอร์เน็ตหรือบริการส่งเอกสารแทนการเดินทางไปติดต่อด้วยตนเองเพื่อเป็นการประหยัดน้ำมัน
- 3.5 ให้หมั่นตรวจสอบสภาพรถ
- 3.6 ควรขับรถด้วยความเร็วตามกฎหมายกำหนดหรือความเร็วคงที่ไม่เกิน 90 กม./ชม.
- 3.7 ห้ามติดเครื่องยนต์ขณะจอดและให้พนักงานขับรถดับเครื่องยนต์ทุกครั้งขณะจอดคอย
- 3.8 ให้พนักงานขับรถเตรียมความพร้อม/วางแผนก่อนออกเดินทางโดยศึกษาเส้นทางก่อนการเดินทาง จัดให้มีแผนที่เส้นทางประจำรถใช้เส้นทางลัดเพื่อประหยัดน้ำมันเชื้อเพลิง
- 3.9 กำหนดส่งเอกสารโดยรถยนต์ในแต่ละวัน วันละ 2 ครั้ง เข้าเวลา 10.30 น. และบ่ายเวลา 14.00 น.

สำเนาถูกต้อง

(นายชาติ นามบุตร)

ปลัดเทศบาลตำบลอ่างศิลา

จึงขอแจ้งให้ที่ประชุมทราบโดยทั่วกัน ครับ

ที่ประชุม

รับทราบ

### 1.2 การประกาศใช้แผนพัฒนาท้องถิ่น (พ.ศ.2566-2570) เปลี่ยนแปลงฉบับที่ 1

พ.ศ.2565

สำเนาถูกต้อง

นายสมบัติ แสนทวีสุข  
ประธานสภาเทศบาล

ท่านสมาชิกสภาเทศบาลคณะผู้บริหารและผู้ทรงเกียรติทุกท่าน  
การประกาศใช้แผนพัฒนาท้องถิ่น(พ.ศ.2566-2570) เปลี่ยนแปลงฉบับที่ 1

พ.ศ.2565 เชิญท่านเลขานุการสภาฯ ได้ชี้แจงให้ที่ประชุมได้รับทราบ ครับ

นายชาติ นามบุตร  
เลขานุการสภาเทศบาล

เรียนท่านประธานสภาฯที่เคารพ ขอชี้แจงการประกาศใช้แผนพัฒนาท้องถิ่น  
(พ.ศ.2566-2570) เปลี่ยนแปลงฉบับที่ 1 พ.ศ.2565 ซึ่งปฏิบัติตามระเบียบ  
กระทรวงมหาดไทย ว่าด้วยการจัดทำแผนพัฒนาขององค์กรปกครองส่วน  
ท้องถิ่น พ.ศ.2548 หมวด 5 การแก้ไข การเพิ่มเติมหรือการเปลี่ยนแปลง  
แผนพัฒนา ซึ่งได้ผ่านการประชุมคณะกรรมการพัฒนาเทศบาลตำบล

(นายสมบัติ แสนทวีสุข)

ปลัดเทศบาลตำบลอ่างศิลา

อ่างศิลา และท่านนายกเทศมนตรีได้ประกาศใช้เป็นที่เรียบร้อยแล้ว  
เพื่อเป็นกรอบในการจัดทำเทศบัญญัติงบประมาณรายจ่ายประจำปี  
เพื่อพัฒนาเทศบาลตำบลอ่างศิลา รวมทั้งวางแนวทางการปฏิบัติให้บรรลุ  
วัตถุประสงค์ตาม โครงการที่กำหนดไว้ในแผนพัฒนาท้องถิ่นต่อไป  
ตามรายละเอียดเอกสารที่ได้ส่งให้ทุกท่านแล้วนั้น

จึงนำเรียนให้ที่ประชุมได้รับทราบครับ

ที่ประชุม

รับทราบ

ระเบียบวาระที่ 2

เรื่องรับรองรายงานการประชุมสภาเทศบาลครั้งที่แล้ว

นายสมบัติ แสนทวีสุข  
ประธานสภาฯ

ท่านสมาชิกสภาเทศบาล ผู้ทรงเกียรติทุกท่าน ตามที่ฝ่ายเลขานุการสภา  
เทศบาลตำบลอ่างศิลา ได้ส่งสำเนารายงานการประชุมสภาเทศบาล สมัย  
สามัญ สมัยที่ 2 ประจำปี 2565 เมื่อวันจันทร์ที่ 23 พฤษภาคม 2565  
ให้สมาชิกสภาเทศบาลล่วงหน้าแล้วนั้น มีท่านสมาชิกสภาฯท่านใดจะ  
เปลี่ยนแปลงหรือแก้ไข ขอให้ดูรายละเอียดอีกครั้งครับ

นายสมบัติ แสนทวีสุข  
ประธานสภาฯ

ท่านสมาชิกสภาเทศบาล ในระเบียบวาระที่ 2 เรื่องรับรองรายงานการ  
ประชุมสภาเทศบาลครั้งที่แล้ว ถ้าไม่มีผู้ใดแก้ไขหรือเพิ่มเติมถือว่าที่ประชุม  
สภาเทศบาล มีมติเห็นชอบรับรองรายงานการประชุมสภาเทศบาลสมัยสามัญ  
สมัยที่ 2 ประจำปี 2565 เมื่อวันจันทร์ที่ 23 พฤษภาคม 2565 ครับ (นายชาติ นามบุตร )  
ปลัดเทศบาลตำบลอ่างศิลา

ที่ประชุม

มีมติเห็นชอบรับรองรายงานการประชุมสภาเทศบาลสมัยสามัญ สมัยที่ 2  
ประจำปี 2565 เมื่อวันจันทร์ที่ 23 พฤษภาคม 2565

ระเบียบวาระที่ 3

กระทู้ถาม

-ไม่มี-

ระเบียบวาระที่ 4

เรื่องที่คณะกรรมการที่สภาท้องถิ่นตั้งขึ้นพิจารณาเสร็จแล้ว

-ไม่มี-

ระเบียบวาระที่ 5

เรื่องที่เสนอใหม่

(นายสมบัติ แสนทวีสุข)

ประธานสภาเทศบาลตำบลอ่างศิลา  
5.1 ขออนุมัติกู้เงินจากกองทุนส่งเสริมกิจการเทศบาล เพื่อจัดทำโครงการ  
ตามอำนาจหน้าที่ของเทศบาลตำบลอ่างศิลา

นายสมบัติ แสนทวีสุข  
ประธานสภาเทศบาล

ท่านสมาชิกสภาเทศบาลคณะผู้บริหารและผู้ทรงเกียรติทุกท่าน  
ในระเบียบวาระที่ 5.1 เรื่องขออนุมัติกู้เงินจากกองทุนส่งเสริมกิจการเทศบาล  
เพื่อจัดทำโครงการ ตามอำนาจหน้าที่ของเทศบาลตำบลอ่างศิลา ขอเชิญท่าน  
นายกเทศมนตรี ได้ชี้แจงรายละเอียด ครับ



นางลลดาภัทร บุญรักษา  
นายกเทศมนตรี

เรียนท่านประธานสภาที่เคารพ ท่านสมาชิกสภาเทศบาล และผู้เข้าร่วม  
ประชุมสภาทุกท่าน ดิฉันขอเสนอญัตติการขออนุมัติกู้เงินจากกองทุน  
ส่งเสริมกิจการเทศบาล เพื่อจัดทำโครงการ ตามอำนาจหน้าที่ของเทศบาล  
ตำบลอ่างศิลา จำนวน 13 โครงการ โดยมีรายละเอียด ดังนี้

1. โครงการก่อสร้างศาลาเอนกประสงค์ หมู่ที่ 2 บ้านอ่างหินเหนือ

ต.อ่างศิลา อ.พิบูลมังสาหาร จ.อุบลราชธานี

ปริมาณงาน ขนาดกว้าง 6.00 เมตร ยาว 9.00 เมตร สูง 4.00 เมตร พร้อมป้าย  
โครงการ จำนวน 1 ป้าย (ตามปริมาณงาน ปร.4 , ปร.5 , ปร.6 ตามแบบ  
แปลนเทศบาลตำบลอ่างศิลากำหนด) งบประมาณ 400,000 บาท

- แผนพัฒนาท้องถิ่น (พ.ศ. 2561-2565) เพิ่มเติม เปลี่ยนแปลง ฉบับที่  
4/2564 หน้าที่ 21 ลำดับที่ 2

2. โครงการก่อสร้างถนนคอนกรีตเสริมเหล็ก ถนนส่งเสริม (บริเวณข้าง  
หอประชุมเทศบาลตำบลอ่างศิลา) หมู่ที่ 2 บ้านอ่างหินเหนือ ต.อ่างศิลา อ.  
พิบูลมังสาหาร จ.อุบลราชธานี

ปริมาณงาน ขนาดกว้าง 4.00 เมตร ระยะทางยาว 114 เมตร หน้า 0.15 เมตร  
รวมปริมาณงาน 456 ตารางเมตร ลงลูกรังไหล่ทางข้างละ 0.50 เมตร พร้อม  
ป้ายโครงการ จำนวน 1 ป้าย (ตามแบบมาตรฐาน กรมการปกครอง  
กระทรวงมหาดไทย แบบเลขที่ ท.1-01) งบประมาณ 296,400 บาท

- แผนพัฒนาท้องถิ่น (พ.ศ. 2566-2570) หน้าที่ 293 ลำดับที่ 4 (นายชาติ นามบุตร)

3. โครงการก่อสร้างรางระบายน้ำคอนกรีตเสริมเหล็ก บริเวณหอประชุม  
เทศบาลตำบลอ่างศิลา หมู่ที่ 2 บ้านอ่างหินเหนือ ต.อ่างศิลา อ.พิบูลมังสา  
หาร จ.อุบลราชธานี

ปริมาณงาน ขนาดกว้าง 0.20 เมตร ลึก 0.20 – 0.30 เมตร ผึงข้างหนา  
0.075 เมตร ระยะทางยาว 94 เมตร พร้อมฝาเหล็กตะแกรงปิดรางพร้อมป้าย  
โครงการ จำนวน 1 ป้าย (ตามปริมาณงาน ปร.4 , ปร.5 , ปร.6 ตามแบบ  
แปลนเทศบาลตำบลอ่างศิลากำหนด) งบประมาณ 180,000 บาท

- แผนพัฒนาท้องถิ่น (พ.ศ. 2566-2570) หน้าที่ 294 ลำดับที่ 6

4. โครงการวางท่อระบายน้ำคอนกรีตเสริมเหล็ก ข้างโรงพยาบาลตำบลอ่างศิลา  
สุขภาพตำบลอ่างศิลา หมู่ที่ 2 บ้านอ่างหินเหนือ ต.อ่างศิลา อ.พิบูลมังสาหาร  
จ.อุบลราชธานี

ปริมาณงาน ขนาดเส้นผ่านศูนย์กลาง 0.40x1.00 เมตร จำนวน 85 ท่อน และ  
บ่อพักคอนกรีตเสริมเหล็ก จำนวน 10 บ่อ รวมระยะทาง 95 เมตร พร้อมป้าย



โครงการ จำนวน 1 ป้าย (ตามปริมาณงาน ปร.4 , ปร.5 , ปร.6 ตามแบบแปลนเทศบาลตำบลอ่างศิลากำหนด) งบประมาณ 160,000 บาท  
- แผนพัฒนาท้องถิ่น (พ.ศ. 2566-2570) หน้าที่ 295 ลำดับที่ 7

5. โครงการก่อสร้างลานคอนกรีตเสริมเหล็ก สำหรับวางเครื่องออกกำลังกายบริเวณสวนสุขภาพเทศบาลตำบลอ่างศิลา หมู่ที่ 2 บ้านอ่างหินเหนือ ต.อ่างศิลา อ.พิบูลมังสาหาร จ.อุบลราชธานี

ปริมาณงาน ขนาดกว้าง 2.00x2.00 เมตร หนา 0.15 เมตร จำนวน 20 จุด และทางเชื่อมกับลู่วิ่ง ขนาด 1.00x2.00 เมตร หนา 0.12 เมตร จำนวน 20 จุด รวมพื้นที่ดำเนินการ ไม่น้อยกว่า 120 ตารางเมตร พร้อมป้ายโครงการ จำนวน 1 ป้าย (ตามปริมาณงาน ปร.4 , ปร.5 , ปร.6 ตามแบบแปลนเทศบาลตำบลอ่างศิลากำหนด) งบประมาณ 100,000 บาท  
- แผนพัฒนาท้องถิ่น (พ.ศ. 2566-2570) หน้าที่ 295 ลำดับที่ 8

6. โครงการก่อสร้างรางระบายน้ำคอนกรีตเสริมเหล็ก ถนนร่วมใจ หมู่ที่ 2 บ้านอ่างหินเหนือ ต.อ่างศิลา อ.พิบูลมังสาหาร จ.อุบลราชธานี

ปริมาณงาน ขนาดกว้าง 0.50 เมตร ลึก 0.40 – 0.60 เมตร ผนึ่งข้างหนา 0.15 เมตร ระยะทางยาว 76 เมตร พร้อมบ่อพัก จำนวน 8 บ่อ และฝาเหล็กครึ่ง (นามบุตร) แกรงบ่อพัก ขนาดกว้าง 0.60x1.00 เมตร พร้อมป้ายโครงการจำนวน 1 ป้ายตำบลอ่างศิลา พร้อมป้ายโครงการ จำนวน 1 ป้าย (ตามปริมาณงาน ปร.4 , ปร.5 , ปร.6 ตามแบบแปลนเทศบาลตำบลอ่างศิลากำหนด) งบประมาณ 243,000 บาท  
- แผนพัฒนาท้องถิ่น (พ.ศ. 2561-2565) หน้าที่ 70 ลำดับที่ 6

7. โครงการก่อสร้างรั้ว ค.ส.ล.ข้างรพ.สต.อ่างศิลา หมู่ที่ 2 ต.อ่างศิลา อ.พิบูลมังสาหาร จ.อุบลราชธานี

ปริมาณงาน ขนาดกว้าง 2.50 เมตร สูง 3.50 เมตร (จากฐานราก) ยาว 95.00 เมตร พร้อมป้ายโครงการ จำนวน 1 ป้าย (ตามปริมาณงาน ปร.4 , ปร.5 , ปร.6 ตามแบบเทศบาลตำบลอ่างศิลา กำหนด) งบประมาณ 475,000 บาท  
- แผนพัฒนาท้องถิ่น (พ.ศ. 2561-2565) เพิ่มเติม เปลี่ยนแปลง ฉบับที่ 5/2564 ประชาชนสมาชิกเทศบาลตำบลอ่างศิลา หน้าที่ 7 ลำดับที่ 10

8. โครงการเสริมผิวแอสฟัลติกคอนกรีต ถนนสีลวิสุทธิธาราม หมู่ที่ 3 บ้านอ่างหินใต้ อ.พิบูลมังสาหาร จ.อุบลราชธานี

ปริมาณงาน ถนนกว้าง 6.00 เมตร หนาเฉลี่ย 0.05 เมตร ระยะทางยาว 180 เมตร รวมปริมาณงาน 1,080 ตารางเมตร พร้อมป้ายโครงการ จำนวน 1 ป้าย (ตามแบบมาตรฐานรายการประกอบแบบงานเสริมผิวและซ่อมสร้าง

ผิวแอสฟัลติกคอนกรีต แบบเลขที่ บร - 102/56 และแบบแนะนำงานซ่อม  
สร้างผิวทางแอสฟัลติกคอนกรีต แบบเลขที่ บร - 306/56 กรมทางหลวง  
ชนบท สำนักบำรุงทาง) งบประมาณ 480,000 บาท

- แผนพัฒนาท้องถิ่น (พ.ศ. 2566-2570) หน้าที่ 252 ลำดับที่ 3

9. โครงการปรับปรุงขยายไหล่ทางถนน ค.ส.ถ. ถนนร่วมใจ (จากแยกถนน  
บุญประสงค์ - ถนนรอบบ้าน) หมู่ที่ 4 บ้านอ่างหินสามัคคี ต.อ่างศิลา อ.  
พิบูลมังสาหาร จ.อุบลราชธานี

ปริมาณงาน ไหล่ทาง กว้างเฉลี่ยข้างละ 1.00 เมตร หน้า 0.15 เมตร  
ระยะทาง 776 เมตร พื้นที่ดำเนินการ 776 ตร.ม. ลบพื้นที่บ่อพัก 49 ตร.ม.  
มีพื้นที่ดำเนินการไม่น้อยกว่า 727 ตร.ม. พร้อมป้ายโครงการ จำนวน 1 ป้าย  
(ตามปริมาณงาน ปร.4 , ปร.5 , ปร.6 ตามแบบแปลนเทศบาลตำบลอ่างศิลา  
กำหนด) งบประมาณ 460,000 บาท

- แผนพัฒนาท้องถิ่น (พ.ศ. 2561-2565) เพิ่มเติม เปลี่ยนแปลง ฉบับที่  
4/2564 หน้าที่ 8 ลำดับที่ 2

10. โครงการเสริมผิวแอสฟัลติกคอนกรีต ถนนวิวัฒน์ หมู่ที่ 4 บ้านอ่างหิน  
สามัคคี อ.พิบูลมังสาหาร จ.อุบลราชธานี

ปริมาณงาน ถนนวิวัฒน์

ระยะที่ 1 กว้างเฉลี่ย 5.80 ม. ระยะทาง 71 ม. หน้า 0.05 ม. ปริมาณงาน 411.80 ตร.ม.  
ระยะที่ 2 กว้างเฉลี่ย 4.80 ม. ระยะทาง 50 ม. หน้า 0.05 ม. ปริมาณงาน 240 ตร.ม.  
ระยะที่ 3 กว้างเฉลี่ย 4.90 ม. ระยะทาง 100 ม. หน้า 0.05 ม. ปริมาณงาน 490 ตร.ม.  
ระยะที่ 4 กว้างเฉลี่ย 5.50 ม. ระยะทาง 73 ม. หน้า 0.05 ม. ปริมาณงาน 401.50 ตร.ม.

รวมระยะทาง 294 ม. รวมพื้นที่ดำเนินการ 1,543.30 ตร.ม. พร้อม

ป้ายโครงการ จำนวน 1 ป้าย (ตามแบบมาตรฐานรายการประกอบแบบงาน  
เสริมผิวและซ่อมสร้างผิวแอสฟัลติก คอนกรีต แบบเลขที่ บร - 102/56

และแบบแนะนำงานซ่อมสร้างผิวทางแอสฟัลติกคอนกรีต แบบเลขที่ บร - 306/56 กรมทางหลวงชนบท สำนักบำรุงทาง) งบประมาณ 700,000 บาท (นายสมศักดิ์ แสนทวีสุข)  
- แผนพัฒนาท้องถิ่น (พ.ศ. 2561-2565) เพิ่มเติม เปลี่ยนแปลง ฉบับที่  
4/2564 หน้าที่ 5 ลำดับที่ 1

11. โครงการเสริมผิวแอสฟัลติกคอนกรีต ถนนโนนโพธิ์ หมู่ที่ 5

บ้านโนนโพธิ์ อ.พิบูลมังสาหาร จ.อุบลราชธานี

ปริมาณงาน ถนนโนนโพธิ์ กว้างเฉลี่ย 5.00 ม. ระยะทาง 121 ม. หน้า 0.05 ม.

ปริมาณงาน 605 ตร.ม. พร้อมป้ายโครงการ จำนวน 1 ป้าย (ตามแบบ



มาตรฐานรายการประกอบแบบงานเสริมผิวและซ่อมสร้างผิวแอสฟัลติกคอนกรีต แบบเลขที่ บร - 102/56 และแบบแนะนำงานซ่อมสร้างผิวทางแอสฟัลติกคอนกรีต แบบเลขที่ บร - 306/56 กรมทางหลวงชนบท (สำนักบำรุงทาง) งบประมาณ 300,000 บาท

- แผนพัฒนาท้องถิ่น (พ.ศ. 2561-2565) เพิ่มเติม เปลี่ยนแปลง ฉบับที่ 4/2564 หน้าที่ 11 ลำดับที่ 2

12. โครงการเสริมผิวแอสฟัลติกคอนกรีต ถนนศิลาแลงหมู่ที่ 9 บ้านศิลารักษ์ อ. พิบูลมังสาหาร จ.อุบลราชธานี

ปริมาณงาน ถนนศิลาแลง กว้างเฉลี่ย 6.00 ม. ระยะทาง 230 ม. หน้า 0.05 ม. รวมปริมาณงาน 1,380 ตร.ม. พร้อมป้ายโครงการ จำนวน 1 ป้าย (ตามแบบมาตรฐานรายการประกอบแบบงานเสริมผิวและซ่อมสร้างผิวแอสฟัลติกคอนกรีต แบบเลขที่ บร - 102/56 และแบบแนะนำงานซ่อมสร้างผิวทางแอสฟัลติกคอนกรีต แบบเลขที่ บร - 306/56 กรมทางหลวงชนบท สำนักบำรุงทาง) งบประมาณ 650,000 บาท

- แผนพัฒนาท้องถิ่น (พ.ศ. 2561-2565) เพิ่มเติม เปลี่ยนแปลง ฉบับที่ 4/2564 หน้าที่ 15 ลำดับที่ 4

13. โครงการปรับปรุงซ่อมแซมห่อประชุมเทศบาลตำบลอ่างศิลา หมู่ที่ 2 (นายชาติ นามบุตร) บ้านอ่างหินเหนือ ตำบลอ่างศิลา อำเภอพิบูลมังสาหาร จังหวัดอุบลราชธานี ตำบลอ่างศิลา

ปริมาณงาน เปลี่ยนประตูเป็นประตูเหล็กหล่อเลื่อน ขนาด กว้าง 4 เมตร สูง 4 เมตร จำนวน 8 บาน และเปลี่ยนประตูเป็นประตูเหล็กหล่อเลื่อน ขนาด กว้าง 5.40 เมตร สูง 4 เมตร จำนวน 1 บาน ,ซ่อมแซมกันสาด, ปั้นลมเชิงชายและระบบไฟฟ้าส่องสว่าง งบประมาณ 500,000 บาท

- แผนพัฒนาท้องถิ่น (พ.ศ. 2566-2570) หน้าที่ 246 ลำดับที่ 3

รวมจำนวน 13 โครงการ เป็นงบประมาณทั้งสิ้น 4,944,400 บาท

(-สี่ล้านเก้าแสนสี่หมื่นสี่พันสี่ร้อยบาทถ้วน-)

จึงเรียนมาเพื่อโปรดทราบและพิจารณา

มีท่านใดจะสอบถามหรือเพิ่มเติมอย่างอื่นอีกหรือไม่ ครับ

(นายสมบัติ แสนทวีสุข)

ประธานสภาเทศบาลตำบลอ่างศิลา

นายสมบัติ แสนทวีสุข  
ประธานสภาเทศบาลฯ



นายชาติ นามบุตร  
เลขาธิการสภาเทศบาล

เรียนท่านประธานสภาที่เคารพ ขอชี้แจงยุติการขออนุมัติกู้เงินจาก  
กองทุนส่งเสริมกิจการเทศบาล เพื่อจัดทำโครงการตามอำนาจหน้าที่  
ของเทศบาลตำบลอ่างศิลา ตามระเบียบกระทรวงมหาดไทยว่าด้วยเงินทุน  
ส่งเสริมกิจการเทศบาล ซึ่งขณะนี้เทศบาลตำบลอ่างศิลา มีเงินฝากอยู่ที่  
กองทุนส่งเสริมกิจการเทศบาล เป็นเงินจำนวน 2,653,225 บาท ซึ่งเป็น  
จำนวนเงินรวมที่เทศบาลได้นำส่งทุกปี ตั้งแต่ปี พ.ศ. 2542 เป็นต้นมา  
ตามเกณฑ์ของเงินสะสม และตามระเบียบเกี่ยวกับการกู้เงิน เทศบาล  
สามารถกู้เงินจากกองทุนส่งเสริมกิจการเทศบาล ได้สลับเท่าของจำนวนเงิน  
ฝาก เมื่อคำนวณแล้วปัจจุบันเราสามารถกู้ได้ 26,532,259 บาท เพื่อดำเนิน  
กิจการตามอำนาจหน้าที่และเป็นไปตามวัตถุประสงค์ของกองทุนส่งเสริม  
กิจการเทศบาล ครับ

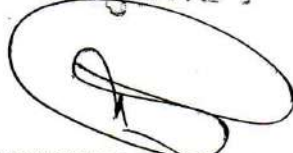
นายสมเกียรติ  

นายสมเกียรติ แสนทวีสุข  
ประธานสภาเทศบาลฯ

มีท่านใดจะสอบถามหรือเพิ่มเติมอย่างอื่นอีกหรือไม่ ครับ

นายพิชา ชาติ  
สมาชิกสภาเทศบาล เขต 2

เรียนท่านประธานสภาที่เคารพ ผมนายพิชา ชาติ สมาชิกสภาเทศบาล (นายชาติ นามบุตร )  
เขต 2 ตามที่ผมได้ดูรายละเอียดตามร่างเทศบัญญัติงบประมาณรายจ่ายตำบลอ่างศิลา  
ประจำปีงบประมาณ พ.ศ.2566 ในหน้าคำแถลงงบประมาณ ข้อ 1.2 เงินกู้ยืม  
ค้าง จำนวน 0.00 บาท แล้วผมรู้สึกดีที่เราไม่มีหนี้ค้างชำระแล้ว แต่ตอนนี้เรา  
กำลังจะก่อหนี้ผูกพันอีกครั้ง หากสมาชิกสภาฯ ได้ผ่านความเห็นชอบอนุมัติ  
กู้เงินเพื่อจัดทำ 13 โครงการ จำนวนเงิน 4,944,400 บาท ตามรายละเอียดที่  
ท่านนายกเทศมนตรีได้เสนอต่อสภาฯ ผมเห็นควรชะลอไปก่อนได้หรือไม่  
เพราะเรายังมีระยะเวลาดำรงตำแหน่งนี้อยู่อีกสองปีกว่า ยังมีเวลาพอที่จะ  
ทยอยดำเนินโครงการต่างๆ ตามงบประมาณเทศบัญญัติที่เรา มี และท่าน  
นายกเทศมนตรีก็ได้มีการขอสนับสนุนเงินอุดหนุนต่างๆ ไป ซึ่งเรา  
อาจจะได้รับงบประมาณเพิ่มเติมเพื่อจัดทำโครงการต่างๆ ได้

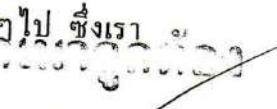
นายสมเกียรติ  

และในบางโครงการที่เสนอนั้นก็ยังไม่สอดคล้องกับนโยบาย  
ของท่านนายกเทศมนตรี ที่ได้แถลงนโยบายต่อสภาฯ เมื่อวันที่ 10 มิถุนายน  
2564 ซึ่งประชาชนยังคงติดตาม อย่างเช่น การพัฒนาแหล่งกักเก็บน้ำ  
การสร้างระบบประปาให้ได้มาตรฐานเพียงพอต่อความต้องการ โครงการ  
ถนนคนเดิน การปรับปรุงภูมิทัศน์ การส่งเสริมอาชีพในชุมชน และประเพณี  
วัฒนธรรม ยังไม่เห็นเป็นรูปธรรมที่ชัดเจน หากเราเห็นชอบอนุมัติกู้เงิน  
ดังกล่าว เราจะต้องกันเงินไว้ใช้หนี้ทั้งจำนวนเงินต้นและดอกเบี้ยที่กู้มา  
ในแต่ละปีเป็นจำนวนมาก

และการขออนุมัติกู้เงินเพื่อจัดทำโครงการเสริมผิวเอสพีลติก  
คอนกรีต ถนนต่าง ๆ นั้น ถนนดังกล่าวก็ยังมีสภาพพอใช้ได้อยู่ เพราะเป็น  
ถนนที่ใช้เพียงประชาชนในชุมชนของเรา

เราควรคำนึงถึงสถานะการเงินการคลังของเราในอนาคตที่อาจเกิด  
ปัญหาขึ้นได้ ซึ่งเราก็เคยมีบทเรียนจากที่ผ่านมาแล้วในการกู้เงินนี้ ดังนั้น  
จึงควรพิจารณาถึงผลกระทบที่จะตามมาในระยะยาว ดอกเบี้ยที่เราสูญเสีย  
ไปในแต่ละปีนั้น ก็เท่ากับหนึ่งโครงการที่เราไม่ได้ทำ ผมเห็นด้วยกับการ  
จัดทำโครงการดังกล่าว แต่ผมไม่เห็นด้วยกับการกู้เงินเพื่อนำมาจัดทำ  
โครงการดังกล่าว กระผมจึงเห็นควรจัดทำโครงการต่างๆตามงบประมาณที่  
เรามี ครับ

มีท่านใดจะสอบถามหรือเพิ่มเติมอย่างอื่นอีกหรือไม่ ครับ

นายสมบัติ แสนทวีสุข  
ประธานสภาเทศบาลฯ

นายชาติ นามบุตร  
เลขานุการสภาเทศบาล

เรียนท่านประธานสภาที่เคารพ ในรายละเอียด โครงการที่ 13 โครงการ  
ปรับปรุงซ่อมแซมหอประชุมเทศบาลตำบลอ่างศิลา หมู่ที่ 2 บ้านอ่างหิน  
เหนือ ผมขอให้กองช่าง ได้ชี้แจงรายละเอียดเพิ่มเติม และขอแจ้งให้ทราบ  
ตามที่ได้รับแจ้งจากท่านท้องถิ่นจังหวัดว่า โครงการต่างๆที่เทศบาลเราได้  
ขอรับการสนับสนุนเงินอุดหนุนเฉพาะกิจของปี 2566 ไปนั้น ไม่ได้มีการ  
อนุมัติเลยแม้แต่โครงการเดียว ครับ

(นายชาติ นามบุตร)

เชิญผู้อำนวยการกองช่างชี้แจงตามที่ เลขานุการสภาฯ ได้แจ้ง ครุฑ  
เทศบาลตำบลอ่างศิลา

นายสมบัติ แสนทวีสุข  
ประธานสภาเทศบาลฯ

นายแหลมทอง นามวา  
ผู้อำนวยการกองช่าง

เรียนท่านประธานสภาที่เคารพ ผมนายแหลมทอง นามวา ผู้อำนวยการ  
กองช่าง สำหรับโครงการปรับปรุงซ่อมแซมหอประชุมเทศบาลตำบล  
อ่างศิลา หมู่ที่ 2 บ้านอ่างหินเหนือ นั้น จะเป็นการเปลี่ยนประตูเหล็ก  
ล้อเลื่อน จำนวน 9 บาน เป็นบานสไลด์ออกด้านข้างแบบหอประชุม  
โรงเรียนอ่างศิลา และซ่อมแซมกันสาด บันลมเชิงชายสัก ๓ ๓ และ  
เปลี่ยนแปลงระบบไฟฟ้า ไฟส่องสว่าง คือย้ายระบบไฟจากด้านบนมา  
ควบคุมด้านล่าง โดยรวมงบประมาณทั้งสิ้น 500,000 บาท ครับ

มีท่านใดจะสอบถามหรือเพิ่มเติมอย่างอื่นอีกหรือไม่ ครับ (นายสมบัติ แสนทวีสุข)  
ถ้าไม่มีท่านเพิ่มเติมผมขอมติที่ประชุมสมาชิกสภาฯ ท่านใดเห็นควรขออนุมัติกู้เงิน  
จากกองทุนส่งเสริมกิจการเทศบาล เพื่อจัดทำโครงการตามอำนาจหน้าที่

นายสมบัติ แสนทวีสุข  
ประธานสภาเทศบาลฯ



จำนวน 13 โครงการ ตามที่ท่านนายกเทศมนตรีเสนอหรือไม่ ถ้าเห็นชอบโปรดยกมือ ครับ

มติที่ประชุม

ผู้มาประชุม 12 คน เห็นชอบ 5 เสียง ไม่เห็นชอบ 6 เสียง งดออกเสียง 1 เสียง

นายสมบัติ แสนทวีสุข  
ประธานสภาเทศบาล

ตั้งพักการประชุม 10 นาที นัดประชุมต่อเวลา 10.45 น.

เริ่มประชุม

เวลา 10.45 น.

5.2 เรื่องการพิจารณาร่างเทศบัญญัติงบประมาณรายจ่ายประจำปีงบประมาณ พ.ศ. 2566 วาระแรกขึ้นรับหลักการเทศบัญญัติ

นายสมบัติ แสนทวีสุข  
ประธานสภาเทศบาล

ท่านสมาชิกสภาเทศบาลคณะผู้บริหารและผู้ทรงเกียรติทุกท่าน  
ในระเบียบวาระที่ 5.2 เรื่องการพิจารณาร่างเทศบัญญัติงบประมาณรายจ่าย ประจำปีงบประมาณ พ.ศ. 2566 วาระแรกขึ้นรับร่างหลักการเทศบัญญัติ เชิญท่านเลขานุการสภาเทศบาล ได้ชี้แจงข้อกฎหมาย

นายชาติ นามบุตร  
เลขานุการสภาฯ

เรียนท่านประธานสภาฯที่เคารพ ท่านสมาชิกสภาฯ ท่านผู้บริหารทุกท่าน  
ตามระเบียบกระทรวงมหาดไทยว่าด้วยวิธีการงบประมาณขององค์กรปกครองส่วนท้องถิ่น พ.ศ. 2564 ข้อ 23 ให้เจ้าหน้าที่งบประมาณทำการพิจารณาตรวจสอบวิเคราะห์และแก้ไขงบประมาณในขั้นต้น แล้วเสนอต่อผู้บริหารท้องถิ่น (นายชาติ นามบุตร) ท้องถิ่น เมื่อผู้บริหารท้องถิ่น ได้พิจารณาอนุมัติให้ตั้งเงินงบประมาณอุดหนุนตำบลอ่างศิลา ใด เป็นงบประมาณประจำปีแล้วให้เจ้าหน้าที่งบประมาณรวบรวมและจัดทำเป็นร่างงบประมาณรายจ่าย เสนอต่อผู้บริหารท้องถิ่นอีกครั้งหนึ่ง เพื่อผู้บริหารท้องถิ่น ได้นำเสนอต่อสภาท้องถิ่น ภายในวันที่ 15 สิงหาคม  
รับทราบ

ที่ประชุม

นายสมบัติ แสนทวีสุข  
ประธานสภาฯ

ท่านสมาชิกสภาเทศบาลคณะผู้บริหารและผู้ทรงเกียรติทุกท่าน  
ขอเชิญนายกเทศมนตรีได้แถลงหลักการแห่งร่างเทศบัญญัติ งบประมาณรายจ่ายประจำปีงบประมาณ พ.ศ.2566 ต่อที่ประชุมสภาเทศบาลตำบลอ่างศิลา  
เชิญครับ

นางลลดาภัทร บุญรักษา  
นายกเทศมนตรีฯ

เรียนท่านประธานสภาฯที่เคารพ และท่านสมาชิกสภาเทศบาลผู้ทรงเกียรติทุกท่าน  
บัดนี้ถึงเวลาที่คณะผู้บริหารของเทศบาลตำบลอ่างศิลา จะได้เสนอร่างเทศบัญญัติ เสนอร่างเทศบัญญัติ งบประมาณรายจ่ายประจำปีต่อสภาเทศบาลตำบล

นายสมบัติ แสนทวีสุข

นายสมบัติ แสนทวีสุข

(นายสมบัติ แสนทวีสุข)

ประธานสภาเทศบาลตำบลอ่างศิลา



อ่างศิลาอีกครั้งหนึ่ง ตามที่ผู้บริหารได้ส่งร่างเทศบัญญัติงบประมาณรายจ่ายประจำปีงบประมาณ พ.ศ. 2566 ให้กับสมาชิกสภาฯทุกท่านแล้ว นั้น ในโอกาสนี้ คณะผู้บริหารเทศบาลตำบลอ่างศิลา จึงขอแถลงงบประมาณให้ท่านประธานสภาฯและสมาชิกทุกท่านได้ทราบถึงสถานะการคลัง ตลอดจนหลักการและแนวนโยบายดำเนินการ ในปีงบประมาณ พ.ศ. 2566 ดังต่อไปนี้

### 1. สถานะการคลัง

#### 1.1 งบประมาณรายจ่ายทั่วไป

ในปีงบประมาณ พ.ศ.2565 ณ วันที่ 3 สิงหาคม พ.ศ.2565 องค์กรปกครองส่วนท้องถิ่นมีสถานะการเงิน ดังนี้

1.1.1 เงินฝากธนาคาร จำนวน 20,145,724.70 บาท

1.1.2 เงินสะสม จำนวน 26,970,090.37 บาท

1.1.3 เงินทุนสำรองเงินสะสม จำนวน 7,852,816.58 บาท

1.1.4 รายการกันเงินไว้แบบก่อนนี้ผูกพันและยังไม่ได้เบิกจ่าย จำนวน

0 โครงการ รวม 0.00 บาท

1.1.5 รายการที่ได้กันเงินไว้โดยยังไม่ได้ก่อนนี้ผูกพัน จำนวน 0 โครงการ

รวม 0.00 บาท

1.2 เงินกู้ยืมค้าง จำนวน 0.00 บาท

### 2. การบริหารงบประมาณ ในปีงบประมาณ พ.ศ. 2564

2.1 รายรับจริง จำนวน 38,387,168.62 บาท ประกอบด้วย

หมวดภาษีอากร	จำนวน	156,497.49 บาท
หมวดค่าธรรมเนียม ค่าปรับ และใบอนุญาต	จำนวน	332,294.21 บาท
หมวดรายได้จากทรัพย์สิน	จำนวน	186,803.03 บาท
หมวดรายได้จากสาธารณูปโภคและกิจการพาณิชย์	จำนวน	436,779.00 บาท
หมวดรายได้เบ็ดเตล็ด	จำนวน	27,532.35 บาท
หมวดรายได้จากทุน	จำนวน	1,465.00 บาท
หมวดภาษีจัดสรร	จำนวน	18,490,452.27 บาท
หมวดเงินอุดหนุน	จำนวน	18,755,345.27 บาท

2.2 เงินอุดหนุนที่รัฐบาลให้โดยระบุวัตถุประสงค์ จำนวน 99,288.00 บาท

2.3 รายจ่ายจริง จำนวน 35,300,315.44 บาท ประกอบด้วย

อำนาจการคลัง  
  
 (นายชาติ นามบุตร)  
 ปลัดเทศบาลตำบลอ่างศิลา

อำนาจการคลัง  
 (นายสมปติ แสนทวีสุข)  
 ประธานสภาเทศบาลตำบลอ่างศิลา

งบกลาง	จำนวน	6,996,728.66 บาท
งบบุคลากร	จำนวน	12,652,613.10 บาท
งบดำเนินงาน	จำนวน	13,685,533.68 บาท
งบลงทุน	จำนวน	836,440.00 บาท
งบเงินอุดหนุน	จำนวน	1,129,000.00 บาท
งบรายจ่ายอื่น	จำนวน	0.00 บาท

2.4 รายจ่ายที่จ่ายจากเงินอุดหนุนที่รัฐบาลให้โดยระบุวัตถุประสงค์ จำนวน 99,288.00 บาท

2.5 มีการจ่ายเงินสะสมเพื่อดำเนินการตามอำนาจหน้าที่ จำนวน 0.00 บาท

2.6 รายจ่ายที่จ่ายจากเงินทุนสำรองเงินสะสม จำนวน 0.00 บาท

2.7 รายจ่ายที่จ่ายจากเงินกู้ จำนวน 0.00 บาท

### 1.รายรับ

#### รายได้จัดเก็บเอง

หมวดภาษีอากร รายรับจริง ปี 2564 = 156,497.49 บาท ประมาณการ ปี 2565=485,000.00 บาท  
ประมาณการปี 2566 =570,000.00 บาท

หมวดค่าธรรมเนียม ค่าปรับ และใบอนุญาต รายรับจริง ปี 2564 =332,294.21 บาท

ประมาณการปี 2565 =434,000.00บาท ประมาณการปี 2566=269,000.00 บาท

หมวดรายได้จากทรัพย์สิน รายรับจริง ปี 2564 =186,803.03 บาท ประมาณการ ปี 2565=220,000.00 บาท ประมาณการปี 2566=320,000.00 บาท

(นายชาติ นามบุตร)

หมวดรายได้จากสาธารณูปโภคและกิจกรรมพาณิชย์ รายรับจริง ปี 2564 =436,779.00บาท วิทยาลัยเทคนิคตำบลอ่างศิลา  
ประมาณการ ปี2565=810,000.00 บาท ประมาณการ ปี 2566=1,100,000.00 บาท

หมวดรายได้เบ็ดเตล็ด รายรับจริง ปี 2564 =27,532.35 บาท ประมาณการ ปี 2565=65,000.00 บาท  
ประมาณการ ปี 2566=78,000.00 บาท

หมวดรายได้จากทุน รายรับจริง ปี 2564 =1,465.00 บาท ประมาณการ ปี 2565=10,000.00 บาท  
ประมาณการ ปี 2566=10,000.00 บาท

รวมรายได้จัดเก็บเอง รายรับจริง ปี 2564 =1,141,371.08 บาท ประมาณการ ปี 2565=2,024,000.00 บาท ประมาณการ ปี 2566=2,347,000.00 บาท

#### รายได้ที่รัฐบาลเก็บแล้วจัดสรรให้องค์กรปกครองส่วนท้องถิ่น

หมวดภาษีจัดสรร รายรับจริง ปี 2564 =18,490,452.27 บาท ประมาณการ ปี 2565=20,407,000.00 บาท  
ประมาณการ ปี 2566=22,398,323.00 บาท

(นายสมบัติ แสนวิสุข)  
ประธานสภาเทศบาลตำบลอ่างศิลา



รวมรายได้ที่รัฐบาลเก็บแล้วจัดสรรให้องค์กรปกครองส่วนท้องถิ่น รายรับจริง ปี 2564 = 18,490,452.27

บาท ประมาณการ ปี 2565 = 20,407,000.00 บาท ประมาณการ ปี 2566 = 22,398,323.00 บาท

รายได้ที่รัฐบาลอุดหนุนให้องค์กรปกครองส่วนท้องถิ่น

หมวดเงินอุดหนุน รายรับจริง ปี 2564 = 18,755,345.27 บาท ประมาณการ

ปี 2565 = 20,766,353.00 บาท ประมาณการ ปี 2566 = 20,426,810.00 บาท

รวมรายได้ที่รัฐบาลอุดหนุนให้องค์กรปกครองส่วนท้องถิ่น รายรับจริง ปี 2564 = 18,755,345.27 บาท

ประมาณการ ปี 2565 = 20,766,353.00 บาท ประมาณการ ปี 2566 = 20,426,810.00 บาท

รวมรายรับทั้งสิ้น รายรับจริง ปี 2564 = 38,387,168.62 บาท ประมาณการ ปี 2565 = 43,197,353.00

บาท ประมาณการ ปี 2566 = 45,172,133.00 บาท

2. รายจ่าย

จ่ายจากงบประมาณ

งบกลาง รายจ่ายจริง ปี 2564 = 6,996,728.66 บาท ประมาณการ ปี 2565 = 8,719,395.00 บาท

ประมาณการ ปี 2566 = 7,980,260.00 บาท

งบบุคลากร รายจ่ายจริง ปี 2564 = 12,652,613.10 บาท ประมาณการ ปี 2565 = 16,895,549.00

บาท ประมาณการ ปี 2566 = 18,583,434.00 บาท

งบดำเนินงาน รายจ่ายจริง ปี 2564 = 13,658,533.68 บาท ประมาณการ ปี 2565 = 12,459,009.00

บาท ประมาณการ ปี 2566 = 12,961,739.00 บาท

งบลงทุน รายจ่ายจริง ปี 2564 = 836,440.00 บาท ประมาณการ ปี 2565 = 2,712,600.00 บาท

ประมาณการ ปี 2566 = 3,164,700.00 บาท

งบเงินอุดหนุน รายจ่ายจริง ปี 2564 = 1,129,000.00 บาท ประมาณการ ปี 2565 = 2,410,800.00

บาท ประมาณการ ปี 2566 = 2,482,000.00 บาท

รวมจ่ายจากงบประมาณ รายจ่ายจริง ปี 2564 = 35,300,315.44 บาท ประมาณการ ปี 2565 = 43,197,353.00

บาท ประมาณการ ปี 2566 = 45,172,133.00 บาท

และในส่วนที่ 2 ก็จะเป็นรายละเอียดรายจ่ายทุกรายการใน

ปีงบประมาณ พ.ศ. 2566 ไม่ว่าจะเป็นหมวดเงินเดือน ค่าจ้าง ค่าตอบแทน

การจัดซื้อจัดจ้าง งานโครงการต่างๆ ซึ่งรายละเอียดอยู่ในเอกสารต่างประเทศ

บัญชีงบประมาณรายจ่าย ประจำปีงบประมาณ พ.ศ. 2566 สมมติได้

นำเสนอต่อท่านแล้ว ถ้าท่านใดมีข้อสงสัยในส่วนใดก็ส่งมาที่ ประธานสภาเทศบาลตำบลอ่างศิลา

ทางคณะก็จะชี้แจงเป็นรายการไป

อำนาจอุทธรณ์

( นายชาติ นามบุตร )

ปลัดเทศบาลตำบลอ่างศิลา

อำนาจอุทธรณ์



นายสมบัติ แสนทวีสุข  
ประธานสภาเทศบาล

ท่านสมาชิกสภาเทศบาลคณะผู้บริหารและผู้ทรงเกียรติทุกท่าน  
ขอเชิญท่านสมาชิก ฯ ได้ตรวจสอบและพิจารณาร่างเทศบัญญัติงบประมาณ  
รายจ่าย ประจำปีงบประมาณ พ.ศ.2566 วาระที่ 1 ขึ้นรับหลักการว่าควรจะ  
รับหลักการร่างเทศบัญญัติหรือไม่อย่างไร หรือจะมีการอภิปรายก่อนที่จะ  
รับหลักการดังกล่าว ขอให้ท่านสมาชิกทุกท่านได้พิจารณาและก่อนที่จะ  
พิจารณาว่ารับหลักการร่างเทศบัญญัติหรือไม่ ขอเชิญเลขานุการสภา ฯ  
ชี้แจงข้อกฎหมายที่เกี่ยวข้อง

นายชาติ นามบุตร  
เลขานุการสภาฯ

เรียนท่านประธานสภาฯที่เคารพ ท่านสมาชิกสภาฯท่านผู้บริหารทุกท่าน  
ระเบียบกระทรวงมหาดไทย ว่าด้วยข้อบังคับการประชุมสภาท้องถิ่น 2547  
แก้ไขเพิ่มเติม (ฉบับที่ 2) พ.ศ. 2554 ข้อ 47 ในการพิจารณาญัตติร่าง  
ข้อบัญญัติวาระที่หนึ่ง ให้ที่ประชุมสภาท้องถิ่นปรึกษาในหลักการแห่งร่าง  
ข้อบัญญัติและลงมติว่าจะรับหลักการแห่งร่างข้อบัญญัตินั้นหรือไม่ หากมี  
สมาชิกสภาท้องถิ่นประสงค์จะอภิปราย ห้ามไม่ให้ลงมติก่อนสมาชิกสภา  
ท้องถิ่น ได้อภิปรายในเรื่องนั้นพอสมควรแล้ว

เพื่อประโยชน์แก่การพิจารณาร่างข้อบัญญัติวาระที่หนึ่ง  
สภาท้องถิ่นจะให้คณะกรรมการสภาท้องถิ่นพิจารณาก่อนรับหลักการก็ได้

ข้อ 48 ในกรณีที่สภาท้องถิ่นมีมติไม่รับหลักการแห่งร่างข้อบัญญัติ  
งบประมาณ ให้ประธานสภาท้องถิ่นนำปรึกษาในที่ประชุมสภาท้องถิ่น  
เพื่อเลือกสมาชิกสภาท้องถิ่นเป็นกรรมการในคณะกรรมการหาข้อยุติตาม  
จำนวนที่กฎหมายว่าด้วยองค์กรปกครองส่วนท้องถิ่นนั้นกำหนด โดยให้นำ  
วิธีการเลือกในข้อ 12 แห่งระเบียบนี้มาใช้บังคับโดยอนุโลม แล้วแจ้งมติไม่  
รับหลักการแห่งร่างข้อบัญญัติงบประมาณและรายชื่อกรรมการข้อยุติฝ่าย  
สภาท้องถิ่น กรณีองค์การบริหารส่วนจังหวัดหรือเทศบาลให้แจ้ง  
ผู้ว่าราชการจังหวัดทราบ กรณีองค์การบริหารส่วนตำบลให้แจ้งนายอำเภอ  
ทราบ ทั้งนี้ให้ดำเนินการภายในสามวันนับแต่วันที่สภาท้องถิ่นมีมติไม่รับ  
หลักการ

ให้ประธานสภาท้องถิ่นทำหนังสือแจ้งมติสภาท้องถิ่นไม่รับ  
หลักการแห่งร่างข้อบัญญัติงบประมาณให้ผู้บริหารท้องถิ่นทราบในวันถัด  
จากวันที่สภาท้องถิ่นมีมติไม่รับหลักการ

รับทราบ

ที่ประชุม

(นายสมบัติ แสนทวีสุข)  
ประธานสภาเทศบาลตำบลอ่างศิลา

นายสมบัติ แสนทวีสุข  
ประธานสภาเทศบาล  
นายพิชา ชาลี  
สมาชิกสภาเทศบาล เขต 2

ท่านสมาชิกสภาเทศบาลคณะผู้บริหาร และผู้ทรงเกียรติทุกท่าน  
มีท่านสมาชิกสภาท่านใดจะอภิปรายหรือไม่ถ้ามีขอเชิญครับ  
เรียนท่านประธานสภาที่เคารพ กระผมนายพิชา ชาลี สมาชิกสภาเทศบาล  
เขต 2 ก่อนที่จะมีการลงมติรับรองเทศบัญญัติงบประมาณรายจ่าย ประจำปี  
งบประมาณ พ.ศ.2566 กระผมขอสอบถามรายละเอียดของการตั้ง  
งบประมาณในบางโครงการ ของแต่ละกอง ซึ่งผมยังไม่เข้าใจ เพราะบาง  
โครงการในแต่ละกองก็ตั้งไว้สูง ส่วนการตั้งครุภัณฑ์ไฟฟ้าและวิทยุ  
ในหน้า 32 ของร่างเทศบัญญัติงบประมาณรายจ่าย ประจำปีงบประมาณ  
พ.ศ.2566 ซึ่งประกอบด้วย เครื่องขยายเสียง เครื่องบันทึกเสียง มิกเซอร์  
ไมโครโฟนต่างๆ ที่นำมาใช้ในห้องประชุมสภาฯนี้ผมเห็นด้วย เพราะห้อง  
ประชุมสภาเทศบาลตำบลอ่างศิลาของเรา เป็นที่รองรับในการประชุมต่างๆ  
เกือบทุกการประชุม ที่จะต้องมาใช้ห้องประชุมแห่งนี้ ในการประชุม  
ร่วมกัน

นายสมบัติ แสนทวีสุข

แต่รายการเครื่องเสียงภายในเทศบาล ยังไม่มีการตั้งไว้ในร่างเทศ  
บัญญัตินี้ ซึ่งเป็นสิ่งจำเป็นเนื่องจากปัจจุบันเรามีเพียงตู้ลำโพงเดียว เวลา  
การจัดงานกิจกรรมภายในเทศบาลหากอยู่ระยะไกลเกินสี่เมตร ก็จะไม่  
ยินเสียงชัดเจน และกระผมมีข้อสอบถาม ดังนี้ ปลัดเทศบาลตำบลอ่างศิลา

- ขอสอบถามในการตั้งวัสดุคอมพิวเตอร์ที่ตั้งไว้ 100,000 บาท  
ในหน้า 51 มีวัสดุอะไรบ้างที่จะซื้อ เพราะในการตั้งงบประมาณในการ  
จัดซื้อคอมพิวเตอร์มีการตั้งงบประมาณไว้ในทุกปีงบประมาณ เครื่องเดิม  
สามารถใช้ได้หรือไม่ หรือถ้าจัดซื้อใหม่แล้วเครื่องเดิมจะทำอย่างไร

- ในการตั้งงบประมาณเพื่อลงทะเบียนอบรมในแต่ละกอง  
เหมาะสมแล้วหรือไม่ มากไปหรือน้อยไปหรือไม่

- ในการตั้งงบประมาณวัสดุวิทยาศาสตร์หรือการแพทย์ จำนวนเงิน  
100,000 บาท มากเกินไปหรือไม่ มีความจำเป็นมากน้อยเพียงใดและนำ  
งบประมาณดังกล่าวไปใช้ในการดำเนินการอย่างไรบ้าง

- เงินอุดหนุนองค์กรประชาชน โครงการพระราชดำริด้าน  
สาธารณสุข ขอทราบรายละเอียดเพิ่มเติมในการใช้งบประมาณด้วย

- อยากให้แต่ละกองได้อธิบายเหตุผลความจำเป็นในการตั้ง  
ครุภัณฑ์คอมพิวเตอร์ ซึ่งได้มีการตั้งงบประมาณจัดซื้อไว้ทุกกอง

- ค่าซ่อมแซมและปรับปรุงครุภัณฑ์ ที่มีการตั้งงบประมาณไว้ในแต่ละ  
กองๆละหนึ่งแสนบาท ขอสอบถามว่านำไปซ่อมปรับปรุงอะไรบ้าง

นายสมบัติ แสนทวีสุข

นายสมบัติ แสนทวีสุข  
ประธานสภาเทศบาลตำบลอ่างศิลา



- โครงการสืบสานวัฒนธรรมภูมิปัญญาท้องถิ่น(บุญข้าชะ) ที่ตั้งไว้ 10,000 บาท งบประมาณเพียงพอหรือไม่

- โครงการปรับปรุงพื้นที่กำจัดขยะมูลฝอย เทศบาลตำบลอ่างศิลา ที่ตั้งไว้ 50,000 บาทเพียงพอหรือไม่ ถ้าปรับปรุงให้ได้มาตรฐานควรจะให้ความสำคัญในเรื่องนี้

และขอขอบคุณคณะผู้บริหารที่ได้นำโครงการที่กระผมได้นำเสนอไว้ มาบรรจุในร่างเทศบัญญัติงบประมาณรายจ่าย ประจำปี พ.ศ.2566 นี้ ไม่ว่าจะเป็น โครงการก่อสร้างรางระบายน้ำ ค.ส.ล. ซอยเกษมสุข หมู่ที่ 4 โครงการก่อสร้างรางระบายน้ำ ค.ส.ล.ซอยประจักษ์นคราห์ หมู่ที่ 3 บ้านอ่างหินใต้ และโครงการเสริมผิวแอสฟัลติกคอนกรีตถนน โนนโพธิ์ หมู่ที่ 5 บ้าน โนนโพธิ์ ขอขอบคุณที่บรรจุโครงการดังกล่าวที่เป็นความต้องการของประชาชน และมีอยู่ในแผนพัฒนาเทศบาล ครับ

วิมลวรรณ

นายสมบัติ แสนทวีสุข  
ประธานสภาเทศบาล

ขอเชิญผู้อำนวยการกองคลัง ได้ชี้แจงรายละเอียดเกี่ยวกับการตั้งงบประมาณ วัสดุคอมพิวเตอร์ ตามที่ท่านพิชา ชาลี สอบถาม ครับ

นางสาวธณัทภัทร บุญธิษัตรี  
ผู้อำนวยการกองคลัง

เรียนท่านประธานสภาที่เคารพ ท่านนายกเทศมนตรี สมาชิกสภาฯทุกท่าน (นายชาติ นามบุตร) ประธานสภาเทศบาลตำบลอ่างศิลา  
ดิฉันนางสาวธณัทภัทร บุญธิษัตรี ผู้อำนวยการกองคลัง ตามที่ท่าน สมาชิกสภาฯได้สอบถามในการตั้งวัสดุคอมพิวเตอร์นี้ คือเป็นการจัดซื้อ วัสดุคอมพิวเตอร์ เช่น หมึกพิมพ์ ตลับหมึก เม้าส์ คีย์บอร์ด อุปกรณ์ที่ใช้ สำหรับครุภัณฑ์คอมพิวเตอร์ทุกอย่าง ซึ่งงบประมาณดังกล่าวได้ตั้งไว้ที่กอง คลังเพียงที่เดียวแต่รับผิดชอบทุกกองทุกฝ่าย รวมถึงศูนย์พัฒนาเด็กเล็ก และ ในการตั้งก็ตั้งงบประมาณเท่ากับปีที่ผ่านมา

วิมลวรรณ

นายสมบัติ แสนทวีสุข  
ประธานสภาเทศบาล

ตามที่ท่านพิชา ชาลี ได้สอบถามถึงความจำเป็นในการตั้งงบประมาณ ค่าซ่อมแซมและปรับปรุงครุภัณฑ์ ที่มีการตั้งงบประมาณไว้ในแต่ละกองๆ ละ 100,000 บาท ให้แต่ละกองชี้แจงนั้น จึงขอเชิญหัวหน้าสำนักปลัดชี้แจง เป็นอันดับแรก ครับ

(นายสมบัติ แสนทวีสุข)

จำเอกสมชาย ทองทรัพย์  
หัวหน้าสำนักปลัดเทศบาล

เรียนท่านประธานสภาที่เคารพ ท่านนายกเทศมนตรี สมาชิกสภาฯทุกท่าน  
กระผมจำเอกสมชาย ทองทรัพย์ หัวหน้าสำนักปลัดเทศบาล สำหรับสำนัก ปลัดเทศบาลการตั้งงบประมาณดังกล่าวจะรวมถึงในงานป้องกันฯด้วย ตามร่างเทศบัญญัติฯหน้า 29 ค่าบำรุงรักษาและซ่อมแซม จะเป็นการตั้งไว้ เพื่อซ่อมแซมรถตู้เทศบาล รถกระบะสี่ประตู และครุภัณฑ์ของสำนัก ปลัดเทศบาล



ต่อไปหน้า 58 จะอยู่ในงานป้องกันค่าบำรุงรักษาและซ่อมแซม  
ตั้งไว้ 100,000 บาท สำหรับงบประมาณนี้ใช้ในกรณีซ่อมแซมราคาต่ำกว่า  
สองหมื่นบาท สำหรับซ่อมรถยนต์ดับเพลิง จำนวน 2 คัน และสำหรับซ่อม  
รถยนต์บรรทุกน้ำ 1 คัน

และหน้า 62 ค่าซ่อมแซมและปรับปรุงครุภัณฑ์ จะอยู่ในหมวดงบ  
ลงทุน ตั้งไว้ 100,000 บาท สำหรับงบประมาณนี้ใช้ในกรณีซ่อมแซมราคา  
เกินสองหมื่นบาท สำหรับซ่อมแซมรถที่สำนักปลัดเทศบาลรับผิดชอบ มี  
ทั้งหมด 5 คัน คือ รถคู่เทศบาล รถกระบะสี่ประตู รถยนต์ดับเพลิง จำนวน 2  
คัน และรถยนต์บรรทุกน้ำ 1 คัน

นายสมบัติ แสนทวีสุข  
ประธานสภาเทศบาล

นางยุพิน บริบูรณ์  
เจ้าพนักงานธุรการชำนาญงาน

ต่อไปเชิญนางยุพิน บริบูรณ์ เจ้าพนักงานธุรการชำนาญงาน สังกัดกองสาธารณสุขฯ  
ชี้แจง ครับ

เรียนท่านประธานสภาที่เคารพ ท่านนายกเทศมนตรี สมาชิกสภาทุกท่าน  
ดิฉันนางยุพิน บริบูรณ์ เจ้าพนักงานธุรการชำนาญงาน ขอชี้แจงสำหรับกอง  
สาธารณสุข ตั้งงบประมาณค่าบำรุงรักษาและซ่อมแซม ไว้จำนวนเงิน  
50,000 บาท สำหรับซ่อมแซมรถบรรทุกขยะ เครื่องตัดหญ้า เครื่องพ่นหมอกควัน ( นายชวลี นามบุตร )  
เป็นต้น เพื่อใช้ในกรณีในการซ่อมราคาไม่เกินสองหมื่นบาท ปลัดเทศบาลตำบลอ่างศิลา

และในหน้า 140 ค่าซ่อมแซมและปรับปรุงครุภัณฑ์ ตั้งไว้ 100,000  
บาท สำหรับรถบรรทุกขยะ ใช้ในกรณีในการซ่อมราคามากกว่าสองหมื่น  
บาท

นายสมบัติ แสนทวีสุข  
ประธานสภาเทศบาล

นางสาวธณัทภัทร บุญธิพัฒน์  
ผู้อำนวยการกองคลัง

ต่อไปเชิญผู้อำนวยการกองคลัง ได้ชี้แจง ครับ

เรียนท่านประธานสภาที่เคารพ ท่านนายกเทศมนตรี สมาชิกสภาทุกท่าน  
ดิฉันนางสาวธณัทภัทร บุญธิพัฒน์ ผู้อำนวยการกองคลัง ขอชี้แจงสำหรับ  
กองคลัง ได้ตั้งงบประมาณค่าบำรุงรักษาและซ่อมแซม ไว้จำนวน 50,000  
บาท ใช้สำหรับซ่อมแซมครุภัณฑ์ของสำนักงาน ครุภัณฑ์คอมพิวเตอร์ (นายสมบัติ แสนทวีสุข)  
ครุภัณฑ์ยานพาหนะและขนส่ง คือ รถจักรยานยนต์ทะเบียนเลขที่ ขจว 335  
และ คกพ 643 ใช้ในกรณีในการซ่อมราคาไม่เกินสองหมื่นบาท  
ประธานสภาเทศบาลตำบลอ่างศิลา

และขอเรียนชี้แจงให้ทราบว่า ในการซ่อมตามระเบียบและหนังสือ  
สั่งการที่เกี่ยวข้อง ถ้าเป็นการซ่อมครุภัณฑ์ราคาไม่เกินสองหมื่นบาท ให้ตั้ง  
งบประมาณในหมวดค่าใช้สอย ประเภท รายจ่ายเพื่อให้ได้มาซึ่งบริการ  
แต่ถ้าเป็นการซ่อมที่มีค่าซ่อมเกินสองหมื่นบาท ให้ตั้งงบประมาณไว้ใน  
หมวดงบลงทุน ฉะนั้นกองใดที่มีครุภัณฑ์ขนาดใหญ่จะต้องมีการตั้งงบประมาณ

นายสมบัติ แสนทวีสุข  
ประธานสภาเทศบาล

นายชาติ นามบุตร  
ปลัดเทศบาล

นายสมบัติ แสนทวีสุข  
ประธานสภาเทศบาล

### ที่ประชุม

นายสมบัติ แสนทวีสุข  
ประธานสภาเทศบาล

### สำเนาถูกต้อง

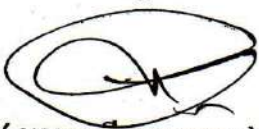

(นายชาติ นามบุตร)  
ปลัดเทศบาลตำบลอ่างศิลา

นายชาติ นามบุตร  
เลขานุการสภาฯ

### สำเนาถูกต้อง



(นายสมบัติ แสนทวีสุข)  
ประธานสภาเทศบาลตำบลอ่างศิลา

ไว้ 2 หมวด คือหมวดค่าใช้จ่าย ประเภทค่าบำรุงรักษาและซ่อมแซม และใน  
หมวดงบประมาณ ประเภทค่าบำรุงรักษาและปรับปรุงครุภัณฑ์ แต่ถ้ำกองไหน  
ไม่มีครุภัณฑ์ขนาดใหญ่ก็ไม่ต้องตั้งงบประมาณในหมวดงบประมาณนี้  
ขอเชิญเลขานุการสภาฯ ได้ชี้แจงรายละเอียดเกี่ยวกับการตั้งงบประมาณ  
ในงบเงินอุดหนุน โครงการพระราชดำริด้านสาธารณสุข ตามที่ท่านพิชิต  
ชาติ สอบถาม ครับ

เรียนท่านประธานสภาที่เคารพ ขอชี้แจงในการตั้งงบเงินอุดหนุน โครงการ  
พระราชดำริด้านสาธารณสุขนั้น เป็นเงินงบประมาณที่ได้รับจัดสรรมา  
หมู่บ้านละสองหมื่นบาท จำนวน 5 หมู่บ้าน เป็นเงินโครงการพระราชดำริ  
ด้านสาธารณสุข เช่น จ่ายให้คณะกรรมการหมู่บ้าน ให้ไปจัดทำโครงการใน  
พระราชดำริที่เกี่ยวกับสุขภาพ ให้ดำเนินตามหนังสือสั่งการแจ้งมา ครับ

มีท่านสมาชิกท่านใดจะอภิปรายอีกหรือไม่ครับ ถ้าไม่มีสมาชิกท่านใด  
อภิปรายผมขอมติที่ประชุมสภาแห่งนี้ว่าควรเห็นชอบร่างเทศบัญญัติ  
งบประมาณรายจ่าย ประจำปีงบประมาณ พ.ศ. 2566 วาระที่ 1 (ขึ้นรับ  
หลักการ) หรือไม่ ถ้าท่านใดเห็นชอบรับหลักการร่างเทศบัญญัติ  
งบประมาณรายจ่าย ประจำปีงบประมาณ พ.ศ.2566 โปรดยกมือครับ

ผู้มาประชุม 12 คน เห็นชอบ 11 เสียง ไม่เห็นชอบ- เสียง จดออกเสียง 1 เสียง

เป็นอันว่าที่ประชุมสภาเทศบาลแห่งนี้ได้มีมติรับหลักการร่างเทศบัญญัติ  
งบประมาณรายจ่าย ประจำปีงบประมาณ พ.ศ. 2566 วาระที่ 1 จำนวน 11  
เสียง ไม่เห็นชอบ- เสียง จดออกเสียง 1 เสียง เมื่อที่ประชุมสภาเทศบาล  
ตำบลอ่างศิลา มีมติรับหลักการร่างข้อบัญญัติงบประมาณรายจ่ายประจำปี  
งบประมาณ พ.ศ. 2566 วาระที่ 1 ขึ้นตอนรับหลักการแล้วเมื่อเวลา 12.20 น.  
ลำดับต่อไปขอเชิญท่านเลขานุการสภาเทศบาล ได้ชี้แจงระเบียบข้อ  
กฎหมายที่เกี่ยวข้อง

เรียนท่านประธานสภาเทศบาล ท่านสมาชิกสภาทุกท่าน  
ระเบียบกระทรวงมหาดไทยว่าด้วยข้อบังคับการประชุมสภาท้องถิ่น พ.ศ.  
2547 แก้ไขเพิ่มเติม (ฉบับที่ 2) พ.ศ. 2554 ข้อ 45 ญัตติร่างข้อบัญญัติที่  
ประชุมสภาท้องถิ่นต้องพิจารณาเป็นสามวาระ แต่ที่ประชุมสภาท้องถิ่น  
จะอนุมัติให้พิจารณาสามวาระรวดเดียวก็ได้ในการพิจารณาสามวาระรวด  
เดียว ผู้บริหารท้องถิ่นหรือสมาชิกสภาท้องถิ่นจำนวนไม่น้อยกว่าหนึ่งใน  
สาม ของจำนวนผู้ที่อยู่ในที่ประชุมจะเป็นผู้เสนอก็ได้ เมื่อที่ประชุมสภา  
ท้องถิ่นอนุมัติให้พิจารณาสามวาระรวดแล้ว การพิจารณาวาระที่สอง นั้น



ให้ที่ประชุมสภาท้องถิ่นเป็นกรรมการแปรญัตติเต็มสภาโดยให้ประธานที่ประชุมเป็นประธานคณะกรรมการแปรญัตติ

ญัตติร่างข้อบัญญัติงบประมาณจะพิจารณาสามารถรวดเดียวไม่ได้ และในการพิจารณาวาระที่สอง ให้กำหนดระยะเวลาเสนอคำแปรญัตติไว้ไม่น้อยกว่า ยี่สิบสี่ชั่วโมงนับแต่สภาท้องถิ่นมีมติรับหลักการแห่งร่างข้อบัญญัติงบประมาณนั้น

ข้อ 49 ญัตติร่างข้อบัญญัติที่สภาท้องถิ่นลงมติรับหลักการแล้ว ถ้าจะต้องส่งให้คณะกรรมการแปรญัตติพิจารณาให้ประธานสภาท้องถิ่นส่งร่างข้อบัญญัติพิจารณาโดยละเอียด และที่ประชุมสภาท้องถิ่น จะต้องกำหนดระยะเวลาเสนอคำแปรญัตติต่อคณะกรรมการแปรญัตติด้วย

ภายในระยะเวลาเสนอคำแปรญัตติที่สภาท้องถิ่นกำหนดตามวรรคหนึ่ง ผู้บริหารท้องถิ่นหรือสมาชิกสภาท้องถิ่น ผู้ใดเห็นควรจะแก้ไขเพิ่มเติมร่างข้อบัญญัติก็ให้เสนอคำแปรญัตติล่วงหน้าเป็นหนังสือ โดยให้แปรญัตติเป็นรายชื่อ และเสนอต่อประธานคณะกรรมการแปรญัตติ ในกรณีที่สมาชิกสภาท้องถิ่นเป็นผู้แปรญัตติ จะต้องมิใช่สมาชิกสภาท้องถิ่นรับรอง เช่นเดียวกับการเสนอญัตติ

ในการพิจารณาร่างข้อบัญญัติ วาระที่สอง กรณีการพิจารณา สามารถรวดเดียวผู้แปรญัตติอาจเสนอคำแปรญัตติด้วยวาจาได้

ข้อ 50 เมื่อคณะกรรมการแปรญัตติได้พิจารณาแล้ว จะต้องเสนอร่างข้อบัญญัตินั้นตามร่างเดิม และตามที่มีการแก้ไขเพิ่มเติม พร้อมทั้งรายงานและบันทึกความเห็นยื่นต่อประธานสภาท้องถิ่น รายงานนั้นอย่างน้อยจะต้องระบุว่า ได้มีหรือ ไม่มีการแก้ไขเพิ่มเติมในตอนหรือข้อใดบ้าง การแปรญัตติและมติของคณะกรรมการแปรญัตติเกี่ยวกับการแปรญัตตินั้น เป็นประการใด การสงวนความเห็นของกรรมการแปรญัตติ ตลอดจนการสงวนคำแปรญัตติด้วยและให้ประธานสภาท้องถิ่นส่งรายงานดังกล่าวแก่สภาท้องถิ่นไม่น้อยกว่า ยี่สิบสี่ชั่วโมงก่อนวันประชุมพิจารณาวันแต่กรณีต้องพิจารณาเป็นการด่วน

ให้คณะกรรมการแปรญัตติไปร่วมประชุมสภาท้องถิ่นด้วย เพื่อแถลงประกอบรายงานหรือชี้แจงข้อสงสัยต่าง ๆ เกี่ยวกับรายงานนั้น ครบรับทราบ

ที่ประชุม



นายสมบัติ แสนทวีสุข  
ประธานสภาเทศบาล

เริ่มประชุม

สั่งพักการประชุมเพื่อรับประทานอาหารเที่ยง 1 ชั่วโมง นัดประชุมต่อ  
เวลา 13.30 น.

เวลา 13.30 น.

5.3 เรื่องการแต่งตั้งคณะกรรมการแปรญัตติร่างเทศบัญญัติงบประมาณ  
รายจ่าย ประจำปีงบประมาณ พ.ศ. 2566

นายสมบัติ แสนทวีสุข  
ประธานสภาเทศบาล

ท่านสมาชิกสภาเทศบาลคณะผู้บริหารและผู้ทรงเกียรติทุกท่าน  
ก่อนที่จะเสนอว่าควรคัดเลือกคณะกรรมการแปรญัตติในการทำหน้าที  
แปรญัตติร่างเทศบัญญัติงบประมาณรายจ่ายประจำปีงบประมาณ พ.ศ.  
2566 ในครั้งนี้ จำนวนกี่คน และจะเสนอใครบ้างนั้น ขอเชิญเลขานุการ  
สภาเทศบาลตำบลอ่างศิลา ได้ชี้แจงระเบียบกฎหมายที่เกี่ยวข้อง  
ขอเชิญครับ

นายสมบัติ แสนทวีสุข



นายชาติ นามบุตร  
เลขานุการสภาฯ

เรียนท่านประธานสภาเทศบาล ท่านสมาชิกสภาฯทุกท่าน  
ตามระเบียบกระทรวงมหาดไทย ว่าด้วยข้อบังคับการประชุมสภาท้องถิ่น  
พ.ศ. 2547 แก้ไขเพิ่มเติม (ฉบับที่ 2) พ.ศ. 2554

ข้อ 45 วรรคสาม ญัตติร่างข้อบัญญัติงบประมาณจะพิจารณาตาม  
วาระรวดเดียวไม่ได้ และในการพิจารณาว่าครั้งที่สองให้กำหนดระยะเวลา  
(นายชาติ นามบุตร)  
เสนอคำแปรญัตติ ไม่น้อยกว่าสี่สิบสี่ชั่วโมง นับแต่สภาท้องถิ่นมีมติรับ  
หลักการร่างข้อบัญญัติงบประมาณนั้น  
ปลัดเทศบาลตำบลอ่างศิลา

ข้อ 59 การแปรญัตติร่างข้อบัญญัติงบประมาณจะกระทำได้เฉพาะ  
การขอลดรายจ่าย หรือการขอลดจำนวนเงินที่ขออนุญาตจ่ายและต้องมี  
จำนวนสมาชิกสภาท้องถิ่นรับรองเช่นเดียวกับการเสนอญัตติ

นายสมบัติ แสนทวีสุข

คำแปรญัตติ ให้เสนอล่วงหน้าเป็นหนังสือต่อประธาน  
คณะกรรมการแปรญัตติ ภายในระยะเวลาที่สภาท้องถิ่นกำหนด ตามข้อ 45  
วรรคสาม ข้อ 49 วรรคหนึ่ง

ข้อ 60 ห้ามไม่ให้แปรญัตติรายจ่ายขึ้นใหม่ หรือเพิ่มลดรายจ่าย  
หรือเปลี่ยนแปลงความประสงค์ของจำนวนเงินที่ขออนุมัติจ่ายเว้นแต่จะ  
รับคำรับรองจากผู้บริหารท้องถิ่น หรือคำแปรญัตตินั้นผู้บริหารท้องถิ่นเป็น  
ผู้แปรญัตติ

(นายสมบัติ แสนทวีสุข)

และข้อ 103 (1) คณะกรรมการสามัญ ประกอบด้วยสมาชิกสภา  
ท้องถิ่น มีจำนวนไม่น้อยกว่าสามคนแต่ไม่เกินเจ็ดคน

ที่ประชุม

รับทราบข้อระเบียบฯ

นายสมบัติ แสนทวีสุข  
ประธานสภาเทศบาล

ท่านสมาชิกสภาเทศบาลทุกท่านขอเชิญท่านสมาชิกสภาเทศบาล  
ตำบลอ่างศิลา ได้เสนอว่า ควรคัดเลือกคณะกรรมการแปรรูป  
หน้าที่แปรรูปร่างเทศบัญญัติงบประมาณรายจ่ายประจำปีงบประมาณ  
พ.ศ. 2566 ของเทศบาลตำบลอ่างศิลา ในครั้งนี้จำนวนกี่คน

นายปัญญา สำเภา  
สมาชิกสภาเทศบาล เขต 1

เรียนท่านประธานสภาเทศบาลที่เคารพ ผมนายปัญญา สำเภา สมาชิกสภา  
เทศบาล เขต 1 ขอเสนอว่า ควรพิจารณาคัดเลือกคณะกรรมการแปรรูป  
ในการทำหน้าที่แปรรูปร่างเทศบัญญัติในครั้งนี้ จำนวน 3 ท่าน

นายสมบัติ แสนทวีสุข  
ประธานสภาเทศบาล

ตามที่ นายปัญญา สำเภา เสนอว่าควรพิจารณาคัดเลือกคณะกรรมการ  
แปรรูปในการทำหน้าที่แปรรูปร่างเทศบัญญัติในครั้งนี้ จำนวน 3 ท่าน  
ผมขอผู้รับรองด้วยครับ

นายพิชา ชาลี  
สมาชิกสภาเทศบาล เขต 2

(ยกมือ) รับรอง

นายจรรยา คงดางาม  
สมาชิกสภาเทศบาล เขต 1

(ยกมือ) รับรอง

นายสมบัติ แสนทวีสุข



(นายชาลี นามบุตร)

ปลัดเทศบาลตำบลอ่างศิลา

นายสมบัติ แสนทวีสุข  
ประธานสภาฯ

ผู้รับรองถูกต้อง

มีสมาชิกท่านใดจะเสนอเป็นอย่างอื่นอีกหรือไม่ ในเมื่อไม่มีสมาชิกท่านใด  
เสนอเป็นอย่างอื่น ผมถือว่าที่ประชุมสภาเทศบาลมีมติเห็นชอบกับข้อเสนอ  
ของนายปัญญา สำเภา ว่าควรพิจารณาคัดเลือกคณะกรรมการแปรรูป  
ในการทำหน้าที่แปรรูปร่างเทศบัญญัติในครั้งนี้ จำนวน 3 ท่าน ขอเชิญ  
ท่านสมาชิกสภาฯ ได้เสนอชื่อบุคคลที่สมควรทำหน้าที่เป็นคณะกรรมการ  
แปรรูป เรียงตามลำดับจนครบ 3 ท่าน ขอเชิญครับ

นายสมบัติ แสนทวีสุข

นายจรรยา คงดางาม  
สมาชิกสภาเทศบาล เขต 1

เรียนท่านประธานสภาเทศบาลที่เคารพ ผมนายจรรยา คงดางาม  
สมาชิกสภาเทศบาล เขต 1 ผมขอเสนอ นายพิชา ชาลี สมาชิกสภาเทศบาล  
เขต 2 เป็นคณะกรรมการแปรรูปในการทำหน้าที่แปรรูป คนที่ 1 ครับ

(นายสมบัติ แสนทวีสุข)

ประธานสภาเทศบาลตำบลอ่างศิลา

นายสมบัติ แสนทวีสุข  
ประธานสภาเทศบาล

ขอผู้รับรองด้วยครับ

นายสี จันทร์แรม  
สมาชิกสภาเทศบาล เขต 2

(ยกมือ) รับรอง นายพิชา ชาลี สมาชิกสภาเทศบาล เขต 2

เป็นคณะกรรมการแปรรูปในการทำหน้าที่แปรรูป คนที่ 1 ครับ



นางวิไล พรหมดี  
รองประธานสภาเทศบาล

นายสมบัติ แสนทวีสุข  
ประธานสภาเทศบาล

ที่ประชุม

นายสมบัติ แสนทวีสุข  
ประธานสภาเทศบาล

นายพิชา ชาลี  
สมาชิกสภาเทศบาล เขต 2

นายสมบัติ แสนทวีสุข  
ประธานสภาเทศบาล

นางวิไลวรรณ นามวา  
สมาชิกสภาเทศบาล เขต 2

นายจรรยา คงตางาม  
สมาชิกสภาเทศบาล เขต 1

นายสมบัติ แสนทวีสุข  
ประธานสภาเทศบาล

ที่ประชุม

(ยกมือ)รับรอง นายพิชา ชาลี สมาชิกสภาเทศบาล เขต 2  
เป็นคณะกรรมการแปรญัตติในการทำหน้าที่แปรญัตติ คนที่ 1 ค่ะ

ผู้รับรองถูกต้อง

มีสมาชิกสภาท่านใดจะเสนอสมาชิกท่านอื่นเป็นกรรมการแปรญัตติคนที่  
1 อีกหรือไม่ เมื่อไม่มีสมาชิกสภาท่านใดเสนอสมาชิกท่านอื่นอีกสรุปว่าที่  
ประชุมสภาเทศบาลแห่งนี้ มีมติเห็นชอบให้ นายพิชา ชาลี  
สมาชิกสภาเทศบาล เขต 2 เป็นคณะกรรมการแปรญัตติในการทำหน้าที่  
แปรญัตติร่างเทศบัญญัติงบประมาณรายจ่าย ประจำปีงบประมาณ พ.ศ.  
2566 คนที่ 1

รับทราบ

ขอเชิญท่านสมาชิกสภาได้เสนอชื่อบุคคลที่สมควรทำหน้าที่คณะกรรมการ  
แปรญัตติ คนที่ 2 ขอเชิญครับ

เรียนท่านประธานสภาที่เคารพ ผมนายพิชา ชาลี สมาชิกสภาเทศบาล  
เขต 2 ผมขอเสนอ นายปัญญา สำเภา สมาชิกสภาเทศบาล เขต 1  
เป็นคณะกรรมการแปรญัตติในการทำหน้าที่แปรญัตติ คนที่ 2 ครับ  
ขอผู้รับรองด้วยครับ

คำแปรญัตติ

( นายชาลี นามบุตร )  
ปลัดเทศบาลตำบลอ่างศิลา

(ยกมือ)รับรอง นายปัญญา สำเภา สมาชิกสภาเทศบาล เขต 1  
เป็นคณะกรรมการแปรญัตติในการทำหน้าที่แปรญัตติ คนที่ 2 ค่ะ

(ยกมือ)รับรอง นายปัญญา สำเภา สมาชิกสภาเทศบาล เขต 1  
เป็นคณะกรรมการแปรญัตติในการทำหน้าที่แปรญัตติ คนที่ 2 ครับ

ผู้รับรองถูกต้อง

มีสมาชิกสภาท่านใดจะเสนอสมาชิกสภาท่านอื่นเป็นกรรมการแปรญัตติ  
คนที่ 2 อีกหรือไม่ เมื่อไม่มีสมาชิกสภาท่านใดเสนอสมาชิกท่านอื่นอีก  
สรุปว่าที่ประชุมสภาเทศบาลแห่งนี้ มีมติเห็นชอบให้ นายปัญญา  
สำเภา สมาชิกสภาเทศบาล เขต 1 เป็นคณะกรรมการแปรญัตติในการทำ  
หน้าที่แปรญัตติร่างเทศบัญญัติงบประมาณรายจ่าย ประจำปีงบประมาณ  
พ.ศ. 2566 คนที่ 2

รับทราบ

คำแปรญัตติ

(นายสมบัติ แสนทวีสุข)  
ประธานสภาเทศบาลตำบลอ่างศิลา



นายสมบัติ แสนทวีสุข  
ประธานสภาเทศบาล

นายปัญญา สำเภา  
สมาชิกสภาเทศบาล เขต 1

นายสมบัติ แสนทวีสุข  
ประธานสภาเทศบาล

นายพิชา ชาลี  
สมาชิกสภาเทศบาล เขต 2

นางวิไล พรหมดี  
รองประธานสภาเทศบาล

นายสมบัติ แสนทวีสุข  
ประธานสภาเทศบาล

ขอเชิญท่านสมาชิกสภาฯ ได้เสนอชื่อบุคคลที่เหมาะสมทำหน้าที่คณะกรรมการ  
แปรญัตติ คนที่ 3 ขอเชิญครับ

เรียนท่านประธานสภาฯที่เคารพ ผมนายปัญญา สำเภา สมาชิกสภาเทศบาล  
เขต 1 ผมขอเสนอ นางวิไลวรรณ นามวา สมาชิกสภาเทศบาล เขต 1  
เป็นคณะกรรมการแปรญัตติในการทำหน้าที่แปรญัตติ คนที่ 3 ครับ  
ขอผู้รับรองด้วยครับ

(ยกมือ)รับรอง นางวิไลวรรณ นามวา สมาชิกสภาเทศบาล เขต 1  
เป็นคณะกรรมการแปรญัตติในการทำหน้าที่แปรญัตติ คนที่ 3 ครับ

(ยกมือ)รับรอง นางวิไลวรรณ นามวา สมาชิกสภาเทศบาล เขต 1  
เป็นคณะกรรมการแปรญัตติในการทำหน้าที่แปรญัตติ คนที่ 3 ครับ

ผู้รับรองถูกต้อง

มีสมาชิกสภาท่านใดจะเสนอสมาชิกท่านอื่นเป็นกรรมการแปรญัตติคนที่  
3 อีกหรือไม่ เมื่อไม่มีสมาชิกสภาท่านใดเสนอสมาชิกท่านอื่นอีกสรุปว่า  
ที่ประชุมสภาเทศบาลแห่งนี้ มีมติเห็นชอบให้ นางวิไลวรรณ นามวา (นายก อบจ. อ่างทอง )  
สมาชิกสภาเทศบาล เขต 1 เป็นคณะกรรมการแปรญัตติในการทำหน้าที่แปรญัตติ  
แปรญัตติร่างเทศบัญญัติงบประมาณรายจ่ายประจำปีงบประมาณ พ.ศ. 2566  
คนที่ 3

เป็นอันว่าที่ประชุมสภาฯพิจารณาคัดเลือกและมีมติแต่งตั้ง  
คณะกรรมการแปรญัตติ จำนวน 3 คน ดังนี้

1. นายพิชา ชาลี                      คณะกรรมการแปรญัตติ คนที่ 1
2. นายปัญญา สำเภา                คณะกรรมการแปรญัตติ คนที่ 2
3. นางวิไลวรรณ นามวา            คณะกรรมการแปรญัตติ คนที่ 3

เป็นคณะกรรมการแปรญัตติในการทำหน้าที่แปรญัตติร่างเทศบัญญัติ (นายสมบัติ แสนทวีสุข)  
งบประมาณรายจ่ายประจำปี งบประมาณ พ.ศ. 2566 เป็นที่เรียบร้อยแล้ว  
รับทราบ

ที่ประชุม

นายสมบัติ แสนทวีสุข  
ประธานสภาเทศบาล

เริ่มประชุม

สั่งพักการประชุม 10 นาที นัดประชุมต่อเวลา 14.30 น.

เวลา 14.30 น.

นายสมบัติ แสนทวีสุข  
ประธานสภาเทศบาล

นายชาติ นามบุตร  
เลขานุการสภาฯ

นายสมบัติ แสนทวีสุข  
ประธานสภาเทศบาล

นายพิชา ชาติ  
สมาชิกสภาเทศบาล เขต 2

นายสมบัติ แสนทวีสุข  
ประธานสภาฯ

นายจรรยา คงตางาม  
สมาชิกสภาเทศบาล เขต 1

นายปัญญา สำเภา  
สมาชิกสภาเทศบาล เขต 1

5.4 เรื่องกำหนดระยะเวลาแปรญัตติและประชุมสภาวาระที่ 2 ชั้นแปรญัตติ  
ร่างเทศบัญญัติประจำปีงบรายจ่าย ประจำปีงบประมาณ พ.ศ. 2566

ท่านสมาชิกสภาเทศบาลคณะผู้บริหารและผู้ทรงเกียรติทุกท่าน  
การกำหนดระยะเวลาแปรญัตติและประชุมสภาฯวาระที่ 2 ชั้นแปรญัตติร่าง  
เทศบัญญัติประจำปีงบรายจ่าย ประจำปีงบประมาณ พ.ศ. 2566 ขอเชิญฝ่าย  
เลขานุการสภาฯอ่านระเบียบครับ

ตามระเบียบกระทรวงมหาดไทย ว่าด้วยข้อบังคับการประชุมสภาท้องถิ่น  
พ.ศ. 2547 แก้ไขเพิ่มเติม (ฉบับที่ 2) พ.ศ. 2554 ข้อ 45 วรรคสาม  
ญัตติร่างข้อบัญญัติงบประมาณจะพิจารณาสามวาระรวดเดียวไม่ได้ และใน  
การพิจารณาวาระที่สองให้กำหนดระยะเวลาเสนอคำแปรญัตติ ไม่น้อยกว่า  
ยี่สิบสี่ชั่วโมง นับแต่สภาท้องถิ่นมีมติรับหลักการร่างข้อบัญญัติงบประมาณ  
นั้น

ซึ่งเราได้ผ่านขั้นตอนของการคัดเลือกและมีมติแต่งตั้ง  
คณะกรรมการแปรญัตติแล้ว ต่อไปก็จะเป็นการให้ท่านสมาชิกสภาเทศบาล  
หารือที่ประชุมสภาแห่งนี้ว่า ควรจะกำหนดระยะเวลาเสนอคำแปรญัตติต่อ  
คณะกรรมการแปรญัตติที่วัน ครับ

นายชาติ นามบุตร

(นายชาติ นามบุตร)

ปลัดเทศบาลตำบลอ่างศิลา

ขอเชิญท่านสมาชิกสภาฯได้แสดงความคิดเห็น หรือเสนอญัตติต่อไป ว่าควรจะ  
กำหนดระยะเวลาเสนอคำแปรญัตติต่อคณะกรรมการแปรญัตติที่วันขอเชิญครับ

เรียนท่านประธานสภาเทศบาลที่เคารพ กระผม นายพิชา ชาติ  
สมาชิกสภาเทศบาล เขต 2 ขอเสนอกำหนดระยะเวลาในการแปรญัตติ  
เป็นจำนวน 3 วัน โดยกำหนดระยะเวลาเสนอคำแปรญัตติต่อคณะกรรมการ  
แปรญัตติ ระหว่างวันที่ 12,13,14 สิงหาคม 2565 ตั้งแต่เวลา 08.00 น. ถึง  
17.00 น. ณ ห้องประชุมสภาเทศบาลตำบลอ่างศิลา

นายพิชา ชาติ

ขอผู้รับรองด้วยครับ

(นายสมบัติ แสนทวีสุข)  
ประธานสภาเทศบาลตำบลอ่างศิลา

(ยกมือ) รับรอง

(ยกมือ) รับรอง



นายสมบัติ แสนทวีสุข  
ประธานสภาฯ

ผู้รับรองถูกต้อง

มีสมาชิกท่านใดจะเสนอเป็นอย่างอื่นอีกหรือไม่ ในเมื่อไม่มีสมาชิกสภาฯ ท่านใดเสนอเป็นอย่างอื่น ถือว่าที่ประชุมสภาเทศบาลมีมติกำหนดระยะเวลาเสนอคำแปรญัตติต่อคณะกรรมการแปรญัตติ ระหว่างวันที่ 12,13,14 สิงหาคม 2565 ตั้งแต่เวลา 08.00 น. ถึง 17.00 น. ณ ห้องประชุมสภาเทศบาลตำบลอ่างศิลา ครับ

**ที่ประชุม**

รับทราบ

นายสมบัติ แสนทวีสุข  
ประธานสภาเทศบาล

ในการประชุมคณะกรรมการแปรญัตติ ขอเชิญเลขานุการสภาเทศบาลกล่าวระเบียบ

นายชาติ นามบุตร  
เลขานุการสภาเทศบาล

ตามระเบียบกระทรวงมหาดไทยว่าด้วยข้อบังคับการประชุมสภาท้องถิ่น พ.ศ.2547 ข้อ 109 การนัดประชุมและเปิดประชุมคณะกรรมการสภาท้องถิ่นครั้งแรก ให้เป็นหน้าที่ของเลขานุการสภาท้องถิ่นให้คณะกรรมการสภาท้องถิ่นคณะหนึ่งๆ เลือกประธานกรรมการและเลขานุการจากกรรมการสภาท้องถิ่น

ผมจึงขอนัดประชุมคณะกรรมการแปรญัตติ ในวันที่ 11 สิงหาคม 2565 เวลา 16.00 น. ณ ห้องประชุมสภาเทศบาลตำบลอ่างศิลาแห่งนี้ เพื่อคัดเลือกประธานคณะกรรมการแปรญัตติ และเลขานุการคณะกรรมการแปรญัตติ และขอเชิญท่านคณะผู้บริหารเข้าร่วมประชุมด้วย (นายสมบัติ แสนทวีสุข )  
ปลัดเทศบาลตำบลอ่างศิลา

**ที่ประชุม**

รับทราบ

ระเบียบวาระที่ 6

เรื่องอื่นๆ(ถ้ามี)

นายสมบัติ แสนทวีสุข  
ประธานสภาเทศบาล

ในระเบียบวาระอื่นๆ มีสมาชิกสภาฯหรือผู้เข้าร่วมประชุมท่านใดมีข้ออภิปรายในเรื่องอื่นๆ หรือไม่ขอเรียนเชิญครับ

ถ้าไม่มีท่านใดอภิปรายผมขอนัดสมาชิกสภาเทศบาลทุกท่านประชุมสภาเทศบาลตำบลอ่างศิลา สมัยสามัญ สมัยที่ 3 ครั้งที่ 2 ประจำปี 2565 ในวันศุกร์ที่ 19 สิงหาคม 2565 เวลา 09.30 น. ณ ห้องประชุมสภาเทศบาลตำบลอ่างศิลาแห่งนี้ กระผมขอเชิญ (นายสมบัติ แสนทวีสุข) สมาชิกสภาฯและผู้เข้าร่วมประชุมทุกท่าน ที่เข้าประชุมโดยพร้อมเพรียงกัน กระผมขอปิดประชุม ครับ

เลิกประชุม

เวลา 15.20 น.



(ลงชื่อ) นายชาติ นามบุตร ผู้บันทึกการประชุม  
(นายชาติ นามบุตร)

เลขานุการสภาเทศบาลตำบลอ่างศิลา

(ลงชื่อ) วุฒินันท์ ศิวขาว ประธานคณะกรรมการตรวจรายงานฯ  
(นายวุฒินันท์ ศิวขาว)  
สมาชิกสภาเทศบาล

วุฒินันท์ ศิวขาว

(ลงชื่อ) ปัญญา สำเภา กรรมการตรวจรายงานฯ  
(นายปัญญา สำเภา)  
สมาชิกสภาเทศบาล

(ลงชื่อ) วิไลวรรณ นามวา กรรมการตรวจรายงานฯ  
(นางวิไลวรรณ นามวา)  
สมาชิกสภาเทศบาล

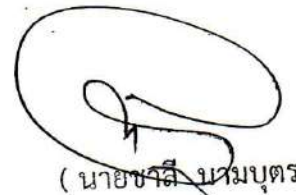

(นายชาติ นามบุตร)  
ปลัดเทศบาลตำบลอ่างศิลา

(ลงชื่อ) สมบัติ แสนทวีสุข ผู้รับรองรายงานการประชุม  
(นายสมบัติ แสนทวีสุข)  
ประธานสภาเทศบาลตำบลอ่างศิลา

สมบัติ แสนทวีสุข



(นายสมบัติ แสนทวีสุข)  
ประธานสภาเทศบาลตำบลอ่างศิลา

รายงานการประชุมคณะกรรมการแปรรูป  
ร่างเทศบัญญัติงบประมาณรายจ่าย ประจำปีงบประมาณ พ.ศ. 2566

วันพฤหัสบดีที่ 11 สิงหาคม 2565

ณ ห้องประชุมสภาเทศบาลตำบลอ่างศิลา  
อำเภอพิบูลมังสาหาร จังหวัดอุบลราชธานี

ผู้เข้าประชุม

ที่	ชื่อ-สกุล	ตำแหน่ง	ลายมือชื่อ	หมายเหตุ
1	นายพิชา ชาลี	กรรมการแปรรูปฯ คนที่ 1		
2	นายปัญญา สำเภา	กรรมการแปรรูปฯ คนที่ 2		
3	นางวิไลวรรณ นามวา	กรรมการแปรรูปฯ คนที่ 3		
4	นายชาติ นามบุตร	เลขานุการสภาเทศบาลตำบลอ่างศิลา		

ผู้เข้าร่วมประชุม

ที่	ชื่อ - สกุล	ตำแหน่ง	ลายมือชื่อ	( นายสมบัติ นามบุตร ) ปลัดเทศบาลตำบลอ่างศิลา
1	นางลลดาภัทร บุญรักษา	นายกเทศมนตรีตำบลอ่างศิลา		
2	นายศักดิ์ คณะพันธ์	รองนายกเทศมนตรีตำบลอ่างศิลา		
3	นางไพรวรรณ ธาณี	รองนายกเทศมนตรีตำบลอ่างศิลา		

ระเบียบวาระการประชุม

1. เรื่องการเลือกประธานกรรมการแปรรูป
2. เรื่องการเลือกเลขานุการกรรมการแปรรูป

- ระเบียบวาระที่ 1 เรื่องที่ประธานแจ้งให้ที่ประชุมทราบ
- ระเบียบวาระที่ 2 เรื่องรับรองรายงานการประชุมครั้งที่แล้ว
- ระเบียบวาระที่ 3 กระทั่งถาม
- ระเบียบวาระที่ 4 เรื่องที่คณะกรรมการที่สภาท้องถิ่นตั้งขึ้นพิจารณาเสร็จแล้ว
- ระเบียบวาระที่ 5 เรื่องที่เสนอใหม่
- ระเบียบวาระที่ 6 เรื่องอื่นๆ

นายสมบัติ นามบุตร

(นายสมบัติ แสนทวีสุข)  
ประธานสภาเทศบาลตำบลอ่างศิลา

เริ่มประชุมเวลา 16.00 น.

นายชาติ นามบุตร

เลขานุการสภาฯ

เชิญคณะกรรมการแปรญัตติเข้าห้องประชุม เมื่อคณะกรรมการแปรญัตติมาครบองค์ประชุมคือมาประชุมไม่น้อยกว่ากึ่งหนึ่งของจำนวนกรรมการทั้งหมด จึงเป็นองค์ประชุม

- กล่าว ตามระเบียบกระทรวงมหาดไทยว่าด้วยข้อบังคับการประชุมสภาท้องถิ่น พ.ศ.2547แก้ไขเพิ่มเติม (ฉบับที่ 2) พ.ศ. 2554

ข้อ 109 การนัดประชุมและเปิดประชุมคณะกรรมการสภาท้องถิ่นครั้งแรก ให้เป็นหน้าที่ของเลขานุการสภาท้องถิ่น

ให้คณะกรรมการสภาท้องถิ่นคณะหนึ่งๆ เลือกประธานกรรมการและเลขานุการจากกรรมการสภาท้องถิ่นคณะนั้นๆ

ในการประชุมคณะกรรมการสภาท้องถิ่นต้องมีกรรมการมาประชุมไม่น้อยกว่ากึ่งหนึ่งของจำนวนกรรมการทั้งหมด จึงเป็นองค์ประชุม

มติของคณะกรรมการสภาท้องถิ่น ให้ถือเสียงข้างมาก กรณีคะแนนเสียงเท่ากันให้ประธานกรรมการออกเสียงขาด

- การนัดประชุม ครั้งแรก ในวันนี้ เพื่อดำเนินการให้คณะกรรมการแปรญัตติของสภาเทศบาลตำบลอ่างศิลา ที่ได้รับแต่งตั้งมา ได้พิจารณาเลือกประธานกรรมการและเลขานุการฯ ตามระเบียบข้อบังคับที่กำหนดไว้ ได้เวลาอันสมควรแล้ว ขอเปิดการประชุมคณะกรรมการแปรญัตติของสภาเทศบาลตำบลอ่างศิลา

- แจ้งระเบียบวาระการประชุม และดำเนินการตามระเบียบวาระ

1. เรื่องการเลือกประธานคณะกรรมการแปรญัตติของสภาเทศบาลตำบลอ่างศิลา (นายสมบัติ แสนวิเศษ)

- ขอเชิญกรรมการแปรญัตติในที่ประชุมสภาเทศบาลตำบลอ่างศิลา ประธานกรรมการแปรญัตติ ของสภาเทศบาลตำบลอ่างศิลา ขอเชิญเสนอได้



นายปัญญา สำเภา  
กรรมการแปรญัตติคนที่ 2

นายชาติ นามบุตร  
เลขานุการสภาฯ

นางวิไลวรรณ นามวา  
กรรมการแปรญัตติคนที่ 3

นายชาติ นามบุตร  
เลขานุการสภาฯ

นายพิชา ชาติ  
ประธานกรรมการแปรญัตติ

นายพิชา ชาติ  
ประธานกรรมการแปรญัตติ

นางวิไลวรรณ นามวา  
กรรมการแปรญัตติคนที่ 3

นายพิชา ชาติ  
ประธานกรรมการแปรญัตติ

ระเบียบวาระที่ 1  
นายพิชา ชาติ  
ประธานกรรมการแปรญัตติ

- ได้เสนอ นายพิชา ชาติ กรรมการแปรญัตติคนที่ 1  
เป็นประธานกรรมการแปรญัตติของสภาเทศบาลตำบลอ่างศิลา  
ขอผู้รับรองด้วยครับ

(ยกมือ)รับรอง นายพิชา ชาติ กรรมการแปรญัตติคนที่ 1  
เป็นประธานกรรมการแปรญัตติของสภาเทศบาลตำบลอ่างศิลา

- มีกรรมการแปรญัตติท่านใดจะเสนอชื่อเพิ่มอีกหรือไม่ ขอเชิญได้  
- ถ้าไม่มีผู้ใดเสนออีก เป็นอันว่า ผลการเลือกประธานคณะกรรมการ  
แปรญัตติของสภาเทศบาลตำบลอ่างศิลา คือ นายพิชา ชาติ  
กรรมการแปรญัตติคนที่ 1 เรียบร้อยแล้ว

- ขอเชิญประธานคณะกรรมการแปรญัตติเข้าประจำที่ และดำเนินการ  
คัดเลือกเลขานุการกรรมการแปรญัตติ ตามระเบียบต่อไป

- กล่าวขอบคุณกรรมการแปรญัตติในที่ประชุมที่ไว้วางใจคัดเลือกให้  
เป็นประธานคณะกรรมการแปรญัตติ จะดำเนินการประชุมกลุ่ม  
กรรมการแปรญัตติ ให้เป็นไปตามระเบียบข้อบังคับที่สภาเทศบาล  
ให้เรียบร้อย

2. เรื่อง เลือกเลขานุการคณะกรรมการแปรญัตติ

- ขอเชิญกรรมการแปรญัตติในที่ประชุมฯ ดำเนินการเลือกเลขานุการ  
กรรมการแปรญัตติของสภาเทศบาลตำบลอ่างศิลา ขอเชิญเสนอได้

- ได้เสนอ นายปัญญา สำเภา กรรมการแปรญัตติคนที่ 2  
เป็นเลขานุการกรรมการแปรญัตติ

- จะมีกรรมการแปรญัตติท่านใดจะเสนอชื่อเพิ่มอีกหรือไม่ ขอเชิญครับ  
ถ้าไม่มีผู้ใดเสนออีก เป็นอันว่า ผลการเลือกเลขานุการ  
กรรมการแปรญัตติของสภาเทศบาลตำบลอ่างศิลา คือ นายปัญญา สำเภา  
ประธานสภาเทศบาลตำบลอ่างศิลา  
เรียบร้อยแล้ว

เรื่อง ที่ประธานแจ้งให้ที่ประชุมทราบ

- ตามที่สภาเทศบาลตำบลอ่างศิลา กำหนดระยะเวลาเสนอคำแปรญัตติ  
ได้ เป็นเวลา 3 วันระหว่างวันที่ 12 สิงหาคม 2565 ถึงวันที่ 14 สิงหาคม  
2565 ตั้งแต่เวลา 08.00 ถึง 17.00 น. ณ ห้องประชุมสภาเทศบาลตำบล

อ้างศิลา ดังนั้นจึงกำหนดระยะเวลาพิจารณาคำแปรญัตติให้คณะกรรมการ  
การแปรญัตติพิจารณาให้แล้วเสร็จภายในวันจันทร์ที่ 15 สิงหาคม 2565  
และส่งให้ประธานสภาเทศบาลตำบลอ่างศิลา ภายในวันที่ 15 สิงหาคม  
2565 หากไม่มีผู้แปรญัตติ เพื่อนำเสนอต่อสภาเทศบาลตำบลอ่างศิลา  
ในวันศุกร์ 19 สิงหาคม 2565 เพื่อพิจารณาในวาระที่ 3 ต่อไปนั้น

- ขอให้คณะกรรมการแปรญัตติทุกท่านนำร่างเทศบัญญัติงบประมาณ  
รายจ่ายประจำปีงบประมาณ พ.ศ.2566 ไปพิจารณาอย่างละเอียดทุกข้อ  
ในระหว่างรอผู้มาเสนอคำแปรญัตติ ตามวันเวลาที่กำหนดไว้และนัด  
ให้ประชุมครั้งต่อไปในวันจันทร์ที่ 15 สิงหาคม 2565 เวลา 08.30 น.  
ณ ห้องประชุมสภาเทศบาลตำบลอ่างศิลาแห่งนี้ เพื่อพิจารณาแปรญัตติ  
ร่างเทศบัญญัติงบประมาณรายจ่าย ประจำปีงบประมาณ พ.ศ.2566  
ต่อไป

- เมื่อถึงวันที่ 14 สิงหาคม 2565 ซึ่งเป็นวันสุดท้ายในการยื่นเสนอคำแปรญัตติ  
ประธานฯ จะแจ้งให้กรรมการแปรญัตติและผู้ที่เกี่ยวข้องทราบ  
ก่อน ไม่น้อยกว่ายี่สิบสี่ชั่วโมงก่อนกำหนดเวลาประชุม <sup>ว่ามีหรือไม่มีผู้</sup>  
ยื่นเสนอคำแปรญัตติหรือไม่อย่างไร ตามระเบียบกระทรวงมหาดไทยว่า <sup>( นายชาติ นามบุตร )</sup>  
ด้วยข้อบังคับการประชุมสภาท้องถิ่น พ.ศ.2547 ข้อ 115 คณะกรรมการ <sup>ปลัดเทศบาลตำบลอ่างศิลา</sup>  
สภาท้องถิ่นจะกำหนดนัดประชุมเมื่อใด ให้แจ้งให้ผู้บริหารท้องถิ่น  
สมาชิกสภาท้องถิ่น ผู้เสนอญัตติ และผู้แปรญัตติทราบล่วงหน้า ไม่น้อย  
กว่ายี่สิบสี่ชั่วโมงก่อนกำหนดเวลาประชุม

- จากเรื่องที่ประธานแจ้งให้ที่ประชุมทราบ จะมีกรรมการแปรญัตติ  
ท่านใด จะสอบถามประธานกรรมการแปรญัตติ หรือทักท้วงในเรื่อง  
ใด ขอเชิญได้

- ถ้าไม่มีท่านใดสอบถาม หรือมีความเห็นเป็นอย่างอื่น เป็นอันว่าที่  
ประชุมคณะกรรมการแปรญัตติรับทราบเรื่องประธานแจ้งให้ที่ประชุม  
ทราบแล้ว

รับทราบ

(นายสมบัติ แสนทวีสุข)  
ประธานสภาเทศบาลตำบลอ่างศิลา

เรื่องรับรองรายงานการประชุมครั้งที่แล้ว

- ไม่มี-

กระหู่ถาม

- ไม่มี-

ที่ประชุม

ระเบียบวาระที่ 2

ระเบียบวาระที่ 3

ระเบียบวาระที่ 4

เรื่องที่คณะกรรมการที่สภาท้องถิ่นตั้งขึ้นพิจารณาเสร็จแล้ว

- ไม่มี-

ระเบียบวาระที่ 5

เรื่องที่เสนอใหม่

- ไม่มี-

ระเบียบวาระที่ 6 เรื่องอื่นๆ

นายพิชา ชาลี

ประธานกรรมการแปรญัตติ

- ในระเบียบวาระที่ 6 เรื่องอื่นๆ มีกรรมการแปรญัตติในที่ประชุมฯ จะเสนอความคิดเห็นหรือข้อเสนอแนะที่เป็นประโยชน์ในการประชุมพิจารณาแปรญัตติ หรือไม่ ขอเชิญได้

- ถ้าไม่มี กล่าวขอบคุณ คณะกรรมการแปรญัตติและผู้เข้าร่วมประชุมทุกท่านและนัดให้มาประชุมคณะกรรมการแปรญัตติ ครั้งที่ 2 ในวันที่ 15 สิงหาคม 2565 เวลา 08.30 น. ณ ห้องประชุมสภาเทศบาลตำบลอ่างศิลาแห่งนี้ กล่าวปิดการประชุมคณะกรรมการแปรญัตติเทศบาลตำบลอ่างศิลา

เวลา 17.00 น.

เลิกประชุม

ลงชื่อ



(นายปัญญา สำเภา)

เลขานุการกรรมการแปรญัตติฯ

ผู้จกรายงานการประชุม

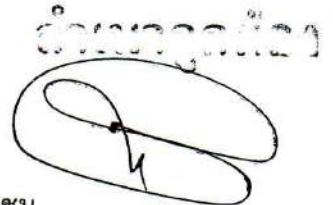

(นายชาลี นามบุตร)

ปลัดเทศบาลตำบลอ่างศิลา

ลงชื่อ

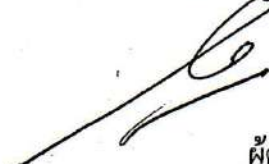

(นายพิชา ชาลี)

ประธานกรรมการแปรญัตติฯ

ผู้ตรวจรายงานการประชุม



(นายสมบัติ แสนทวีสุข)

ประธานสภาเทศบาลตำบลอ่างศิลา



# ลำนาคู่ฉบับ



ที่ สภา๒๕๖๕/๑๗

สำนักงานเทศบาลตำบลอ่างศิลา  
ถนนดอนจิก-โนนเลียง ต.อ่างศิลา  
อ.พิบูลมังสาหาร อป ๓๔๑๑๐

๑๑ สิงหาคม ๒๕๖๕

เรื่อง ขอแจ้งกำหนดนัดประชุมคณะกรรมการแปรรูปที่ดินเทศบาลตำบลอ่างศิลา ประจำปีงบประมาณ พ.ศ. ๒๕๖๖

เรียน นายกเทศมนตรีตำบลอ่างศิลา

ตามที่ทางสภาเทศบาลตำบลอ่างศิลา เมื่อคราวประชุมสภาเทศบาล สมัยสามัญ สมัยที่ ๓ ครั้งที่ ๑ ประจำปี ๒๕๖๕ เมื่อวันที่พฤหัสบดีที่ ๑๑ สิงหาคม ๒๕๖๕ ได้กำหนดรับยื่นคำแปรญัตติ ในวันที่ ๑๒,๑๓,๑๔ สิงหาคม ๒๕๖๕ และประธานคณะกรรมการแปรรูปที่ดินนัดให้มาประชุมคณะกรรมการแปรรูปที่ดิน ครั้งที่ ๒ ในวันที่ ๑๕ สิงหาคม ๒๕๖๓ เวลา ๐๘.๓๐ น. ณ ห้องประชุมสภาเทศบาลตำบลอ่างศิลา นั้น

ดังนั้น จึงขอเชิญท่านเข้าร่วมประชุมเพื่อพิจารณาคำแปรญัตติ ในวันที่ วันที่ ๑๕ สิงหาคม ๒๕๖๕ เวลา ๐๘.๓๐ น. ณ ห้องประชุมสภาเทศบาลตำบลอ่างศิลา

จึงเรียนมาเพื่อโปรดทราบ

.....  
(นายชาติ นามบุตร)  
ปลัดเทศบาลตำบลอ่างศิลา

ขอแสดงความนับถือ

(นายพิชา ชาติ)

ประธานกรรมการแปรรูปที่ดิน

.....  
(นายสมบัติ แสนทวีสุข)

ประธานสภาเทศบาลตำบลอ่างศิลา
ปลัดเทศบาล
หัวหน้ากอง
.....
.....
.....

ที่ทำการเลขานุการสภาเทศบาลฯ  
โทร / โทรสาร ๐-๔๕๒๕-๑๖๘๒  
[saraban-angasila@lgo.mail.go.th](mailto:saraban-angasila@lgo.mail.go.th)

สมุดลงเวลา  
 การมาปฏิบัติหน้าที่ของคณะกรรมการแปรรูป  
 เพื่อรับคำแปรญัตติร่างเทศบัญญัติงบประมาณรายจ่าย ประจำปีงบประมาณ พ.ศ. 2566  
 เทศบาลตำบลอ่างศิลา อำเภอพิบูลย์รักษ์ จังหวัดอุดรธานี

วันที่ 12 สิงหาคม 2565 เวลา 08.00-17.00 น.

ลำดับที่	ชื่อ-สกุล	ตำแหน่ง	ลายมือชื่อ
1	นายพิชา ชาลี	ประธานกรรมการแปรรูป	
2	นางวิไลวรรณ นามวา	กรรมการแปรรูป	
3	นายปัญญา สำเภา	กรรมการแปรรูป/เลขานุการกรรมการแปรรูป	

วันที่ 13 สิงหาคม 2565 เวลา 08.00-17.00 น.

ลำดับที่	ชื่อ-สกุล	ตำแหน่ง	ลายมือชื่อ
1	นายพิชา ชาลี	ประธานกรรมการแปรรูป	
2	นางวิไลวรรณ นามวา	กรรมการแปรรูป	
3	นายปัญญา สำเภา	กรรมการแปรรูป/เลขานุการกรรมการแปรรูป	

วันที่ 14 สิงหาคม 2565 เวลา 08.00-17.00 น.

ลำดับที่	ชื่อ-สกุล	ตำแหน่ง	ลายมือชื่อ
1	นายพิชา ชาลี	ประธานกรรมการแปรรูป	
2	นางวิไลวรรณ นามวา	กรรมการแปรรูป	
3	นายปัญญา สำเภา	กรรมการแปรรูป/เลขานุการกรรมการแปรรูป	

ลงนามถูกต้อง

(นายชาลี นามบุตร)  
 ปลัดเทศบาลตำบลอ่างศิลา

ลงนามถูกต้อง

(นายสมบัติ แสนวิสุข)  
 ประธานสภาเทศบาลตำบลอ่างศิลา



รายงานการประชุมคณะกรรมการแปรรูปที่ดิน  
ร่างเทศบัญญัติงบประมาณรายจ่าย ประจำปีงบประมาณ พ.ศ. 2566

วันจันทร์ที่ 15 สิงหาคม 2565

ณ ห้องประชุมสภาเทศบาลตำบลอ่างศิลา

อำเภอพิบูลมังสาหาร จังหวัดอุบลราชธานี

ผู้เข้าประชุม

ที่	ชื่อ-สกุล	ตำแหน่ง	ลายมือชื่อ	หมายเหตุ
1	นายพิชา ชาลี	ประธานกรรมการแปรรูปที่ดิน ฯ		
2	นางวิไลวรรณ นามวา	กรรมการแปรรูปที่ดิน ฯ		
3	นายปัญญา สำเภา	เลขานุการ/กรรมการแปรรูปที่ดิน ฯ		

ผู้เข้าร่วมประชุม

ที่	ชื่อ - สกุล	ตำแหน่ง	ลายมือชื่อ	หมายเหตุ
1	นางลลดาภัทร บุญรักษา	นายกเทศมนตรีตำบลอ่างศิลา		
2	นายศักดิ์ คณะพันธ์	รองนายกเทศมนตรีตำบลอ่างศิลา		
3	นางไพรวรรณ ธานี	รองนายกเทศมนตรีตำบลอ่างศิลา		

ระเบียบวาระการประชุม

- ระเบียบวาระที่ 1 เรื่องที่ประธานแจ้งให้ที่ประชุมทราบ
- ระเบียบวาระที่ 2 เรื่องรับรองรายงานการประชุมครั้งที่แล้ว
- ระเบียบวาระที่ 3 กระทั่งถาม
- ระเบียบวาระที่ 4 เรื่องที่คณะกรรมการที่สภาท้องถิ่นตั้งขึ้นพิจารณาเสร็จแล้ว
- ระเบียบวาระที่ 5 เรื่องที่เสนอใหม่
- ระเบียบวาระที่ 6 เรื่องอื่นๆ

(นายชาลี นามบุตร)  
ปลัดเทศบาลตำบลอ่างศิลา

(นายสมบัติ แสนทวีสุข)  
ประธานสภาเทศบาลตำบลอ่างศิลา



เริ่มประชุมเวลา 08.30 น.

ระเบียบวาระที่ 1

เรื่อง ที่ประธานแจ้งให้ที่ประชุมทราบ

- ไม่มี -

ระเบียบวาระที่ 2

นายพิชา ซาลี

ประธานกรรมการแปรรูป

เรื่อง รับรองรายงานการประชุมครั้งที่แล้ว

ท่านกรรมการแปรรูป ตามที่ทางเลขานุการกรรมการแปรรูป ได้ส่งสำเนารายงานการประชุมคณะกรรมการแปรรูป ร่างเทศบัญญัติงบประมาณรายจ่าย ประจำปีงบประมาณ พ.ศ. 2566 เมื่อวันที่ 11 สิงหาคม 2565 ให้กรรมการแปรรูปแล้วนั้น มีท่านใดจะเปลี่ยนแปลงหรือแก้ไขให้ดูรายละเอียดอีกครั้งครับ

นายพิชา ซาลี

ประธานคณะกรรมการแปรรูป

ท่านกรรมการแปรรูป ในระเบียบวาระที่ 2 เรื่อง รับรองรายงานการประชุมครั้งที่แล้ว ถ้าไม่มีผู้ใดแก้ไขหรือเพิ่มเติม ถือว่าที่ประชุมมีมติเห็นชอบรับรองรายงานการประชุมคณะกรรมการแปรรูป ร่างเทศบัญญัติงบประมาณรายจ่าย ประจำปีงบประมาณ พ.ศ. 2566 เมื่อวันที่ 11 สิงหาคม 2565 ครับ

ที่ประชุม

มีมติเห็นชอบรายงานการประชุมคณะกรรมการแปรรูป ร่างเทศบัญญัติงบประมาณรายจ่าย ประจำปีงบประมาณ พ.ศ. 2566 เมื่อวันที่ 11 สิงหาคม 2565

(นายซาลี นามบุตร)

ปลัดเทศบาลตำบลอ่างศิลา

ระเบียบวาระที่ 3

กระทู้ถาม

- ไม่มี -

ระเบียบวาระที่ 4

เรื่อง ที่คณะกรรมการที่สภาท้องถิ่นตั้งขึ้นพิจารณาเสร็จแล้ว

- ไม่มี -

ระเบียบวาระที่ 5

เรื่องที่เสนอใหม่

- การพิจารณาร่างเทศบัญญัติงบประมาณรายจ่าย ประจำปีงบประมาณ พ.ศ. 2566

นายพิชา ซาลี

ประธานกรรมการแปรรูป

ตามที่คณะกรรมการแปรรูปทุกท่านก็ได้นำร่างเทศบัญญัติงบประมาณรายจ่าย ประจำปี พ.ศ. 2566 ไปพิจารณา (นายซาลี นามบุตร) ในระหว่างรอผู้มาเสนอคำแปรญัตติ ตามกำหนดเวลาที่กำหนดไว้ และนัดให้มาประชุมอีกครั้งในวันนี้ เพื่อพิจารณาแปรญัตติร่างเทศบัญญัติงบประมาณรายจ่ายประจำปีงบประมาณ พ.ศ. 2566 ซึ่งปรากฏว่าไม่มีสมาชิกสภาเทศบาลท่านใดยื่นแปรญัตติร่างเทศบัญญัติงบประมาณรายจ่ายประจำปีงบประมาณ พ.ศ. 2566 แต่ประการใด

บัดนี้ ได้สิ้นสุดเวลาในการยื่นเสนอแปรญัตติแล้ว  
จะมีกรรมการแปรญัตติท่านใด จะสอบถามประธานกรรมการแปรญัตติ  
หรือทักท้วงในเรื่องใด ขอเชิญได้

ถ้าไม่มีท่านใดสอบถาม หรือมีความเห็นเป็นอย่างอื่น ผมขอ  
ทราบมติที่ประชุมเห็นควรคงไว้ตามร่างเทศบัญญัติงบประมาณรายจ่าย  
ประจำปีงบประมาณ พ.ศ.2566 ตามที่สภาเทศบาลรับหลักการ หรือไม่  
ถ้าเห็นชอบโปรดยกมือครับ

**ที่ประชุม**

นายพิชา ชาติ  
ประธานกรรมการแปรญัตติ

นายชวลิต

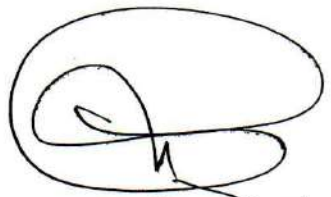

(นายชวลิต นามบุตร)  
ปลัดเทศบาลตำบลอ่างศิลา

นายสมบัติ



(นายสมบัติ แสนทวีสุข)  
ประธานสภาเทศบาลตำบลอ่างศิลา

เห็นชอบ 2 เสียง ไม่เห็นชอบ - เสียง งดออกเสียง 1 เสียง  
เป็นอันว่าที่ประชุมมีมติให้คงไว้ตามร่างเทศบัญญัติงบประมาณรายจ่าย  
ประจำปีงบประมาณ พ.ศ. 2566 ตามที่สภาเทศบาลรับหลักการ  
ถ้าดับต่อไปจะแจ้งให้ สมาชิกสภาเทศบาลและผู้ที่เกี่ยวข้องทราบก่อน  
ไม่น้อยกว่ายี่สิบสี่ชั่วโมงก่อนกำหนดเวลาประชุม ว่าไม่มีผู้ยื่นเสนอคำ  
แปรญัตติแต่อย่างไร ตามระเบียบกระทรวงมหาดไทยว่าด้วยข้อบังคับ  
การประชุมสภาท้องถิ่น พ.ศ.2547 แก้ไขเพิ่มเติม (ฉบับที่ 2) พ.ศ. 2554

ข้อ 50 เมื่อคณะกรรมการแปรญัตติได้พิจารณาแล้ว จะต้อง  
เสนอร่างข้อบัญญัตินั้นตามร่างเดิม และตามที่มีการแก้ไขเพิ่มเติม  
พร้อมทั้งรายงานและบันทึกความเห็นยื่นต่อประธานสภาท้องถิ่น  
รายงานนั้นอย่างน้อยจะต้องระบุว่า ได้มีหรือไม่มีมีการแก้ไขเพิ่มเติม  
ในตอนหรือข้อใดบ้าง การแปรญัตติและมติของคณะกรรมการแปรญัตติ  
เกี่ยวข้องการแปรญัตตินั้นเป็นประการใด การสงวนความเห็นของ  
กรรมการแปรญัตติ ตลอดจนการสงวนคำแปรญัตติด้วย และให้  
ประธานสภาท้องถิ่นส่งรายงานนั้นแก่สมาชิกสภาท้องถิ่นไม่น้อยกว่า  
ยี่สิบสี่ชั่วโมงก่อนวันประชุมพิจารณาวันแต่กรณีต้องพิจารณาเป็นการ  
ด่วน

ให้คณะกรรมการแปรญัตติไปร่วมประชุมสภาท้องถิ่นด้วย  
เพื่อแถลงประกอบรายงานหรือชี้แจงข้อสงสัยต่าง ๆ เกี่ยวกับรายงานนั้น

ระเบียบวาระที่ 5

นายพิชา ชาติ  
ประธานกรรมการแปรรูป

เลิกประชุม

เรื่องอื่นๆ

- จะมีกรรมการแปรรูปในที่ประชุมฯจะเสนอความคิดเห็นหรือ  
ข้อเสนอแนะที่เป็นประโยชน์ในการประชุมพิจารณาแปรรูปหรือไม่  
ขอเชิญได้

ถ้าไม่มีกระผมขอขอบคุณคณะกรรมการแปรรูปทุกท่านที่  
เข้าประชุม โดยพร้อมเพรียงกัน และขอปิดประชุม

เวลา 09.20 น.

ลงชื่อ

ผู้จกรายงานการประชุม

(นายปัญญา สำเภา)

เลขานุการกรรมการแปรรูป

(นายชาติ นามบุตร)

ปลัดเทศบาลตำบลอ่างศิลา

ลงชื่อ

ผู้ตรวจรายงานการประชุม

(นายพิชา ชาติ)

ประธานกรรมการแปรรูป

(นายสมบัติ แสนทวีสุข)

ประธานสภาเทศบาลตำบลอ่างศิลา





# บันทึกข้อความ

ส่วนราชการ งานสภาเทศบาลตำบลอ่างศิลา โทรศัพท์/โทรสาร 0-4525-1682

ที่ สภา2565/02 วันที่ 15 สิงหาคม 2565

เรื่อง รายงานคณะกรรมการแปรรูปที่ดินร้างเทศบาลบุญตั้งงบประมาณรายจ่าย ประจำปีงบประมาณ พ.ศ. 2566  
เรียน ประธานสภาเทศบาลตำบลอ่างศิลา

สิ่งที่ส่งมาด้วย รายงานการประชุมคณะกรรมการแปรรูปที่ดิน

จำนวน 1 ชุด

ตามที่ทางสภาเทศบาลตำบลอ่างศิลา เมื่อคราวประชุมสภาเทศบาล สมัยสามัญ สมัยที่ 3 ครั้งที่ 1 ประจำปี 2565 เมื่อวันที่พฤหัสบดีที่ 11 สิงหาคม 2565 ได้พิจารณาเห็นชอบหลักการร่างเทศบัญญัติงบประมาณรายจ่ายประจำปี พ.ศ.2566 และส่งให้กับคณะกรรมการแปรรูปที่ดินร้างเทศบาลบุญตั้งงบประมาณรายจ่าย ประจำปี พ.ศ.2566 เมื่อวันที่ 12,13,14 สิงหาคม 2565 ตั้งแต่เวลา 08.00 น. ถึง 17.00 น. และคณะกรรมการได้ประชุมเพื่อพิจารณาคำขอแปรรูปที่ดิน ในวันที่ 15 สิงหาคม 2565 เวลา 08.30-09.20 น. ณ ห้องประชุมสภาเทศบาลตำบลอ่างศิลา คณะกรรมการแปรรูปที่ดินได้ประชุมแล้ว มีมติดังนี้

1. แต่งตั้งนายพิชา ชาลี เป็นประธานกรรมการ,นางวิไลวรรณ นามวา เป็นกรรมการ และนายปัญญา ลำเภา เป็นกรรมการ/เลขานุการ ในการรับคำขอแปรรูปที่ดิน จากสมาชิกสภาเทศบาลที่ขอขึ้นคำแปรรูปที่ดิน ตามวันเวลา และสถานที่กำหนดข้างต้น

(นายชาลี นามบุตร)

2. ในขณะที่ประชุมพิจารณาร่างเทศบัญญัติฯ มีนายกเทศมนตรี รองนายกเทศมนตรี อ่างศิลา เข้าร่วมประชุม เพื่อชี้แจงประกอบและอำนวยความสะดวก ซึ่งปรากฏว่าไม่มีสมาชิกสภาเทศบาลท่านใดยื่นแปรรูปที่ดินร้างเทศบาลบุญตั้งงบประมาณรายจ่าย ประจำปีงบประมาณ พ.ศ.2566 แต่ประการใด

3. คณะกรรมการแปรรูปที่ดินจึงพิจารณาแปรรูปที่ดินร้างเทศบาลบุญตั้งงบประมาณรายจ่าย ประจำปีงบประมาณ พ.ศ.2566 ตามร่างเดิมที่สภาฯ รับหลักการ โดยรายละเอียดแล้ว มีมติว่า

3.1 บันทึกหลักการและเหตุผลไม่มีผู้ขอแปรรูปที่ดิน คณะกรรมการแปรรูปที่ดินให้คงไว้ตามร่างเดิม

3.2 คำชี้แจงและการอนุมัติเงินงบประมาณรายจ่ายตามเทศบัญญัติไม่มีผู้ยื่นขอแปรรูปที่ดิน คณะกรรมการให้คงไว้ตามร่างเดิมฯ

3.3 คณะกรรมการแปรรูปที่ดิน จึงมีมติให้คงไว้ตามร่างเทศบัญญัติงบประมาณรายจ่าย ประจำปีงบประมาณ พ.ศ.2566 ตามที่สภาเทศบาลตำบลอ่างศิลารับหลักการ

(นายสมบัติ แสนทวีสุข)

จึงขอรายงานพร้อมความเห็นให้คงไว้ตามร่างเดิมที่สภาเทศบาลตำบลอ่างศิลา รับหลักการ และขอส่งคืนร่างเทศบัญญัติงบประมาณรายจ่าย ประจำปีงบประมาณ พ.ศ.2566 ดังกล่าว ให้ประธานสภาเทศบาล เพื่อแจ้งให้สมาชิกสภาเทศบาลพิจารณาในวาระที่ 2 และวาระที่ 3 ต่อไป

จึงเรียนมาเพื่อโปรดทราบ

(ลงชื่อ)

(นายพิชา ชาติ)

ประธานกรรมการแปรรูปผู้คดีฯ

ทราบ

(นายสมบัติ แสนทวีสุข)

ประธานสภาเทศบาลตำบลอ่างศิลา

นายชาติ นามบุตร  
(นายชาติ นามบุตร)  
ปลัดเทศบาลตำบลอ่างศิลา

นายสมบัติ แสนทวีสุข  
(นายสมบัติ แสนทวีสุข)  
ประธานสภาเทศบาลตำบลอ่างศิลา



# สำเนาคู่ฉบับ



ที่สภา ๒๕๖๕/ว๑๙

สำนักงานเทศบาลตำบลอ่างศิลา  
ถนนดอนจิก-โนนเสียง ต.อ่างศิลา  
อ.พิบูลมังสาหาร อป.๓๔๑๑๐

๑๕ สิงหาคม ๒๕๖๕

เรื่อง เชิญประชุมสภาเทศบาลตำบลอ่างศิลา สมัยสามัญ สมัยที่ ๓ ครั้งที่ ๒ ประจำปี ๒๕๖๕

เรียน สมาชิกสภาเทศบาลตำบลอ่างศิลาทุกท่าน

สิ่งที่ส่งมาด้วย

๑. ระเบียบวาระการประชุมสภาเทศบาล สมัยสามัญ สมัยที่ ๓ ครั้งที่ ๒ ประจำปี ๒๕๖๕ จำนวน ๑ ฉบับ
๒. สำเนาประกาศสภาเทศบาลตำบลอ่างศิลา เรื่อง เรียกประชุมสภาเทศบาลตำบลอ่างศิลา สมัยสามัญ สมัยที่ ๓ ครั้งที่ ๒ ประจำปี ๒๕๖๕ จำนวน ๑ ฉบับ
๓. สำเนารายงานการประชุมสภาเทศบาล สมัยสามัญ สมัยที่ ๓ ครั้งที่ ๑ ประจำปี ๒๕๖๕ จำนวน ๑ ชุด
๔. สำเนารายงานการประชุมคณะกรรมการแปรรูปที่ดิน ร้างเทศบาลตำบลอ่างศิลา ประจำปีงบประมาณ พ.ศ.๒๕๖๖ จำนวน ๑ ชุด
๕. สำเนาบันทกฤษฎาของคณะกรรมการแปรรูปที่ดิน จำนวน ๑ ชุด (นายชาติสุข นามบุตร)
๖. สำเนาญัตติขออนุมัติแก้ไขเปลี่ยนแปลงคำชี้แจงงบประมาณรายจ่าย ประจำปีงบประมาณ พ.ศ.๒๕๖๕ จำนวน ๑ ฉบับ
๗. สำเนาญัตติขออนุมัติโอนเงินงบประมาณรายจ่ายประจำปีงบประมาณ พ.ศ.๒๕๖๕ จำนวน ๑ ชุด
๘. สำเนาญัตติขอเสนอญัตติขออนุมัติกันเงินงบประมาณรายจ่าย ประจำปีงบประมาณ พ.ศ.๒๕๖๕ (กรณียังไม่ได้ออกหนังสือพิมพ์)

จำนวน ๑ ชุด

ตามที่ในคราวประชุมสภาเทศบาลตำบลอ่างศิลา สมัยสามัญ สมัยที่ ๓ ครั้งที่ ๑ ประจำปี ๒๕๖๕ เมื่อวันที่ ๑๑ สิงหาคม ๒๕๖๕ ได้แจ้งนัดการประชุมสภาเทศบาลตำบลอ่างศิลา สมัยสามัญ สมัยที่ ๓ ครั้งที่ ๒ ประจำปี ๒๕๖๕ ในวันศุกร์ที่ ๑๙ สิงหาคม ๒๕๖๕ เวลา ๐๙.๓๐ น. **นายสมบัติ แสนทวีสุข**

เพื่อให้การบริหารงานของเทศบาลตำบลอ่างศิลา เป็นไปด้วยดี **ประชุมสภาเทศบาลตำบลอ่างศิลา** ในการพิจารณาร่างเทศบัญญัติงบประมาณรายจ่าย ประจำปีงบประมาณ พ.ศ.๒๕๖๖ ในวาระที่ ๒ ชั้นแปรรูปที่ดิน และวาระที่ ๓ ชั้นลงมติ และข้อราชการต่างๆ ที่สำคัญเกี่ยวกับการบริหารงานภายในเทศบาลตำบลอ่างศิลา อาศัยอำนาจตามระเบียบกระทรวงมหาดไทย ว่าด้วยข้อบังคับการประชุมสภาท้องถิ่น พ.ศ. ๒๕๔๗ หมวด ๒ ข้อ ๒๐ (๑) ข้อ ๒๒ และข้อ ๒๓ จึงนัดประชุมสภาเทศบาลตำบลอ่างศิลา สมัยสามัญ สมัยที่ ๓ ครั้งที่ ๒ ประจำปี ๒๕๖๕ ในวันศุกร์ที่ ๑๙ สิงหาคม ๒๕๖๕ เวลา ๐๙.๓๐ น. ณ ห้องประชุมสภาเทศบาลตำบลอ่างศิลา โดยแต่งเครื่องแบบ (ชุดสีจาง)



จึงเรียนมาเพื่อโปรดทราบ และเข้าร่วมประชุมโดยพร้อมเพรียงกัน

ขอแสดงความนับถือ



(นายสมบัติ แสนทวีสุข)

ประธานสภาเทศบาลตำบลอ่างศิลา

ที่ทำการเลขานุการสภาเทศบาลฯ

โทร./ โทรสาร ๐-๔๕๒๕-๑๖๘๒

ไปรษณีย์อิเล็กทรอนิกส์กลาง : [saraban-angsilakul@go.mail.go.th](mailto:saraban-angsilakul@go.mail.go.th)

..... ปลัดเทศบาล
..... หัวหน้ากอง
..... ๙/พิมพ์
..... ตรวจสอบ

นายชาติ นามบุตร

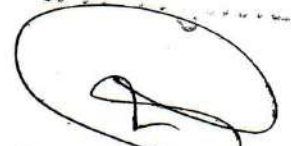

(นายชาติ นามบุตร)

ปลัดเทศบาลตำบลอ่างศิลา

นายสมบัติ แสนทวีสุข



(นายสมบัติ แสนทวีสุข)

ประธานสภาเทศบาลตำบลอ่างศิลา

# สำเนาฉบับ



ที่ สภา๒๕๖๕/ว๒๐

สำนักงานเทศบาลตำบลอ่างศิลา  
ถนนดอนจิก-โนนเลียง ต.อ่างศิลา  
อ.พิบูลมังสาหาร อบ ๓๔๑๑๐

๑๕ สิงหาคม ๒๕๖๕

เรื่อง เชิญร่วมประชุมสภาเทศบาลตำบลอ่างศิลา สมัยสามัญ สมัยที่ ๓ ครั้งที่ ๒ ประจำปี ๒๕๖๕

เรียน คณะผู้บริหารเทศบาลตำบลอ่างศิลา และพนักงานเทศบาลตำบลอ่างศิลา

สิ่งที่ส่งมาด้วย

๑. ระเบียบวาระการประชุมสภาเทศบาล สมัยสามัญ สมัยที่ ๓ ครั้งที่ ๒ ประจำปี ๒๕๖๕ จำนวน ๑ ฉบับ
๒. สำเนาประกาศสภาเทศบาลตำบลอ่างศิลา เรื่อง เรียกประชุมสภาเทศบาลตำบลอ่างศิลา สมัยสามัญ สมัยที่ ๓ ครั้งที่ ๒ ประจำปี ๒๕๖๕ จำนวน ๑ ฉบับ
๓. สำเนารายงานการประชุมสภาเทศบาล สมัยสามัญ สมัยที่ ๓ ครั้งที่ ๑ ประจำปี ๒๕๖๕ จำนวน ๑ ชุด
๔. สำเนารายงานการประชุมคณะกรรมการแปรรูปที่ดิน ร่างเทศบัญญัติงบประมาณรายจ่าย ประจำปีงบประมาณ พ.ศ.๒๕๖๖ จำนวน ๑ ชุด
๕. สำเนาบันทึกรายงานคณะกรรมการแปรรูปที่ดิน จำนวน ๑ ชุด
๖. สำเนาญัตติขออนุมัติแก้ไขเปลี่ยนแปลงคำชี้แจงงบประมาณรายจ่ายเทศบาลตำบลอ่างศิลา ประจำปีงบประมาณ พ.ศ.๒๕๖๕ จำนวน ๑ ฉบับ
๗. สำเนาญัตติขออนุมัติโอนเงินงบประมาณรายจ่ายประจำปี งบประมาณ พ.ศ.๒๕๖๕ จำนวน ๑ ชุด
๘. สำเนาญัตติขอเสนอญัตติขออนุมัติกันเงินงบประมาณรายจ่าย ประจำปีงบประมาณ พ.ศ.๒๕๖๕ (กรณียังไม่ได้กำหนดผูกพัน) จำนวน ๑ ชุด

ตามที่ในคราวประชุมสภาเทศบาลตำบลอ่างศิลา สมัยสามัญ สมัยที่ ๓ ครั้งที่ ๑ ประจำปี ๒๕๖๕ เมื่อวันที่ ๑๑ สิงหาคม ๒๕๖๕ ได้แจ้งนัดการประชุมสภาเทศบาลตำบลอ่างศิลา สมัยสามัญ สมัยที่ ๓ ครั้งที่ ๒ ประจำปี ๒๕๖๕ ในวันศุกร์ที่ ๑๙ สิงหาคม ๒๕๖๕ เวลา ๐๙.๓๐ น. นั้น

เพื่อให้การบริหารงานของเทศบาลตำบลอ่างศิลา เป็นไปด้วยความเรียบร้อย ในการพิจารณาร่างเทศบัญญัติงบประมาณรายจ่าย ประจำปีงบประมาณ พ.ศ.๒๕๖๖ ในวาระที่ ๒ ขึ้นแปรรูปที่ดิน และวาระที่ ๓ ขึ้นลงมติ และข้อราชการต่างๆ ที่สำคัญเกี่ยวกับการบริหารงานภายในเทศบาลตำบลอ่างศิลา อาศัยอำนาจตามระเบียบกระทรวงมหาดไทย ว่าด้วยข้อบังคับการประชุมสภาท้องถิ่น พ.ศ. ๒๕๔๗ หมวด ๒ ข้อ ๒๐ (๑) ข้อ ๒๓ และข้อ ๒๔ จึงขอเชิญร่วมประชุมสภาเทศบาล สมัยสามัญ สมัยที่ ๓ ครั้งที่ ๒ ประจำปี ๒๕๖๕ ในวันศุกร์ที่ ๑๙ สิงหาคม ๒๕๖๕ เวลา ๐๙.๓๐ น. ณ ห้องประชุมสภาเทศบาลตำบลอ่างศิลา โดยแต่งเครื่องแบบ (ชุดสีกากี)

จึงเรียนมาเพื่อโปรดทราบ และเข้าร่วมประชุมโดยพร้อมเพรียงกัน

ขอแสดงความนับถือ



(นายสมบัติ แสนทวีสุข)  
ประธานสภาเทศบาลตำบลอ่างศิลา

ที่ทำการเลขานุการสภาเทศบาลฯ  
โทร./ โทรสาร ๐-๔๕๒๕-๑๖๘๒  
ไปรษณีย์อิเล็กทรอนิกส์กลาง : [saraban-angsilakul@lgo.mail.go.th](mailto:saraban-angsilakul@lgo.mail.go.th)

.....	.....
.....	.....
.....	.....
.....	.....

.....



(นายชาลี นามนง)  
ปลัดเทศบาลตำบลอ่างศิลา

.....



(นายสมบัติ แสนทวีสุข)  
ประธานสภาเทศบาลตำบลอ่างศิลา



# -สำเนา-

รายงานการประชุมสภาเทศบาลตำบลอ่างศิลา  
สมัยสามัญ สมัยที่ ๓ ครั้งที่ ๒ ประจำปี ๒๕๖๕  
วันศุกร์ที่ ๑๙ เดือน สิงหาคม พ.ศ.๒๕๖๕ เวลา ๐๙.๓๐ น.

ณ ห้องประชุมสภาเทศบาลตำบลอ่างศิลา

\*\*\*\*\*

## ผู้มาประชุม

- |                 |           |
|-----------------|-----------|
| ๑. นายสมบัติ    | แสนทวีสุข |
| ๒. นางวิไล      | พรมดี     |
| ๓. นายวุฒินันท์ | ผิวขาว    |
| ๔. นายปัญญา     | สำเภา     |
| ๕. นายจรรยา     | คงตางาม   |
| ๖. นายสำราญ     | ทองแจ่ม   |
| ๗. นางอรวรรณ    | ชาญจิตร   |
| ๘. นางวิไลวรรณ  | นามวา     |
| ๙. นายสี        | จันทร์แรม |
| ๑๐. นางบัวบาน   | พิมพ์พา   |
| ๑๑. นายโชคชัย   | ศรีสุข    |
| ๑๒. นายพิชา     | ชาติ      |
| ๑๓. นายชาติ     | นามบุตร   |

ประธานสภาเทศบาลตำบลอ่างศิลา  
รองประธานสภาเทศบาลตำบลอ่างศิลา  
สมาชิกสภาเทศบาลตำบลอ่างศิลา เขต ๑  
สมาชิกสภาเทศบาลตำบลอ่างศิลา เขต ๑  
สมาชิกสภาเทศบาลตำบลอ่างศิลา เขต ๑  
สมาชิกสภาเทศบาลตำบลอ่างศิลา เขต ๑  
สมาชิกสภาเทศบาลตำบลอ่างศิลา เขต ๑  
สมาชิกสภาเทศบาลตำบลอ่างศิลา เขต ๑  
สมาชิกสภาเทศบาลตำบลอ่างศิลา เขต ๒  
สมาชิกสภาเทศบาลตำบลอ่างศิลา เขต ๒  
สมาชิกสภาเทศบาลตำบลอ่างศิลา เขต ๒  
สมาชิกสภาเทศบาลตำบลอ่างศิลา เขต ๒  
สมาชิกสภาเทศบาลตำบลอ่างศิลา เขต ๒  
เลขาธิการสภาเทศบาลตำบลอ่างศิลา

(นายชาติ นามบุตร)  
ปลัดเทศบาลตำบลอ่างศิลา

## ผู้เข้าร่วมประชุม

- |                      |             |
|----------------------|-------------|
| ๑. นางลลดาภักดิ์     | บุญรักษา    |
| ๒. นางไพรวรรณ        | ธานี        |
| ๓. นายศักดิ์         | คณะพันธ์    |
| ๔. นางสาวปิยภรณ์     | รัญคำภา     |
| ๕. นายเปลี่ยน        | รัญคำภา     |
| ๖. จำเอกสมชาย        | ทองทรัพย์   |
| ๗. นายแหลมทอง        | นามวา       |
| ๘. นางสาวธณัทภักดิ์  | บุญธิชัยรัช |
| ๙. นางปรมาภรณ์       | ทองทรัพย์   |
| ๑๐. นายทรงชัย        | พงษ์โคกสี   |
| ๑๑. นางยุพิน         | บริบูรณ์    |
| ๑๒. นางเพ็ญพักตร์    | ธีระมงคลกิจ |
| ๑๓. นายสมจิตร        | วันเพ็ญ     |
| ๑๔. นางสาวอัจฉราภรณ์ | ยุวผล       |
| ๑๕. นางสาวประไพสรณ์  | แสนทวีสุข   |
| ๑๖. นายอุทัย         | แสนทวีสุข   |

นายกเทศมนตรีตำบลอ่างศิลา  
รองนายกเทศมนตรีตำบลอ่างศิลา  
รองนายกเทศมนตรีตำบลอ่างศิลา  
เลขาธิการนายกเทศมนตรีตำบลอ่างศิลา  
ที่ปรึกษานายกเทศมนตรีตำบลอ่างศิลา  
หัวหน้าสำนักปลัดเทศบาล  
ผู้อำนวยการกองช่าง  
ผู้อำนวยการกองคลัง  
นักวิเคราะห์นโยบายและแผนชำนาญการ  
นิติกรชำนาญการ  
เจ้าพนักงานธุรการชำนาญงาน  
เจ้าพนักงานธุรการชำนาญงาน  
นายช่างโยธาชำนาญงาน  
เจ้าพนักงานธุรการชำนาญงาน  
ผู้ช่วยเจ้าพนักงานธุรการ  
ผู้ช่วยเจ้าพนักงานประชาสัมพันธ์

นางวิไล

(นายสมบัติ แสนทวีสุข)  
ประธานสภาเทศบาลตำบลอ่างศิลา

เริ่มประชุม

เวลา ๐๙.๓๐ น.

นายชาติ นามบุตร  
เลขานุการ ฯ

ตรวจสอบรายชื่อและจำนวนสมาชิกสภาเทศบาลที่เข้าร่วมประชุมครบ  
องค์ประชุม เมื่อครบองค์ประชุมขอเชิญประธานสภาฯ จุดเทียนธูปบูชา  
พระรัตนตรัย เพื่อดำเนินการประชุมตามระเบียบวาระการประชุมขอเรียนเชิญ  
ครับ

ระเบียบวาระที่ ๑

เรื่องที่ประธานแจ้งให้ที่ประชุมทราบ

นายสมบัติ แสนทวีสุข  
ประธานสภาเทศบาล

ท่านสมาชิกสภาเทศบาล คณะผู้บริหารและผู้ทรงเกียรติทุกท่าน  
ในระเบียบวาระที่ ๑ เรื่องที่ประธานแจ้งให้ที่ประชุมทราบ  
เรื่องที่ ๑ ในวันที่ ๒๓ สิงหาคมนี้ ชมรมผู้สูงอายุกลุ่มพัฒนาเทศบาล  
ตำบลอ่างศิลา ได้กำหนดจัดกิจกรรมเนื่องในวันแม่แห่งชาติ ประจำปี  
๒๕๖๕ ณ หอประชุมเทศบาลตำบลอ่างศิลา ตั้งแต่เวลา ๐๘.๐๐ น.  
เป็นต้นไป จึงขอแจ้งให้ทุกท่านได้ทราบและเข้าร่วมกิจกรรม  
ตามวัน เวลาและสถานที่ดังกล่าว ครับ

เรื่องที่ ๒ เทศบาลตำบลอ่างศิลา ร่วมกับชุมชนได้กำหนดจัด  
โครงการกิจกรรมทำบุญตักบาตรเพื่อแบ่งปันน้ำใจ ส่งเสริมการทำ  
บุญสร้างคุณธรรม (นายชาติ นามบุตร)  
และจริยธรรม ซึ่งในการจัดกิจกรรมครั้งนี้มีวัตถุประสงค์ในการ  
แบ่งปันข้าวสารอาหารแห้งแก่ผู้ยากไร้ของชุมชนเขตเทศบาล  
ตำบลอ่างศิลา เพื่อให้บรรลุตามวัตถุประสงค์ของการจัดโครงการ  
กิจกรรมดังกล่าว จึงขอเชิญชวนท่านร่วมทำบุญตักบาตร ในวันที่  
๒๔ สิงหาคม ๒๕๖๕ เวลา ๐๗.๐๐ น. ณ วัดศรีนวล

จึงแจ้งให้ที่ประชุมทราบ

ระเบียบวาระที่ ๒

เรื่องรับรองรายงานประชุมสภาเทศบาลครั้งที่แล้ว

นายสมบัติ แสนทวีสุข  
ประธานสภาฯ

ท่านสมาชิกสภาเทศบาล ผู้ทรงเกียรติทุกท่าน ตามที่ฝ่ายเลขานุการสภาเทศบาล  
ตำบลอ่างศิลา ได้ส่งสำเนารายงานการประชุมสภาฯ สมัยสามัญ สมัยที่ ๓  
ครั้งที่ ๑ ประจำปี ๒๕๖๕ เมื่อวันที่พฤหัสบดีที่ ๑๑ เดือน สิงหาคม ๒๕๖๕  
ให้สมาชิกสภาเทศบาลล่วงหน้าแล้วนั้น มีสมาชิกสภาท่านใดจะเปลี่ยนแปลง  
หรือแก้ไขให้ดูรายละเอียดอีกครั้งครับ  
ประธานสภาเทศบาลตำบลอ่างศิลา

นายสมบัติ แสนทวีสุข  
ประธานสภา ฯ

ท่านสมาชิกสภาเทศบาล ในระเบียบวาระที่ ๒ เรื่องรับรองรายงานการ  
ประชุมสภาเทศบาลครั้งที่แล้ว ถ้าไม่มีผู้ใดแก้ไขหรือเพิ่มเติม ถือว่าที่ประชุม  
สภาเทศบาล มีมติเห็นชอบรับรองรายงานการประชุมสภาเทศบาล สมัยสามัญ  
สมัยที่ ๓ ครั้งที่ ๑ ประจำปี ๒๕๖๕ เมื่อวันที่พฤหัสบดีที่ ๑๑ เดือนสิงหาคม ๒๕๖๕  
ครับ



ที่ประชุม

มีมติเห็นชอบรับรองรายงานการประชุมสภาเทศบาล สมัยสามัญ สมัยที่ ๓ ครั้งที่ ๑ ประจำปี ๒๕๖๕ เมื่อวันที่ ๑๑ เดือน สิงหาคม พ.ศ.๒๕๖๕

ระเบียบวาระที่ ๓

กระทู้ถาม

-ไม่มี-

ระเบียบวาระที่ ๔

เรื่องที่คณะกรรมการที่สภาท้องถิ่นตั้งขึ้นพิจารณาเสร็จแล้ว

๔.๑ รายงานผลการประชุมคณะกรรมการแปรญัตติร่างเทศบัญญัติ  
งบประมาณรายจ่าย ประจำปีงบประมาณ พ.ศ.๒๕๖๖

นายสมบัติ แสนทวีสุข  
ประธานสภาฯ

ท่านสมาชิกสภาเทศบาล ในระเบียบวาระที่ ๔.๑ เรื่องรายงานผลการประชุม  
คณะกรรมการแปรญัตติร่างเทศบัญญัติงบประมาณรายจ่าย ประจำปี  
งบประมาณ พ.ศ.๒๕๖๖ ขอเชิญเลขานุการสภาฯ ได้ชี้แจงข้อกฎหมายให้ทุก  
ท่านได้ทราบ ครับ

นายชวลี นามบุตร  
เลขานุการสภาฯ

ตามระเบียบกระทรวงมหาดไทยว่าด้วยข้อบังคับการประชุมสภาท้องถิ่น  
พ.ศ. ๒๕๔๗ และแก้ไขเพิ่มเติม (ฉบับที่ ๒) พ.ศ. ๒๕๕๔

ข้อ ๕๙ “การแปรญัตติร่างข้อบัญญัติงบประมาณจะกระทำได้เฉพาะ  
การขอลดรายจ่ายหรือขอลดจำนวนเงินที่ขออนุญาตจ่าย และต้องมีจำนวน  
สมาชิกสภาท้องถิ่นรับรองเช่นเดียวกับการเสนอญัตติ

คำแปรญัตติให้เสนอล่วงหน้าเป็นหนังสือต่อประธานคณะกรรมการ  
แปรญัตติภายในระยะเวลาที่สภาท้องถิ่นกำหนดตามข้อ ๔๕ วรรคสาม และข้อ  
๔๙

(นายชวลี นามบุตร)

ข้อ ๖๐ “ห้ามไม่ให้แปรญัตติรายจ่ายขึ้นใหม่ หรือเพิ่มเติมรายจ่ายอย่างศิลปะ  
หรือเปลี่ยนแปลงความประสงค์ของจำนวนเงินที่ขออนุมัติจ่าย เว้นแต่จะได้  
รับคำรับรองจากผู้บริหารท้องถิ่น หรือคำแปรญัตตินั้น ผู้บริหารท้องถิ่นเป็นผู้  
แปรญัตติ”

ข้อ ๖๑ “ห้ามไม่ให้แปรญัตติในรายการและจำนวนเงิน ซึ่งมีข้อผูกพัน  
อย่างใดอย่างหนึ่งดังต่อไปนี้

(๑) ดอกเบี้ยและเงินสงฆ์ต้นเงินกู้

(๒) รายจ่ายซึ่งเป็นจำนวนเงินที่ต้องจ่ายตามกฎหมาย

ถ้ามีปัญหาว่ารายจ่ายรายการใดมีข้อผูกพันตามวรรคหนึ่งหรือไม่ ให้  
ประธานสภาท้องถิ่นเป็นผู้วินิจฉัยชี้ขาด

นายสมบัติ แสนทวีสุข  
ประธานสภาเทศบาล

ตามที่เลขานุการสภาฯ ได้ชี้แจงข้อกฎหมายให้แก่ทุกท่านได้ทราบแล้ว  
และจากการประชุมสภาเทศบาล สมัยสามัญ สมัยที่ ๓ ครั้งที่ ๑ เมื่อวันที่ ๑๑  
สิงหาคม ๒๕๖๕ ที่ประชุมได้กำหนดเวลาในการยื่นคำเสนอแปรญัตติ  
โดยมีกำหนด ๓ วัน ระหว่างวันที่ ๑๒,๑๓,๑๔ สิงหาคม ๒๕๖๕ ตั้งแต่เวลา ๐๘.๐๐ - ๑๗.๐๐ น. ณ ห้องประชุมสภาเทศบาลตำบลประจักษ์ศิลปาคม  
วันประชุมเพื่อพิจารณาแปรญัตติร่างเทศบัญญัติฯ ในวันที่จันทร์ที่ ๑๕ สิงหาคม  
๒๕๖๕



ซึ่งบัดนี้คณะกรรมการแปรญัตติร่างเทศบัญญัติฯ ได้ประชุมและส่งผลการพิจารณาร่างเทศบัญญัติงบประมาณรายจ่าย ประจำปีงบประมาณ พ.ศ. ๒๕๖๖ เป็นที่เรียบร้อยแล้ว และได้จัดส่งเอกสารให้แก่ท่านผู้บริหารและท่านสมาชิกสภาแล้ว สำหรับรายละเอียดการประชุม ผมขอให้ประธานคณะกรรมการแปรญัตติ ได้ชี้แจงให้ที่ประชุมได้ทราบ ต่อไป

นายพิชา ชาติ  
ประธานกรรมการแปรญัตติ

เรียนท่านประธานสภาที่เคารพ ผมนายพิชา ชาติ สมาชิกสภาเทศบาลเขต ๒ ในฐานะประธานกรรมการแปรญัตติ ตามที่สภาเทศบาลแห่งนี้ได้มอบหมายให้ คณะกรรมการแปรญัตติพิจารณาแปรญัตติร่างเทศบัญญัติงบประมาณรายจ่าย ประจำปีงบประมาณ พ.ศ. ๒๕๖๖ โดยได้กำหนดเวลาในการยื่นคำเสนอแปรญัตติ โดยมีกำหนด ๓ วัน ระหว่างวันที่ ๑๒,๑๓,๑๔ สิงหาคม ๒๕๖๕ ตั้งแต่เวลา ๐๘.๐๐ - ๑๗.๐๐ น. ณ ห้องประชุมสภาเทศบาลตำบลอ่างศิลา นั้น ผมจึงขอเรียนชี้แจงให้ท่านประธานสภาเทศบาลท่านสมาชิกสภาฯ และคณะผู้บริหาร ได้ทราบว่า ในช่วงระหว่างวันที่ ๑๒ สิงหาคม ๒๕๖๕ ถึงวันที่ ๑๔ สิงหาคม ๒๕๖๕ ได้ปรากฏว่าไม่มีผู้บริหารท้องถิ่นหรือสมาชิกสภาท้องถิ่นผู้ใดประสงค์ยื่นคำเสนอแปรญัตติงบประมาณรายจ่าย ประจำปีงบประมาณ พ.ศ. ๒๕๖๖ แต่อย่างไร คณะกรรมการแปรญัตติ จึงได้ประชุมร่วมกันและพิจารณาตรวจสอบเห็นว่าร่างเทศบัญญัติที่ผู้บริหารเสนอมามีความเหมาะสม ถูกต้องตามระเบียบและกฎหมายที่กำหนดไว้ทุกประการ และไม่ขอแก้ไขหรือเปลี่ยนแปลงในรายละเอียดข้อใดๆ และมีมติเป็นเอกฉันท์ให้คงไว้ซึ่งร่างเดิมตามที่ผู้บริหารได้เสนอมา ครับ

นายสมบัติ แสนทวีสุข  
ประธานสภาเทศบาล

ตามที่ประธานคณะกรรมการแปรญัตติชี้แจงมานั้น ท่านสมาชิกสภาฯได้ทราบมาบ้างแล้วตามรายงานการประชุมคณะกรรมการแปรญัตติที่ได้ส่งให้ท่านสมาชิกสภาฯ และคณะผู้บริหารทุกท่านก่อนหน้าแล้ว มีท่านใดจะเสนอหรือแสดงความคิดเห็นในประเด็นอื่นๆ เพิ่มเติมอีกหรือไม่(ไม่มี) เมื่อไม่มีผมขอประชุมในระเบียบวาระต่อไป

ที่ประชุม

รับทราบ

ระเบียบวาระที่ ๕

เรื่องที่เสนอใหม่

๕.๑ เรื่องพิจารณาร่างเทศบัญญัติงบประมาณรายจ่าย ประจำปีงบประมาณ พ.ศ.๒๕๖๖ (ในวาระที่ ๒ ชั้นแปรญัตติ)

นายสมบัติ แสนทวีสุข  
ประธานสภาฯ

ท่านสมาชิกสภาเทศบาล ในระเบียบวาระที่ ๕.๑ เรื่องพิจารณาร่างเทศบัญญัติงบประมาณรายจ่าย ประจำปีงบประมาณ พ.ศ.๒๕๖๖ (ในวาระที่ ๒ ชั้นแปรญัตติ) ขอเชิญเลขานุการสภาฯ ได้ชี้แจงระเบียบกฎหมายให้ทุกท่านได้ทราบ ครับ

นายชาติ นามบุตร  
เลขานุการสภาเทศบาล

ระเบียบกระทรวงมหาดไทยว่าด้วยข้อบังคับการประชุมสภาท้องถิ่น พ.ศ. ๒๕๔๗ แก้ไขเพิ่มเติม (ฉบับที่ ๒) พ.ศ. ๒๕๕๔

(นายสมบัติ แสนทวีสุข)  
ประธานสภาเทศบาลตำบลอ่างศิลา

ข้อ ๕๑ ในการพิจารณาร่างข้อบัญญัติวาระที่สอง ให้ปรึกษาเรียงตามลำดับข้อเฉพาะที่มีการแปรญัตติหรือที่คณะกรรมการแปรญัตติแก้ไขเท่านั้น เว้นแต่ที่ประชุมสภาท้องถิ่นจะได้ลงมติเป็นอย่างอื่น

ถ้าที่ประชุมสภาท้องถิ่นลงมติเห็นด้วยกับคำแปรญัตติ หรือเห็นด้วยการแก้ไขในข้อใดแล้วไม่ให้เสนอขอแปรญัตติหรือเสนอญัตติขอเปลี่ยนแปลงมตินั้นอีก

ถ้าข้อความในข้อใดที่ได้มีมติไปแล้วขัดแย้งกันหรือบกพร่องในสาระสำคัญ ที่ประชุมสภาท้องถิ่นจะลงมติให้ส่งปัญหานั้นไปให้คณะกรรมการแปรญัตติพิจารณาใหม่เฉพาะที่ขัดแย้งหรือบกพร่องก็ได้ โดยไม่ให้มีการแปรญัตติในเรื่องใหม่ขึ้นอีก ในกรณีที่ไม่มีมติส่งปัญหาไปให้คณะกรรมการแปรญัตติพิจารณาใหม่ดังกล่าวแล้ว การพิจารณาเฉพาะข้อนั้นๆ เป็นอันระงับไว้ก่อน แต่ถ้าไม่เป็นการขัดข้องที่จะพิจารณาข้ออื่นๆ ต่อไป สภาท้องถิ่นอาจลงมติให้พิจารณาจนจบร่างข้อบัญญัติก็ได้

ถ้าข้อขัดแย้งหรือข้อบกพร่องตามวรรคสาม เกิดขึ้นในกรพิจารณาคราวเดียว ที่ประชุมสภาท้องถิ่นจะลงมติให้ดำเนินการตามวรรคสองก็ได้

เมื่อคณะกรรมการแปรญัตติได้ยื่นรายงานการพิจารณาข้อที่ไต่รับไว้ นั้นตามวรรคสามแล้วให้ประธานสภาท้องถิ่น ส่งรายงานนั้นให้แก่สมาชิกสภาท้องถิ่นไม่น้อยกว่ายี่สิบสี่ชั่วโมงก่อนวันนัดประชุม เว้นแต่กรณีต้องพิจารณาเป็นการด่วน

ในการประชุมต่อวาระที่สอง ให้ที่ประชุมสภาท้องถิ่นลงมติเฉพาะข้อที่ไต่รับไว้เท่านั้น

รับทราบ

ตามที่เลขานุการสภา ได้ชี้แจงข้อระเบียบกฎหมายต่างๆ ให้ท่านได้ทราบแล้ว ประกอบกับผลการประชุมคณะกรรมการแปรญัตติร่างเทศบัญญัติงบประมาณรายจ่าย ประจำปีงบประมาณ พ.ศ. ๒๕๖๖ ซึ่งที่ประชุมคณะกรรมการแปรญัตติ มีมติให้คงไว้ซึ่งร่างเดิมที่ผู้บริหารได้เสนอมา ตามรายงานผลการประชุมคณะกรรมการแปรญัตติร่างเทศบัญญัติงบประมาณรายจ่ายประจำปีงบประมาณ พ.ศ.๒๕๖๖ ซึ่งปรากฏว่าไม่มีท่านใดยื่นเสนอคำแปรญัตติหรือซักถามใดๆ เพิ่มเติมและคณะกรรมการแปรญัตติได้พิจารณาแล้ว เห็นว่างบประมาณรายจ่ายที่ผู้บริหารตั้งจ่ายไว้แต่ละรายการมีความเหมาะสมแล้ว จึงไม่ได้มีการแปรญัตติเพื่อขอลดรายจ่ายรายการใด และให้คงไว้ซึ่งร่างเดิม

ดังนั้น ผมจึงขอมติที่ประชุมในวาระที่ ๒ ต่อที่ประชุมว่าเห็นควรให้ผ่านวาระที่ ๒ ตามมติคณะกรรมการแปรญัตติ ซึ่งมีมติให้คงไว้ซึ่งร่างเดิมตามที่ผู้บริหารได้เสนอหรือไม่ หากเห็นควรโปรดยกมือ ครับ

ที่ประชุม

นายสมบัติ แสนทวีสุข  
ประธานสภาเทศบาล



มติที่ประชุม

นายสมบัติ แสนทวีสุข  
ประธานสภาฯ

เริ่มประชุม

นายสมบัติ แสนทวีสุข  
ประธานสภาฯ

นายชาติ นามบุตร  
เลขาธิการสภาเทศบาล

นายชาติ นามบุตร

(นายชาติ นามบุตร)

ปลัดเทศบาลตำบลอ่างศิลา

นายสมบัติ แสนทวีสุข  
ประธานสภาเทศบาล

นายสมบัติ แสนทวีสุข

มติที่ประชุม  
(นายสมบัติ แสนทวีสุข)

ประธานสภาเทศบาลตำบลอ่างศิลา  
ประธานสภาฯ

ผู้มาประชุม ๑๒ คน เห็นชอบ ๑๑ เสียง ไม่เห็นชอบ - เสียง งดออกเสียง ๑ เสียง

สั่งพักการประชุม ๑๐ นาที นัดประชุมต่อเวลา ๑๐.๒๐ น.

เวลา ๑๐.๒๐ น.

๕.๒ เรื่องพิจารณาร่างเทศบัญญัติงบประมาณรายจ่าย ประจำปีงบประมาณ พ.ศ.๒๕๖๖ (ในวาระที่ ๓ ชั้นลงมติ)

ท่านสมาชิกสภาเทศบาล ในระเบียบวาระที่ ๕.๒ เรื่องพิจารณาร่างเทศบัญญัติ งบประมาณรายจ่าย ประจำปีงบประมาณ พ.ศ.๒๕๖๖ (ในวาระที่ ๓ ชั้นลงมติ) ขอเชิญเลขานุการสภาฯ ได้ชี้แจงระเบียบ ครับ

เรื่องพิจารณาร่างเทศบัญญัติงบประมาณรายจ่าย ประจำปีงบประมาณ พ.ศ. ๒๕๖๖ ตามที่ในคราวประชุมสภาฯ สมัยสามัญ สมัยที่ ๓ ครั้งที่ ๑ ประจำปี ๒๕๖๕ วันพฤหัสบดีที่ ๑๑ สิงหาคม ๒๕๖๕ ณ ห้องประชุมสภาเทศบาลตำบลอ่างศิลา สภาเทศบาลตำบลอ่างศิลา ได้มีมติรับหลักการในวาระแรก และผ่านวาระ๒ ขึ้นแปรญัตติไปแล้วนั้น บัดนี้ถึงวาระที่ ๓ ชั้นลงมติ ตามระเบียบกระทรวงมหาดไทยว่าด้วยข้อบังคับการประชุมสภาท้องถิ่น พ.ศ. ๒๕๔๗ แก้ไขเพิ่มเติมถึง (ฉบับที่๒) พ.ศ.๒๕๕๔ ข้อ ๕๒ การพิจารณาร่างข้อบัญญัติในวาระที่สาม ไม่มีการอภิปราย เว้นแต่ที่ประชุมสภาท้องถิ่นจะได้ลงมติให้มีการอภิปราย ถ้ามีเหตุสมควร

ในการพิจารณาวาระนี้ ให้ที่ประชุมสภาท้องถิ่นลงมติว่าจะให้ตราเป็นข้อบัญญัติหรือไม่

ตามที่เลขานุการสภาฯ ได้ชี้แจงให้ทุกท่านได้ทราบแล้ว ผมจึงขอให้ท่านสมาชิกสภาเทศบาลทุกท่านได้พิจารณา ถ้าท่านใดเห็นชอบร่างเทศบัญญัติงบประมาณรายจ่าย ประจำปีงบประมาณ พ.ศ. ๒๕๖๖ เพื่อให้ตราเป็นเทศบัญญัติ งบประมาณรายจ่าย ให้มีผลบังคับใช้ในปีงบประมาณ พ.ศ.๒๕๖๖ โปรดยกมือลงมติ ครับ

มาประชุม ๑๒ คน เห็นชอบ ๑๑ เสียง ไม่เห็นชอบ - เสียง งดออกเสียง ๑ เสียง

ท่านสมาชิกสภาเทศบาล เมื่อที่ประชุมสภาเทศบาลตำบลอ่างศิลา มีมติเห็นชอบให้ตราร่างเทศบัญญัติงบประมาณรายจ่าย ประจำปีงบประมาณ พ.ศ. ๒๕๖๖ แล้ว ทั้งนี้จะได้นำเสนอร่างเทศบัญญัติดังกล่าวต่อผู้ว่าราชการจังหวัด หรือผู้ที่ได้รับมอบหมายเพื่อพิจารณาและเห็นชอบต่อไป



นายสมบัติ แสนทวีสุข  
ประธานสภา

นายแหลมทอง นามวา  
ผู้อำนวยการกองช่าง

นายสมบัติ แสนทวีสุข

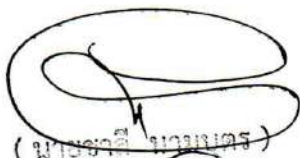

( นายสมบัติ แสนทวีสุข )

ปลัดเทศบาลตำบลอ่างศิลา

นายสมบัติ แสนทวีสุข



(นายสมบัติ แสนทวีสุข)  
ประธานสภาเทศบาลตำบลอ่างศิลา

### ๕.๓ ขออนุมัติแก้ไขเปลี่ยนแปลงคำชี้แจงงบประมาณรายจ่าย ประจำปีงบประมาณ พ.ศ.๒๕๖๕

ท่านสมาชิกสภาเทศบาล ในระเบียบวาระที่ ๕.๓ เรื่องขออนุมัติแก้ไข  
เปลี่ยนแปลงคำชี้แจงงบประมาณรายจ่าย ประจำปีงบประมาณ พ.ศ.๒๕๖๕  
ขอเชิญผู้อำนวยการกองช่าง ได้ชี้แจงรายละเอียดให้ทุกท่านได้ทราบ ครับ

เรียนท่านประธานสภาที่เคารพ ผมนายแหลมทอง นามวา ผู้อำนวยการกองช่าง  
ขอชี้แจงยุติการขออนุมัติเปลี่ยนแปลงคำชี้แจงงบประมาณรายจ่าย ประจำปี  
งบประมาณ พ.ศ.๒๕๖๕

รายการ โครงการก่อสร้างรางระบายน้ำ ค.ส.ล.ถนนรอบบ้าน ( สามแยกซอย  
สระแก - ถนนดอนจิก - โนนเลียง ) หมู่ที่ ๓ โดยมีรายละเอียดดังนี้

#### คำชี้แจงเดิม

โครงการก่อสร้างรางระบายน้ำ ค.ส.ล.ถนนรอบบ้าน ( สามแยกซอยสระแก -  
ถนนดอนจิก - โนนเลียง ) หมู่ที่ ๓ บ้านอ่างหินใต้ ตำบลอ่างศิลา อำเภอพิบูล  
มังสาหาร จังหวัดอุบลราชธานี ตั้งไว้ ๓๘๗,๐๐๐ บาท

ปริมาณงาน ขนาดกว้าง ๐.๕๐ เมตร ลึก ๐.๔๐ - ๐.๖๐ เมตร ผังข้างหนา  
๐.๑๒ เมตร ระยะทางยาว ๑๒๙ เมตร และฝาทะแกรงบ่อพัก ขนาด  
กว้าง ๐.๖๐x๑.๐๐ เมตร รวมระยะทาง ๑๓๓ เมตร พร้อมบ่อพัก จำนวน ๑๓  
บ่อ พร้อมป้ายโครงการ จำนวน ๑ ป้าย ( ตามปริมาณงาน ปร.๔ , ปร.๕ , ปร.๖  
และตามแบบแปลนที่เทศบาลตำบลอ่างศิลากำหนด ) (ตามเทศบัญญัติ  
งบประมาณรายจ่าย ประจำปีงบประมาณ พ.ศ.๒๕๖๕ หน้า ๑๖๓ และตาม  
แผนพัฒนาท้องถิ่น (พ.ศ.๒๕๖๑-๒๕๖๕) เพิ่มเติมเปลี่ยนแปลง ฉบับที่ ๔ พ.ศ.  
๒๕๖๔ หน้า ๓ ลำดับที่ ๑)

#### คำชี้แจงใหม่

โครงการก่อสร้างรางระบายน้ำ ค.ส.ล.ถนนรอบบ้าน ( สามแยกซอยสระแก -  
ถนนดอนจิก - โนนเลียง ) หมู่ที่ ๓ บ้านอ่างหินใต้ ตำบลอ่างศิลา อำเภอพิบูล  
มังสาหาร จังหวัดอุบลราชธานี ตั้งไว้ ๓๘๗,๐๐๐ บาท

ปริมาณงาน ขนาดกว้าง ๐.๕๐ เมตร ลึก ๐.๔๐ - ๐.๖๐ เมตร ผังข้างหนา  
๐.๑๒ เมตร ระยะทางยาว ๑๒๙ เมตร และวางท่อระบายน้ำ ค.ส.ล. ขนาดเส้น  
ผ่านศูนย์กลาง ๐.๔๐x๑.๐๐ เมตร จำนวน ๔ ท่อน พร้อมบ่อพัก จำนวน ๑๒  
บ่อ และฝาทะแกรงบ่อพัก ขนาดกว้าง ๐.๖๐x๑.๐๐ เมตร รวมระยะทาง  
๑๓๓ เมตร พร้อมป้ายโครงการ จำนวน ๑ ป้าย (ตามปริมาณงาน ปร.๔ , ปร.๕  
, ปร.๖ และตามแบบแปลนที่เทศบาลตำบลอ่างศิลากำหนด ) (ตามเทศบัญญัติ  
งบประมาณรายจ่าย ประจำปีงบประมาณ พ.ศ.๒๕๖๕ หน้า ๑๖๓ และ  
ตามแผนพัฒนาท้องถิ่น (พ.ศ.๒๕๖๑-๒๕๖๕) เพิ่มเติมเปลี่ยนแปลง ฉบับที่ ๔  
พ.ศ.๒๕๖๔ หน้า ๓ ลำดับที่ ๑)

จึงขอเรียนต่อที่ประชุมสภาเทศบาลตำบลอ่างศิลาเพื่อพิจารณาอนุมัติ

นายสมบัติ แสนทวีสุข  
ประธานสภาเทศบาล

มีท่านใดจะสอบถามหรือเพิ่มเติมอย่างอื่นหรือไม่ ครับ  
ถ้าไม่มีท่านใดเพิ่มเติม ผมขอมติที่ประชุมสมาชิกสภาเทศบาลท่านใดเห็นคว  
อนุมัติเปลี่ยนแปลงค่าชี้แจงงบประมาณรายจ่าย ประจำปีงบประมาณ  
พ.ศ.๒๕๖๕ รายละเอียดตามที่ผู้อำนวยการกองช่างเสนอหรือไม่ ถ้าเห็นชอบ  
โปรดยกมือ ครับ

มติที่ประชุม

ผู้มาประชุม ๑๒ คน เห็นชอบ ๑๑ เสียง ไม่เห็นชอบ - เสียง ออกเสียง ๑ เสียง

๕.๔ ขออนุมัติกันเงินงบประมาณรายจ่าย ประจำปีงบประมาณ พ.ศ.๒๕๖๕  
(กรณียังไม่ก่อหนี้ผูกพัน)

นายสมบัติ แสนทวีสุข  
ประธานสภา

ท่านสมาชิกสภาเทศบาล ในระเบียบวาระที่ ๕.๔ เรื่องขออนุมัติกันเงิน  
งบประมาณรายจ่าย ประจำปีงบประมาณ พ.ศ.๒๕๖๕ (กรณียังไม่ก่อหนี้ผูกพัน)  
ขอเชิญเลขานุการสภาฯ ได้ชี้แจงรายละเอียดให้ทุกท่านได้ทราบ ครับ

นายชาติ นามบุตร  
เลขานุการสภาฯ

เรียนท่านประธานสภาที่เคารพ ขอชี้แจงญัตติการขออนุมัติกันเงินงบประมา  
รายจ่าย ประจำปีงบประมาณ พ.ศ.๒๕๖๕ (กรณียังไม่ก่อหนี้ผูกพัน )  
จำนวน ๔ โครงการ โดยมีหลักการและเหตุผลดังนี้

**หลักการ**

ขออนุมัติจากสภาเทศบาลตำบลอ่างศิลา เพื่อกันเงินงบประมาณรายจ่าย  
ประจำปีงบประมาณ พ.ศ.๒๕๖๕ ( กรณียังไม่ก่อหนี้ผูกพัน ) โดยมี  
รายละเอียด ดังนี้

๑. โครงการวางท่อระบายน้ำคอนกรีตเสริมเหล็ก ถนนร่วมใจ หมู่ที่ ๒  
บ้านอ่างหินเหนือ ตำบลอ่างศิลา อำเภอพิบูลมังสาหาร จังหวัดอุบลราชธานี  
แผนงาน อุตสาหกรรมและการโยธา  
งาน งานก่อสร้าง

งบ ลงทุน

หมวด ค่าที่ดินและสิ่งก่อสร้าง

ค่าก่อสร้างสิ่งสาธารณูปการ

รายการ วางท่อระบายน้ำคอนกรีตเสริมเหล็ก

จำนวน ๓๘๐,๐๐๐ บาท ( - สามแสนแปดหมื่นบาทถ้วน - )

เพื่อไว้จ่ายเป็นค่า โครงการวางท่อระบายน้ำคอนกรีตเสริมเหล็ก ถนน  
ร่วมใจ ปริมาณงาน วางท่อระบายน้ำคอนกรีตเสริมเหล็ก ขนาดเส้นผ่าน  
ศูนย์กลาง ๐.๔๐x๑.๐๐ เมตร จำนวน ๑๗๔ ท่อน พร้อมบ่อพักคอนกรีตเสริม  
เหล็ก จำนวน ๑๙ บ่อ และฝาทะแกรงบ่อพัก พร้อมท่อคอนกรีตที่ปลงท่อ  
ขนาดกว้าง ๐.๗๕ เมตร รวมระยะทางยาว ๑๙๓ เมตร พร้อมป้ายโครงการ  
จำนวน ๑ ป้าย ( ตามปริมาณงาน ปร.๔ , ปร.๕ , ปร.๖ ตามแบบแปลน  
เทศบาลตำบลอ่างศิลากำหนด )

สำเนาถูกต้อง

(นายสมบัติ แสนทวีสุข)



๒. โครงการก่อสร้างรางระบายน้ำคอนกรีตเสริมเหล็ก ถนนรอบบ้าน  
( สามแยกซอยสระแก - ถนนดอนจิก-โนนเลียง ) หมู่ที่ ๓ บ้านอ่างหินใต้  
ตำบลอ่างศิลา อำเภอพิบูลย์มังสาหาร จังหวัดอุบลราชธานี

แผนงาน อุตสาหกรรมและการโยธา

งาน งานก่อสร้าง

งบ ลงทุน

หมวด ค่าที่ดินและสิ่งก่อสร้าง

ค่าก่อสร้างสิ่งสาธารณูปการ

รายการ ก่อสร้างรางระบายน้ำคอนกรีตเสริมเหล็ก

จำนวน ๓๘๗,๐๐๐ บาท ( - สามแสนแปดหมื่นเจ็ดพันบาทถ้วน - )

เพื่อไว้จ่ายเป็นค่า โครงการก่อสร้างรางระบายน้ำคอนกรีตเสริมเหล็ก

ถนนรอบบ้าน ( สามแยกซอยสระแก - ถนนดอนจิก-โนนเลียง ) ปริมาณงาน  
ขนาดกว้าง ๐.๕๐ เมตร ลึก ๐.๔๐ - ๐.๖๐ เมตร ผนังข้างหนา ๐.๑๒ เมตร  
ระยะทางยาว ๑๒๙ เมตร และฝาเหล็กตระแกรงบ่อพัก ขนาดกว้าง  
๐.๖๐x๑.๐๐ เมตร รวมระยะทาง ๑๓๓ เมตร พร้อมบ่อพัก จำนวน ๑๓ บ่อ  
พร้อมป้ายโครงการจำนวน ๑ ป้าย ( ตามปริมาณงาน ปร.๔ , ปร.๕ , ปร.๖  
และตามแบบแปลนเทศบาลตำบลอ่างศิลากำหนด )

๓. โครงการจ้างเหมาดำเนินการเสริมผิวแอสฟัลติกคอนกรีต เส้นทาง ถนน  
วิวัฒน์ ( สามเหลี่ยมโคกฟ้าผ่า - เขต อบต.อ่างศิลา ) หมู่ที่ ๔ บ้านอ่างหิน  
สามัคคี ตำบลอ่างศิลา อำเภอพิบูลย์มังสาหาร จังหวัดอุบลราชธานี

แผนงาน อุตสาหกรรมและการโยธา

งาน งานก่อสร้าง

งบ ลงทุน

หมวด ค่าที่ดินและสิ่งก่อสร้าง

ค่าก่อสร้างสิ่งสาธารณูปการ

รายการ จ้างเหมาดำเนินการเสริมผิวแอสฟัลติกคอนกรีต

จำนวน ๓๖๙,๐๐๐ บาท ( - สามแสนหกหมื่นเก้าพันบาทถ้วน - )

เพื่อไว้จ่ายเป็นค่า โครงการจ้างเหมาดำเนินการเสริมผิวแอสฟัลติก  
คอนกรีต เส้นทาง ถนนวิวัฒน์ ( สามเหลี่ยมโคกฟ้าผ่า - เขต อบต.อ่างศิลา )  
ปริมาณงาน ถนนกว้าง ๕.๐๐ เมตร ระยะทางยาว ๒๐ เมตร หนา ๐.๐๕ เมตร  
ปริมาณงาน ๑๐๐ ตารางเมตร กว้าง ๔.๐๐ เมตร ระยะทางยาว ๒๑๐ เมตร  
หนา ๐.๐๕ เมตร ปริมาณงาน ๘๔๐ ตารางเมตร รวมระยะทาง ๒๓๐ เมตร  
รวมพื้นที่ดำเนินการ ๙๔๐ ตารางเมตร พร้อมป้ายโครงการ จำนวน ๑ ป้าย  
( ตามแบบมาตรฐานรายการประกอบแบบงานเสริมผิวและซ่อมสร้างผิวแอสฟัล  
ติกคอนกรีตแบบเลขที่ บร - ๑๐๒/๕๖ และแบบแนะนำงานซ่อมสร้างผิวทาง  
แอสฟัลติกคอนกรีต แบบเลขที่ บร - ๓๐๖/๕๖ กรมทางหลวงชนบท สำนัก  
บำรุงทาง )

นายชวลิต นามบุตร

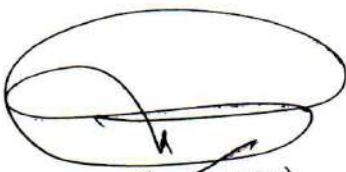

( นายชวลิต นามบุตร )  
ปลัดเทศบาลตำบลอ่างศิลา

นายสนปิติ แสนทวีสุข

นายสนปิติ แสนทวีสุข  
ประธานสภาเทศบาลตำบลอ่างศิลา



๔. โครงการวางท่อระบายน้ำคอนกรีตเสริมเหล็ก ขอยจอมศรี หมู่ที่ ๙  
บ้านศิลารักษ์ ตำบลอ่างศิลา อำเภอพิบูลย์มังสาหาร จังหวัดอุบลราชธานี  
แผนงาน อุตสาหกรรมและการโยธา

งาน งานก่อสร้าง

งบ ลงทุน

หมวด ค่าที่ดินและสิ่งก่อสร้าง

ค่าก่อสร้างสิ่งสาธารณูปการ

รายการ วางท่อระบายน้ำคอนกรีตเสริมเหล็ก

จำนวน ๒๗๖,๐๐๐ บาท ( - สองแสนเจ็ดหมื่นหกพันบาทถ้วน - )

เพื่อไว้จ่ายเป็นค่า โครงการวางท่อระบายน้ำคอนกรีตเสริมเหล็ก

ขอยจอมศรี ปริมาณงาน วางท่อระบายน้ำคอนกรีตเสริมเหล็ก ขนาดเส้นผ่าน

ศูนย์กลาง ๐.๒๐x๑.๐๐ เมตร จำนวน ๔๓ ท่อน พร้อมบ่อพักคอนกรีตเสริม

เหล็ก จำนวน ๕ บ่อ และฝาเหล็กตะแกรงบ่อพัก พร้อมเทคอนกรีตทับหลังท่อ

ขนาดกว้าง ๐.๓๐ เมตร วางท่อระบายน้ำคอนกรีตเสริมเหล็ก ขนาดเส้นผ่าน

ศูนย์กลาง ๐.๔๐x๑.๐๐ เมตร จำนวน ๙๗ ท่อน พร้อมบ่อพักคอนกรีตเสริม

เหล็ก จำนวน ๑๐ บ่อ และฝาเหล็กตะแกรงบ่อพัก พร้อมเทคอนกรีตทับหลังท่อ

ขนาดกว้าง ๐.๗๔ เมตร รวมระยะทางยาว ๑๕๕ เมตร พร้อมป้ายโครงการ

จำนวน ๑ ป้าย ( ตามปริมาณงาน ปร.๔ , ปร.๕ , ปร.๖ ตามแบบแปลน

เทศบาลตำบลอ่างศิลากำหนด )

จำนวนทั้งสิ้น ๔ โครงการ รวมเป็นเงิน ๑,๔๑๒,๐๐๐ บาท(หนึ่งล้านสี่

แสนหนึ่งหมื่นสองพันบาทถ้วน)

เหตุผล

ตามที่เทศบาลตำบลอ่างศิลา ได้ตั้งงบประมาณรายจ่าย ประจำปี  
งบประมาณ พ.ศ.๒๕๖๕ และไม่สามารถดำเนินการจัดซื้อจัดจ้างได้ทันสิ้น  
ปีงบประมาณ ทั้งยังไม่ได้ดำเนินการก่อนนี้ผูกพัน จึงจำเป็นต้องขออนุมัติกัน  
เงิน งบประมาณรายจ่าย ประจำปีงบประมาณ พ.ศ.๒๕๖๕ ( กรณียังไม่ได้ก่อ  
หนี้ผูกพัน ) ซึ่งเทศบาลตำบลอ่างศิลาสามารถดำเนินการได้โดยปฏิบัติตาม  
ระเบียบกระทรวงมหาดไทย ว่าด้วยการรับเงิน การเบิกจ่ายเงิน การฝากเงิน  
การเก็บรักษาเงิน และการตรวจเงินขององค์กรปกครองส่วนท้องถิ่น พ.ศ.  
๒๕๔๗ แก้ไขเพิ่มเติมถึง (ฉบับที่ ๔) พ.ศ. ๒๕๖๑ ข้อ ๕๙ วรรคแรก "ในกรณี  
ที่มีรายจ่ายหมวดค่าครุภัณฑ์ที่ดินและสิ่งก่อสร้าง ยังมีได้ก่อนนี้ผูกพัน แต่มี  
ความจำเป็นต้องใช้จ่ายเงินนั้นต่อไปอีก ให้องค์กรปกครองส่วนท้องถิ่นรายงาน  
ขออนุมัติกันเงินต่อสภาท้องถิ่นได้อีกไม่เกินระยะเวลาหนึ่งปี"

จึงขอเรียนต่อที่ประชุมสภาเทศบาลตำบลอ่างศิลาเพื่อพิจารณาอนุมัติ

อำนาจหน้าที่

( นายชาติ นามบุญ )

ปลัดเทศบาลตำบลอ่างศิลา

อำนาจหน้าที่

( นายสมบัติ แสนทวีสุข )

ประธานสภาเทศบาลตำบลอ่างศิลา

นายสมบัติ แสนทวีสุข  
ประธานสภาเทศบาลฯ

มีท่านใดจะสอบถามหรือเพิ่มเติมอย่างอื่นหรือไม่ ครับ  
ถ้าไม่มีท่านเพิ่มเติมผมขอมติที่ประชุมสมาชิกสภาฯ ท่านใดเห็นควรอนุมัติกันเงิน  
งบประมาณจ่าย ประจำปีงบประมาณ พ.ศ.๒๕๖๕ (กรณียังไม่ก่อนนี้ผูกพัน)  
หรือไม่ ถ้าเห็นชอบโปรดยกมือ ครับ

มติที่ประชุม

ผู้มาประชุม ๑๒ คน เห็นชอบ ๑๑ เสียง ไม่เห็นชอบ - เสียง งดออกเสียง ๑ เสียง

นายสมบัติ แสนทวีสุข  
ประธานสภาฯ

สั่งพักการประชุมเพื่อรับประทานอาหารเที่ยง ๑ ชั่วโมง นัดประชุมต่อเวลา  
๑๓.๓๐ น.

เริ่มประชุม

เวลา ๑๓.๓๐ น.

ระเบียบวาระที่ ๖

เรื่องอื่นๆ(ถ้ามี)

นายสมบัติ แสนทวีสุข  
ประธานสภาเทศบาล

ในระเบียบวาระอื่น ๆ มีสมาชิกสภาหรือผู้เข้าร่วมประชุมท่านใดมีข้ออภิปราย  
ในเรื่องอื่นๆ หรือไม่ขอเรียนเชิญครับ

นายพิชา ชาลี  
สมาชิกสภาเทศบาล เขต ๒

เรียนท่านประธานสภาฯที่เคารพ ผมนายพิชา ชาลี สมาชิกสภาเทศบาลเขต ๒  
กระผมมีเรื่องขอสอบถามอยู่ ๒ เรื่อง

เรื่องที่ ๑ ขอสอบถามในการที่จะปรับปรุงอาคารโรงฆ่าสัตว์เดิมที่ไม่ได้  
ใช้งานแล้ว เพื่อทำเป็นศาลาประชาคม หมู่ที่ ๓ บ้านอ่างหินใต้ เนื่องจากสภาพ  
อาคารยังมีสภาพดีอยู่ สามารถทำได้หรือไม่ตามข้อระเบียบกฎหมาย (นายชาลี นามบุตร)

เรื่องที่ ๒ ขอให้แก้ไขระบบเสียงตามสายของเทศบาลตำบลอ่างศิลา  
ในหมู่ที่ ๓ ชุมชนโนนศรีสุข เนื่องจากไม่ได้ยินมานาน ชาวบ้านก็อยากรับฟัง  
ข้อมูลข่าวสารจากทางเทศบาลตำบลอ่างศิลา จึงขอให้แก้ไขด้วย ครับ

นายสมบัติ แสนทวีสุข  
ประธานสภาเทศบาล

เชิญท่านเลขานุการสภาเทศบาลฯ ชี้แจง ตามที่ท่าน พิศา ชาลี ได้สอบถาม ครับ

นายชาลี นามบุตร  
เลขานุการสภาฯ

เรียนท่านประธานสภาฯที่เคารพ ในกรณีที่จะปรับปรุงโรงฆ่าสัตว์เดิม  
เพื่อใช้เป็นศาลาประชาคม หมู่ที่ ๓ นั้น เนื่องจากพื้นที่ดังกล่าวท่านนายกเทศมนตรี  
กำลังประสานในการของบประมาณก่อสร้างระบบประปาขนาดใหญ่  
โดยเทศบาลตำบลอ่างศิลา ได้ทำเรื่องอนุญาตให้สำนักงานทรัพยากร  
น้ำบาดาล เขต ๑๑ อุบลราชธานี เข้ามาดำเนินการก่อสร้างในพื้นที่  
โรงฆ่าสัตว์เดิมได้ โดยใช้งบประมาณของสำนักงานทรัพยากรน้ำบาดาล เขต ๑๑  
อุบลราชธานี หากได้รับการอนุมัติก็จะใช้พื้นที่ตรงนั้นในการจัดทำ แต่ยังไม่ได้รับอนุมัติ  
จากสำนักงานทรัพยากรน้ำบาดาล เขต ๑๑ อุบลราชธานี ทางคณะผู้บริหารก็จะขอรับการ  
สนับสนุนเงินอุดหนุนเฉพาะกิจ จากกรมส่งเสริมการปกครองท้องถิ่น เพื่อจัดทำโครงการ  
ดังกล่าวต่อไป

และศาลาประชาคม หมู่ที่ ๓ ก็มีอยู่แล้วที่บริเวณตลาดคลองถม ซึ่งชุมชนหมู่ ๓  
ก็ได้จัดทำเป็นที่ตั้งของกองทุนหมู่บ้านด้วย



ส่วนการซ่อมแซมระบบเสียงตามสายนั้น เนื่องจากช่วงนี้เป็นช่วงหน้าฝนก็อาจจะซ่อมแซมได้ยาก และกองช่างได้จัดซื้อกันฮอร์นมาแล้ว จำนวน ๖ ตัว ก็จะให้ทางกองช่างนำไปแก้ไขให้ ครับ

นายสมบัติ แสนทวีสุข  
ประธานสภาเทศบาล

นายชาติ นามบุตร  
เลขานุการสภาฯ

มีท่านใดจะอภิปรายในเรื่องอื่นๆอีกหรือไม่ เชิญครับ

เรียนท่านประธานสภาที่เคารพ ขอแจ้งให้ที่ประชุมทราบในกิจกรรมวันที่ ๒๔ สิงหาคมนี้ เทศบาลตำบลอ่างศิลาได้กำหนดจัดกิจกรรมอยู่ ๒ กิจกรรม คือ กิจกรรมจิตอาสาพัฒนา ประจำเดือน สิงหาคม ๒๕๖๕ ซึ่งได้กำหนดสถานที่ในการทำความสะอาด คือ บริเวณซอยอยู่เย็น และกิจกรรมทำบุญตักบาตรเพื่อแบ่งปันน้ำใจ เพื่อส่งเสริมการทำนุบำรุงศิลปวัฒนธรรม ขนบธรรมเนียมประเพณี เสริมสร้างคุณธรรมและจริยธรรม ซึ่งในการจัดกิจกรรมครั้งนี้มีวัตถุประสงค์ในการแบ่งปันข้าวสารอาหารแห้งแก่ผู้ยากไร้ของ คนในชุมชนเขตเทศบาลตำบลอ่างศิลา ซึ่งกิจกรรมจะเริ่มตั้งแต่เวลา ๐๗.๐๐ น. ณ วัดศรีนวล ก็จะปิดตลาดสดเทศบาลตำบลอ่างศิลาในช่วงเช้า เพื่อให้ประชาชนได้ร่วมกันตักบาตรบริเวณถนน และขอหารือท่านสมาชิกสภา ขอให้ท่านได้เสนอรายชื่อผู้ยากไร้ในชุมชน เพื่อที่จะส่งมอบสิ่งของให้ต่อไป ครับ

ที่ประชุม

หารือร่วมกันแล้วเห็นชอบเสนอรายชื่อผู้ยากไร้ ดังนี้

หมู่ที่ ๒

๑. นายเคน เต็มดี
๒. นายสังทอง เค้าทอง
๓. นางตุ้ ยอดคำ
๔. นายสมาน หงษ์ทอง
๕. นายสังกา ทองกลม
๖. นางไกรสร บุญเหลา
๗. นางอำพัน นัยกิจ

หมู่ที่ ๓

๑. นางกอมมี ดันสิน
๒. นายชนะ ขาวตระการ
๓. นายสวัสดิ์ มากมูล
๔. นายทอง พันทอง
๕. นายบัว วงศ์ด้วง

หมู่ที่ ๔

๑. นางอไพวัน กอบแก้ว
๒. นายบุญมี พิมพ์หล่อ
๓. นายปริญญา ทองคำชั้น
๔. นางมยุรี ทองพา

นายชาติ นามบุตร

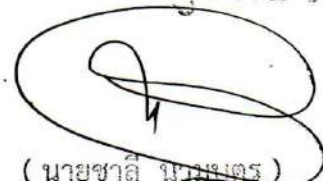

(นายชาติ นามบุตร)  
ปลัดเทศบาลตำบลอ่างศิลา

นายสมบัติ แสนทวีสุข



(นายสมบัติ แสนทวีสุข)  
ประธานสภาเทศบาลตำบลอ่างศิลา



**หมู่ที่ ๕**

๑. นางปัด ฉัตรสุวรรณ

**หมู่ที่ ๙**

- ๑. นายสำรวย เพลอกระโทก
- ๒. นางสมจิตร ทวีธง
- ๓. นางอนงค์ แสนหอม
- ๔. นางไข่ กองแก้ว
- ๕. นางจง เขียวสะอาด

นายสมบัติ แสนทวีสุข  
ประธานสภาเทศบาล

นางลลดาภัทร บุญรักษา  
นายกเทศมนตรี

*นางวิไลวรรณ*

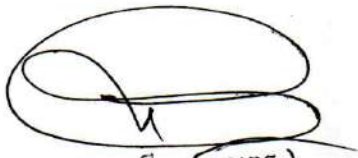

(นายชาติ นามบุตร)  
ปลัดเทศบาลตำบลอ่างศิลา

*นางวิไลวรรณ*

ที่ประชุม

นายสมบัติ แสนทวีสุข

ประธานสภาเทศบาล

นางวิไลวรรณ นายกเทศมนตรี  
สภาเทศบาลเขต ๑

มีท่านใดจะอภิปรายในเรื่องอื่นๆอีกหรือไม่ เชิญครับ

เรียนท่านประธานสภาที่เคารพ ท่านสมาชิกสภาและผู้เข้าร่วมประชุมทุกท่าน ขอชี้แจงเพิ่มเติมในการจัดโครงการกิจกรรมทำบุญตักบาตรเพื่อแบ่งปันน้ำใจนั้น จริงๆแล้วโครงการดังกล่าวจะเป็นกิจกรรมที่จะจัดขึ้นในการเฉลิมพระเกียรติ สมเด็จพระนางเจ้าสิริกิติ์ พระบรมราชินีนาถ พระบรมราชชนนีพันปีหลวง เนื่องในโอกาสมหามงคลเฉลิมพระชนมพรรษา ๙๐ พรรษา ๑๒ สิงหาคม ๒๕๖๕ แต่เนื่องจากช่วงเวลาดังกล่าวติดภารกิจจึงไม่สามารถจัดกิจกรรมได้ทัน จึงได้หารือกับทางคณะผู้บริหาร ท่านปลัดเทศบาล และกองการศึกษา จึงได้ กำหนดจัดกิจกรรมนี้ขึ้น และนำเรื่องนี้เรียนต่อที่ประชุมสภาได้รับทราบ เพื่อให้ท่านสมาชิกสภาแต่ละท่านได้เสนอรายชื่อผู้ยากไร้ ในเขตชุมชนของตนเอง และหลังจากนี้ดิฉันก็จะไปหารือกับท่านเจ้าอาวาสวัดศรีนวลและ วัดศรีวิสุทธิธรรม เพื่อหาวิธีดำเนินการให้ถูกต้อง และได้ประโยชน์ร่วมกันทั้งผู้ ยากไร้ และผู้มีจิตศรัทธา ซึ่งท่านที่ปรึกษานายกเทศมนตรีก็ได้ไปหารือกับท่าน เจ้าอาวาสเบื้องต้นแล้ว ในส่วนการประชาสัมพันธ์ทางกองการศึกษาก็ได้แจ้ง ขอความอนุเคราะห์ไปยังผู้ใหญ่บ้านทุกหมู่ให้ช่วยประชาสัมพันธ์เชิญชวนแล้ว และขอฝากงานประชาสัมพันธ์ได้ประชาสัมพันธ์ทางเสียงตามสายด้วย จึงขอนำ เรียนให้ที่ประชุมได้รับทราบ

รับทราบ

มีท่านใดจะอภิปรายในเรื่องอื่นๆอีกหรือไม่ เชิญครับ

เรียนท่านประธานสภาที่เคารพ ดิฉันนางวิไลวรรณ นามวาทสภาเทศบาล เขต ๑ ขอสอบถามท่านเลขานุการสภาเทศบาลฯ ในการจัดกิจกรรมทำบุญ ตักบาตรเพื่อแบ่งปันน้ำใจ ว่าจะมีการปิดตลาดสดเทศบาลนั้น จะปิดตลาด ทั้งหมดหรือไม่ เพราะถ้าปิดตลาดทั้งหมดนั้นจะส่งผลกระทบต่อแม่ค้ามาก จึง ขอเสนอว่าเห็นควรขยับแม่ค้าบริเวณถนนที่จะมีการทำบุญตักบาตร ให้ขยับเข้า มาบริเวณด้านในตลาดจะได้หรือไม่ เพราะน่าจะใช้เวลาไม่นาน ก็จะไป ประชาสัมพันธ์ทำความเข้าใจกับแม่ค้า และจัดระเบียบให้เรียบร้อย เพราะ แม่ค้าก็น่าจะอยากร่วมทำบุญด้วยเช่นกัน

นายสมบัติ แสนทวีสุข  
ประธานสภาเทศบาล

นายชาติ นามบุตร  
เลขานุการสภา  
ที่ประชุม

นายสมบัติ แสนทวีสุข  
ประธานสภา ฯ  
เริ่มประชุม

นายสมบัติ แสนทวีสุข  
ประธานสภาเทศบาล

จำเอกสมชาย ทองทรัพย์  
หัวหน้าสำนักปลัดเทศบาล

ที่ประชุม

นายสมบัติ แสนทวีสุข  
ประธานสภาเทศบาล

นางลลดาภัทร บุญรักษา  
นายกเทศมนตรี

นายสมบัติ แสนทวีสุข  
ประธานสภาเทศบาล

นายชาติ นามบุตร  
เลขานุการสภา

นายสมบัติ แสนทวีสุข  
ประธานสภาเทศบาล

เชิญท่านเลขานุการสภาเทศบาลฯ ได้ชี้แจง ครับ

เรียนท่านประธานสภาที่เคารพ ตามที่ท่านวิไลวรรณ นามวา เสนอนั้น  
ก็สามารถทำได้ ก็ให้ท่านพิจารณาดำเนินการตามเสนอได้ ครับ  
รับทราบ

สั่งพักการประชุม ๑๐ นาที นัดประชุมต่อเวลา ๑๔.๕๐ น.

เวลา ๑๔.๕๐ น.

มีท่านใดจะอภิปรายในเรื่องอื่นๆอีกหรือไม่ เชิญครับ

เรียนท่านประธานสภาที่เคารพ ผมจำเอกสมชาย ทองทรัพย์  
หัวหน้าสำนักปลัดเทศบาล ขออนุญาตที่ประชุม เนื่องจากกระผมจะได้ย้ายไป  
ดำรงตำแหน่งใหม่ ณ เทศบาลตำบลนาจะหลวย อำเภอนาจะหลวย จังหวัด  
อุบลราชธานี ในตำแหน่งรองปลัดเทศบาล และจะได้ไปรายงานตัวที่จังหวัด  
อุบลฯ ในวันที่ ๓ ตุลาคมนี้ กระผมจึงขอถือโอกาสนี้แจ้งและขอเรียนเชิญทุก  
ท่านร่วมเดินทางไปส่งกระผมที่เทศบาลตำบลนาจะหลวย ในวันที่ ๔ ตุลาคมนี้  
จึงขออนุญาตเรียนเชิญ ครับ

รับทราบ

มีท่านใดจะอภิปรายในเรื่องอื่นๆอีกหรือไม่ เชิญครับ

เรียนท่านประธานสภาที่เคารพ ตามที่ดิฉันได้ลงพื้นที่พบปะประชาชน จึงได้พบ  
ปัญหาข้อขัดแย้งเกี่ยวกับที่ดินระหว่างแม่ลำและแม่มีจลา ซึ่งแม่มีจลาได้เทปูน  
บนถนน ซึ่งดูตามโฉนดที่ดินดังกล่าวแล้วเป็นถนนสาธารณะ จึงเป็นข้อขัดแย้ง  
กันอยู่ ผู้เดือดร้อนก็คือแม่ลำ กรณีดังกล่าวเทศบาลจะแก้ไขปัญหาอย่างไร

เชิญท่านเลขานุการสภาเทศบาลฯชี้แจง ครับ

เรียนท่านประธานสภาที่เคารพ กรณีดังกล่าวตามที่ท่านนายกเทศมนตรี  
ได้ทำรื้อนั้น หากมีผู้เดือดร้อนก็ให้ทำเรื่องร้องเรียนมายังเทศบาล เพื่อที่นิติกร  
จะได้เข้าไปตรวจสอบหาข้อเท็จจริงเพื่อแก้ไขปัญหาต่อไป ครับ

มีท่านใดจะอภิปรายในเรื่องอื่นๆอีกหรือไม่ เชิญครับ

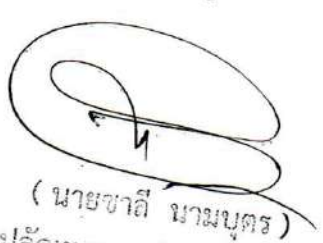
  
(นายชาติ นามบุตร)  
ปลัดเทศบาลตำบลนาจะหลวย

  
(นายชาติ นามบุตร)  
ปลัดเทศบาลตำบลนาจะหลวย



นายโชคชัย ศรีสุข  
สมาชิกสภาเทศบาล เขต ๒

เรียนท่านประธานสภาที่เคารพ กระผมนายโชคชัย ศรีสุข สมาชิกสภาเทศบาล  
เขต ๒ เนื่องจากกระผมได้พบปัญหากรณีที่มีผู้ตัดต้นยูคาแล้วไม่ทำความ  
สะอาดเก็บกวาดให้เรียบร้อย ยังมีเศษกิ่งไม้ ใบไม้ต่างๆบริเวณไหล่ทาง  
ในเขตชุมชนเรา จึงอยากให้เจ้าหน้าที่ผู้ที่มีส่วนเกี่ยวข้องในการควบคุมดูแล  
ดำเนินการแก้ไขในเรื่องนี้ ให้เป็นไปตามระเบียบกฎหมาย มีบทกำหนดโทษแก่  
ผู้ที่กระทำความผิด จะได้ไม่เกิดกรณีแบบนี้ขึ้นอีก ครับ

ที่ประชุม

รับทราบ

นายสมบัติ แสนทวีสุข  
ประธานสภาฯ

ท่านสมาชิกสภาเทศบาลฯ หรือผู้เข้าร่วมประชุมท่านใดมีข้ออภิปรายในเรื่อง  
อื่นๆอีกหรือไม่ขอเรียนเชิญ ครับ

ถ้าไม่มีท่านใดอภิปรายอีก กระผมขอขอบคุณสมาชิกสภาฯและผู้เข้าร่วม  
ประชุมทุกท่าน ที่เข้าประชุมโดยพร้อมเพรียงกัน กระผมขอปิดประชุม

เลิกประชุม

เวลา ๑๕.๔๐ น.

(ลงชื่อ) ชาลี นามบุตร ผู้จัดรายงานการประชุม  
(นายชาลี นามบุตร)

เลขานุการสภาเทศบาลตำบลอ่างศิลา

  
(นายชาลี นามบุตร)  
ปลัดเทศบาลตำบลอ่างศิลา

(ลงชื่อ) วุฒินันท์ ผิวขาว ประธานคณะกรรมการตรวจรายงานฯ  
(นายวุฒินันท์ ผิวขาว)  
สมาชิกสภาเทศบาล

(ลงชื่อ) ปัญญา สำเภา กรรมการตรวจรายงานฯ  
(นายปัญญา สำเภา)  
สมาชิกสภาเทศบาล

(ลงชื่อ) วิไลวรรณ นามวา กรรมการตรวจรายงานฯ  
(นางวิไลวรรณ นามวา)  
สมาชิกสภาเทศบาล

(ลงชื่อ) สมบัติ แสนทวีสุข ผู้รับรองรายงานการประชุม  
(นายสมบัติ แสนทวีสุข)

ประธานสภาเทศบาลตำบลอ่างศิลา

  
(นายสมบัติ แสนทวีสุข)  
ประธานสภาเทศบาลตำบลอ่างศิลา





